

فرۆكه خانه

پلان و به ريوه بردن

Airport Planning & Managment

ئەندازيار

ظاهر عبدالله قادر

چاپى يه كه م

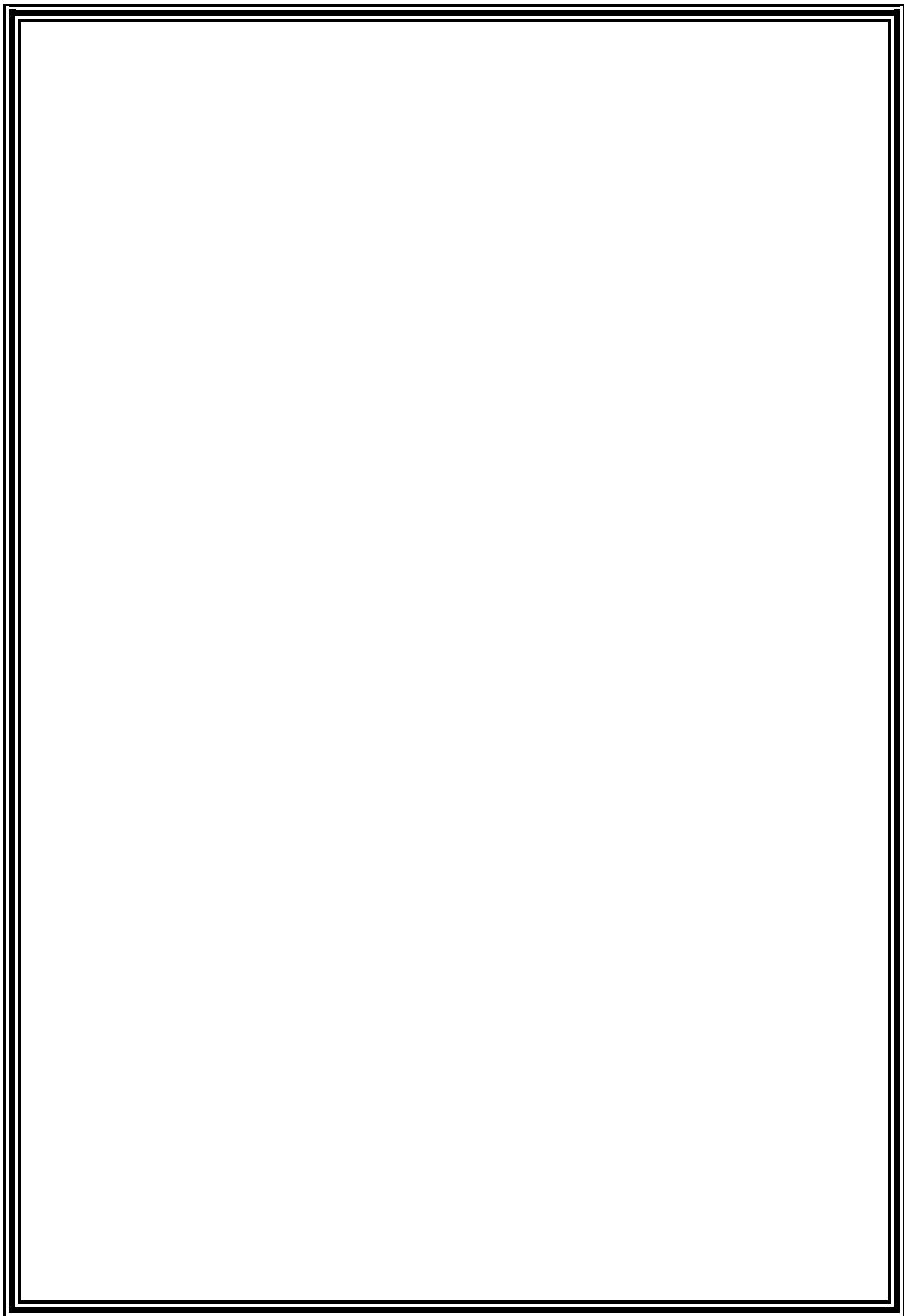

ئەم كۆپە پېشكەشە :

بەو زانكۆپە پى گەياندم - سلېمانى .

بە شارە خۆشەويستەكەم كە تيا پەرودە بووم - سلېمانى .

لە بەرپۆدەبەراپەتى گشتى كتيبخانە گشتيەكان ژمارەى سپاردن (۱۹۱۵) ى سالى (۲۰۱۶) ى پېدراوہ

تيراژ (۱۰۰۰) دانە

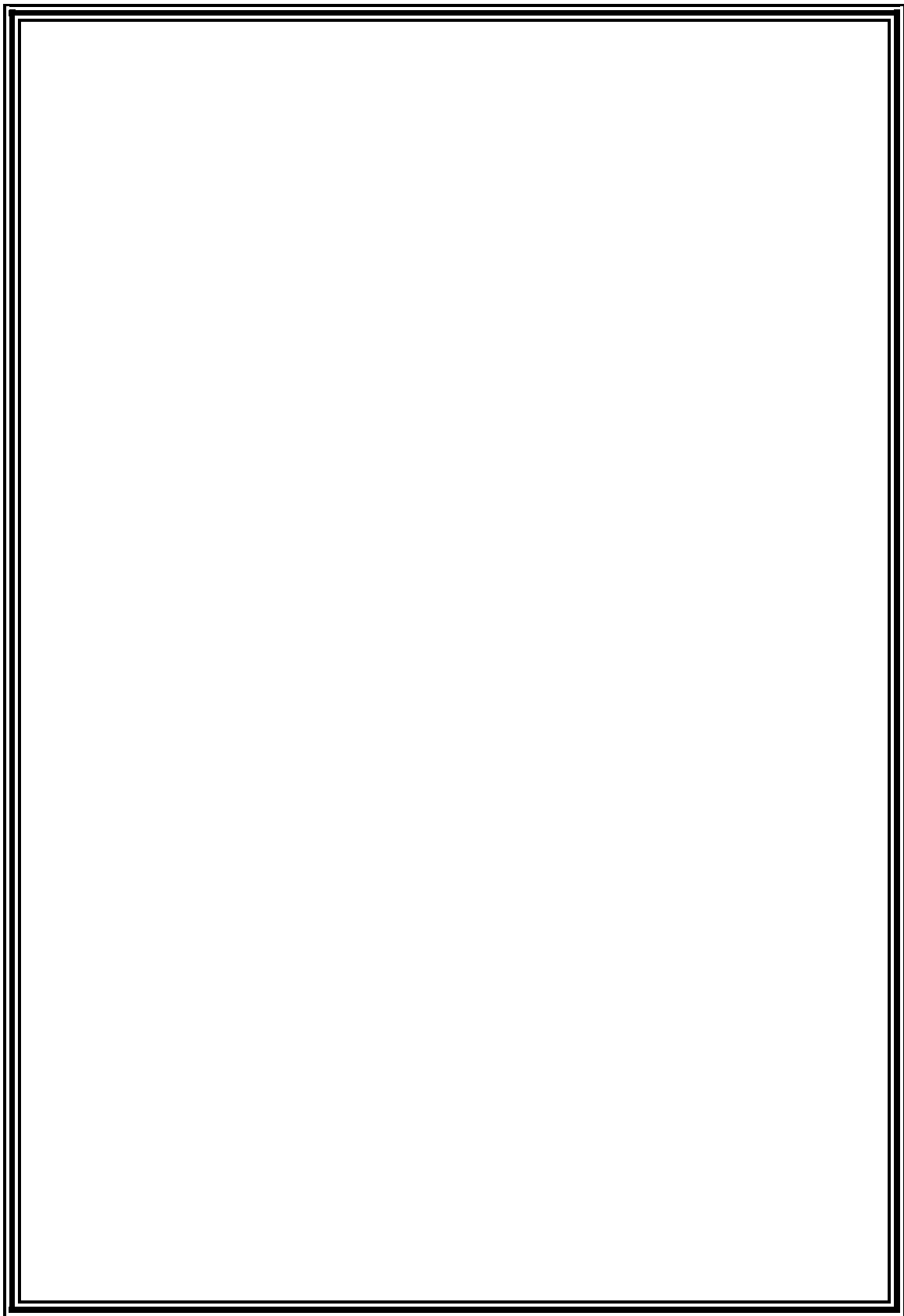



ئەندازىيار طاھر عبدالله قادر

لە داىك بوى شارى سلىمانى سالى 1955
دەرچووى كۆلىڭرى ئەندازىيارى بەشى شارستانى زانكۆى سلىمانى 1979-1978
كارى ئىستا/ بەرپۆبەرى گشتى فرۆكەخانەى نىودەولەتى سلىمانى
ئامادەكار و نوسەرى 5 پەرتووكى تايبەتمەند بە فرۆكەخانە و فرۆكەوانى

ناوى پەرتووكەكان

- ★ كورتكراوہى زاراوہكانى اىكاو (ICAO)
- ★ رىكخراوى فرىنى شارستانى نىودەولەتى (رىكەوتنامەى شىكاغو) (ICAO)
- ★ يەككىتى نىودەولەتى بۇ گواستەوہى ئاسمانى (IATA)
- ★ فرۆكەخانە و گەشت
- ★ فرۆكە و فرىاكەوتن

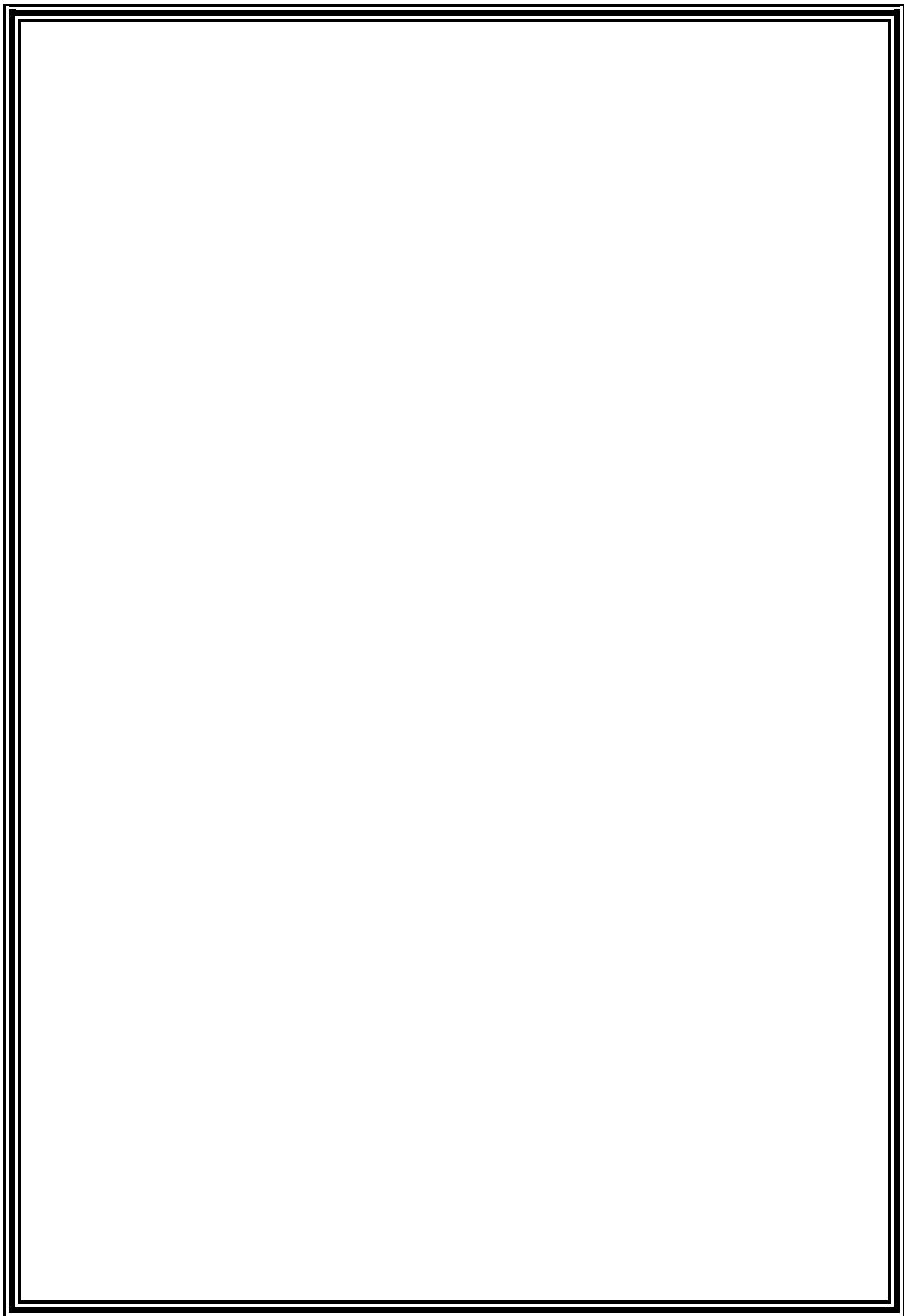

(بەناوى خاى بەخىندە)

پېشەكى

زۆر بە پەرۇش بووم كە بتوانم وەك سەرچاوەيەك كىتېبىك بنوسم تىايدا وەك پلانى ئەندازىارى و چۆنىەتى بەرپۆەبەردنى فرۆكەخانەكان بۇ خويىنەرى كورد روون بكرىتەوہ .

هيج كاريك لەم جۆرە بى ھەولدان و ماندوو بون ناپەتە بەرھەم ھەم دەبىت لە كات و زۆر جاريش لە ئەركە كۆمەلايەتەكانىش ببورىت تا بتوانرېت چمكىك زانىارى كۆبكرىتەوہ بەتابەت ئەم بوارە كە بوارىكى نوئ يە لە كۆمەلگاي ئيمەدا تەنانەت لە پرۆگرامەكانى كۆلېژو پەيمانگا و مەلەبەندە زانستەكانىشدا تا ئىستا لاي لى نەكراوہتەوہ .

رەورەوہى ميژوو لە جولان ناوہستىت , زۆر گرنگە بتوانرېت لەگەل قۇناغەكانى پېشكەوتنى تەكنەلۇجيا زيانى كۆمەلگاو رۇشنىبرى و ئابورى و مەلەبەندە زانستەكان بەھەمان رەوت و تەوژم بچەرخىت , ئەوہ بۇ ماوہى زياد لە (۱۱) سال ئەبىت تا ئىستاشى لەگەلدا بىت فرۆكەخانەكان لە ھەرىمى كوردستان دروست كراون و بەگەپرڤراون نە زانكۆيەك نە مەلەبەندىكى زانستى لەم ھەرىمەى ئيمەدا و نە توپزەرىك لەسەر ئەم لايەنە گرنگەى گواستەوہ كە كاريگەرى پاستەوخۆى ھەيە لەسەر ئابورى زيانى كۆمەلايەتى و دبلۇماسىەت و پەيوەندىە نيودەولتەتيەكان و ناساندنى ميژوو كلتورى مېلەتەكەمان كاريان نەكردوہ ئەگەر ھەشبىت ديارنيە .

ئايا ئەو نامەى ماستەرو دكتۇرا بى شومارەى كە زانكۆكان رېك ئەخرىن و پېشكەش ئەكرىن چەنديان لەسەر بوارە گرنگەكانى گواستەوہى ئاسمانى يە (بە فرۆكەخانەو فرۆكەوانىەوہ) ؟ پېشكەوتن و گەشەكردنى دەزگايەكى گرنگى وەك فرۆكەخانە كە بنەماى دەولتەوتدارى دروست ئەكات تەنيا لە ئەركى ئەو كەسانەدا تەواو نابىت كە لە فرۆكەخانەكاندا كار ئەكەن بەرپرسىاريەتيەكە زۆر لەوہ گەورەترو فراوانترە .

ليكۆلئىنەۋە و تىز لەسەر جۆرى بالئىدەيەك يان بەرھەمىكى كىشتەكالى يان بواريكى راگەياندىن ئەكرىت (كە ھەمويان پېويست و گىرنگن) و چەندىن بروانامەى جۇراو جۇر بەدەست ئەھىنرىت , بەلام كەسىك نىە خۇى بدات لە قەرەى سىكتەرىك لە سىكتەرەكانى فرۇكەخانە , ئەى كوا پرۇگرام و بەرنامەى كۆلئىزەكان بۇ پلان و دىزايىن و دروست كردن و بەرپۆھبىردى فرۇكەخانەكان و ئەى كوا مەلبەندەكانى توپزىنەۋە لەسەر بواردەكانى ئابورى و گواستەنەۋەى ئاسمانى شەمەك يان كوا ليكۆلئىنەۋە توپزىنەۋەى شارەزايان و پىسپۇران لەسەر رۇل و كاريگەرى فرۇكەخانە بۇ پەيوەندىە نىو دەولەتتەكان و دىبلۇماسىەت ؟

راستە بوارى گواستەنەۋەى ئاسمانى بواريكى تازەيە بۇ كۆمەلگاگەمان ئەى خۇ ئەزمونى مىللەتان و وولاتان زۇرن وەك ئەم ئەزمونەى ئىمە ئەى بۇ ئىمە وەك ئەوان نەبىن چىمان كەمترە و چىمان نىە ؟ يان ئىمە تازەگەرىيەكانىش ھەر بە رووكەش وەرئەگرىن , دەكرىت رووكەشىى بۇ ھەندى بابەتى ساكار ئاسايى بىت بەلام بۇ ئەم بواردە خۇپىندەۋەى وورد و كارى گەورە و پىشگىرى و پىشتىوانى و بەدەنگەۋە ھاتنى خاۋەن بىرپاردەكانى ئەۋىت پېويستە پىشنيارو راسپاردەكانى پىسپۇرانى ئەم بواردە رەچاۋ بكرىت .

ئەمە سەرەتاي قۇناغىكە بۇ مېژوۋى كۆمەلگاگەمان مېژوۋش لەكەس نابورىت , ئافەرىن بۇ ئەو كەسەشى ئەركى مېژوۋى خۇى لەكاتى خۇيدا جى بە جى ئەكات شاعىر (شوكرى فضلى) راستى ووتوۋە كە ئەلئىت :

ئىش كە ئەمپۇ روۋى لە ھەورازە سەرەو لىژى نەكەى

بىيرى ووردىشى ئەۋى ھەر بە دۇعاۋ نوپۇزى نەكەى

سەرەتاي ئىش ھەموو بەك بوونە نابى تا

ھەر بىرىنىك لەدلىدا ھەپە سارپۇزى نەكەى

گزنگى خۆرهتاوى سەرەتاي ئاسۆ دەرکەوتوۋە لە دەم كەلە با كاروانى پيىكەوۋە كارکردن خيىراتر
بىخەينە رى تا بگەينە لوتكەى پيشكەوتن .

ئەم كىتەبە كە ناوى (فرۆكەخانە- پلان و بەرپۆۋەبىردن) ە چەند بابەتتىكى ھەمە جۆرى
لەخۆ گرتوۋە :

ريزبەندى ناوهرۇكى كىتەبەكە تا ئاستىك بە پيى قۇناغەكانى ھەلبىژاردنى شوپىنى فرۆكەخانە و
دروست كردن و بە گەر خستن و بەرپۆۋەبىردنى رىك خراوہ تا ببىتە سەرچاۋەيەكى سوود بەخش
بۆ ئەندازياران و ئەو كەسانەى بە دواى زانياريدا ئەگەرپن لە بوارى فرۆكە خانەدا.

بەرپۆۋە بىردنى فرۆكەخانە ئاۋىتەيەكە لە بەرپۆۋەبىردنى چەند سىكتەرۋە يەكەيەكى پيىكەوۋە لكاو
وہك زنجيرەيەك پيىكەوۋە بەستراون ھەر بەشەو پىسپۆريەكى جياۋازى ھەيە لەبەشەكەى تر بەلام
بۆ پيىكەوۋە گریدانيان پيويست بە سىستەمىكى تۆكەم ئەكات كە لە يەك كاتدا تواناى ھەبىت
ھاوسەنگى و پيىكەوۋە كارکردن رابگرىت و ئىدامە بە رەوتى بەگەرختن بدات و سەنگ و
قورسى دەزگاكەش بپاريزىت.

كىتەبخانەى كوردى زۆر پيويستى بە سەرچاۋەى نوئ لە سەر بابەتتىكى گرنگى وەك فرۆكەخانە
ھەيە تا وەك پەنجەرەيەك لەسەر ئەو گەنجينەيە بىرىتەوۋە .

لە بەر گرنگى بوارى گواستەنەوۋەى شەمەك رووبەرىك لە كىتەبەكە تەرخان كرا بۆ سىكتەرى كارگو
لەگەل پوختەى دىراسەيەك لەسەر گواستەنەوۋەى شەمەك لە ناوچەى رۆژھەلاىتى ناوہراست تا
بزانرى ئەو بوارە چەند گرنگە بۆ پيشكەوتنى كۆمەلگا , گواستەنەوۋەى ئاسمانى شەمەك يەكپەكە
لە پاىە گرنگەكانى ئابورى ولات كە تازە لای ئيمە لە سەرەتاي كارکردنداىە .

ناكرىت ئەندازىياري كورد ناديدە بىت لە گرنكى ئەو ئامراز و ئامپرانەى كە بەكار ئەھيىزت بۇ خزمەت كردنى فرۆكەكان لەسەر پاركى وەستانى فرۆكەكان , بەشپك لەم كتيبە تايبەت كراوہ بە جۆرى ئەو ئامپرانەو مەبەست لە بەكارھيىنانيان .

بابەتپكى تر كە رينمايى كردنى فرۆكەكانە بۇ وەستان و جمو جوڭ لەناو فرۆكەخانەدا بەشپكى ترە لەم كتيبە كە پەيوەندى بە دابىن كردنى سەلامەتى فرۆكەوہ ھەيە .

بەريوہبردنى جموجوڭى ئاسمانى فرۆكەكانىش لەگەڭ نەخشەو چارتهكانى ئاراستە كردنى فرۆكەكان و رارەوہ ئاسمانىەكان بە بەشپكى تر لە كتيبەكەدا باس كراوہ .

ھەرۋەھا سوتەمەنى فرۆكەو گرنكى كۆنترۆڭ كردن و ھەلگرتن و گواستەوہى بۇ فرۆكەكان لەگەڭ كورته باسپكى مەترسى بالئندەكانىش لە سەر فرۆكەكان لە دوو تۆپى كتيبەكەدا باس كراوہ .

بە باشمان زانى وەك سەرەتايەكيش كورتهيەك لە سەر ھۆكارەكانى رووداوہكانى فرۆكەش وەك دوا بەش بنوسين و ئەگەر بشتوانرپت لە داھاتودا زياترى لە سەر بنوسرپت .

ئەو سەرچاوانەى كە سوودى ئى وەرگىراوہ دۆكيۇمينت و پاشكۆكانى رپكخراوى فرپنى شارستانى نپودەولتەتيە لەگەڭ چەند بلاؤكراوہيكى پەيوەندى دار بە فرۆكەوانىەوہ .

بە دلئىايىەوہ ئەم كتيبە لە چاپى يەكەمدا بى كەم و كورپى نابپت بۆيە بە دلپكى فراوانەوہ رەخنەو پيشنيارەكان بەرز ئەنرخيىن تا ببپتە دەولەمەند كردنى چاپپكى تر ئەگەر بوار رەخسا و دەرفەت بپتە ئاراوہ .

به هیوای پیشکەوتنی زیاترو برەودان بەم بوارە گرنگە لەلایەن پەسپۆران و ئەکادیمیای و زانکۆکان کە بگەرێتەو بە خزمەت بۆ میڵەتەکەمان .

ناکریت ئەرک و ماندوو بوونی ئەو بەرپێزانەش لەیاد بکەم کە هاوکارم بوون لە نوسینەو و پاک نووس و پێدا چوونەو بەبەتەکانی ئەم کتێبە .

- شیرزاد حسین - چاودێری ئاسمانی پیشکەوتوو .

- خاتوو میدیا نافع - کارگێری .

- خاتوو تەر و طیب جبار - کارگێری .

- دانا محمد سعید - ڕاگەیانداکار .

ئەندازیار

ظاهر عبدالله قادر

بەرپۆبەری گشتی فرۆکەخانەى نیۆدەوئەتى سلیمانی

١ کانونی دووهمی ٢٠١٦ / سلیمانی

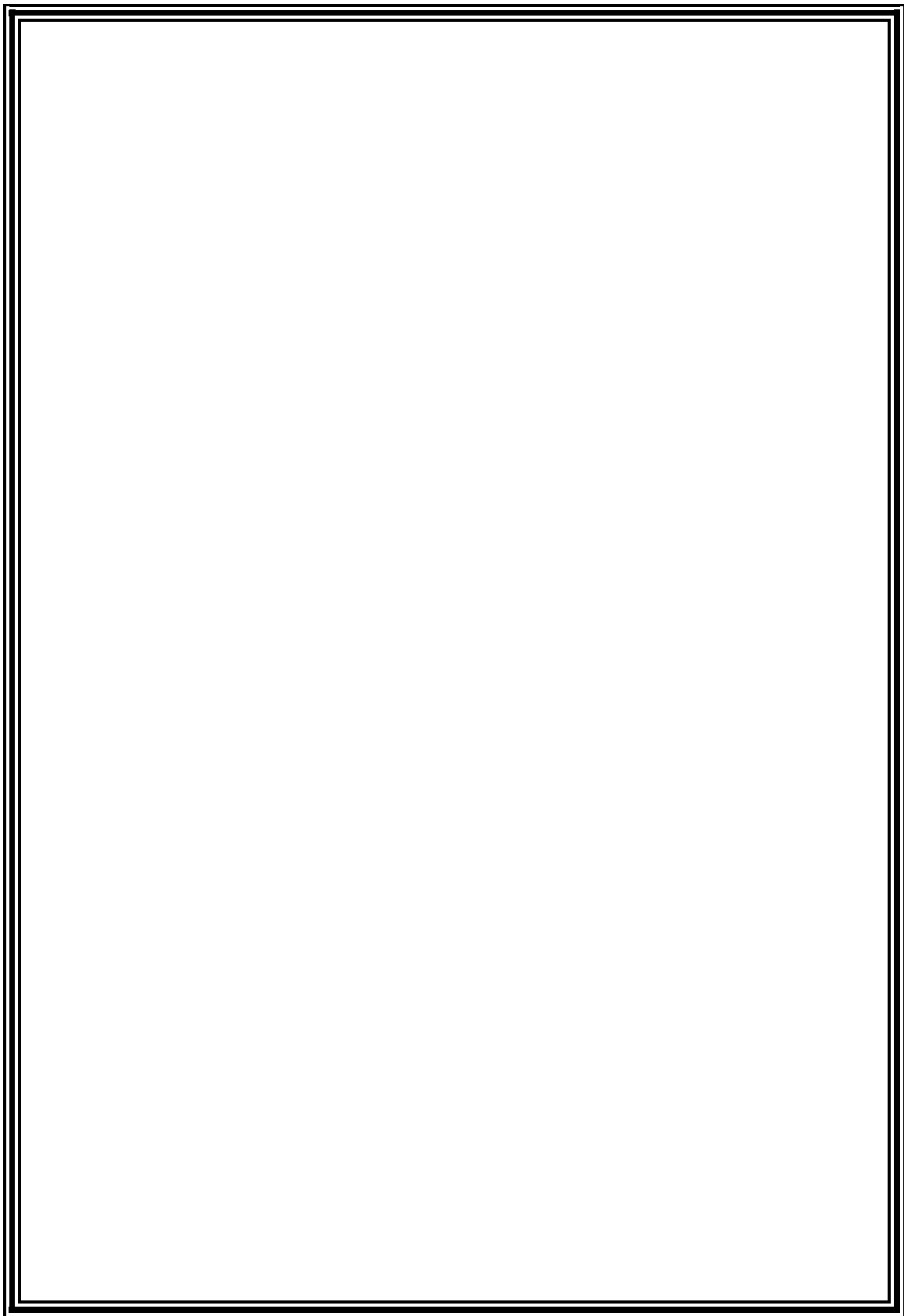



بەشى يەكەم

﴿مىژووى فرىن﴾

ئادەمىزاد لە دىر زەمانەوہ خەوى بەفرىنەوہ بىنىوہ و زۆر كەسىش ھەولى فرىنى داوہ بە رىگەى جۆراو جۆر , لە كۆندا وا بىردەكرایەوہ كە فرىن لە دەرەوہى تواناى مرۇقدابە . يۇنانىيە كۆنەكان چىرۇكىكىان ھەبوو كەدەئىت يەكىك لە دۆزەرەوہكان بالى پەرى بۆ خۆى دروست كرد و بەمىو نوساندى بە خۆيەوہ ئىنجا فرى تا نزيك بووہوہ لە خۆر ئەوكاتە مېوہكە توایەوہ و كەوتە خوارەوہ و كەوتە ناو ئاوى دەرپاوہ و نوقم بوو .

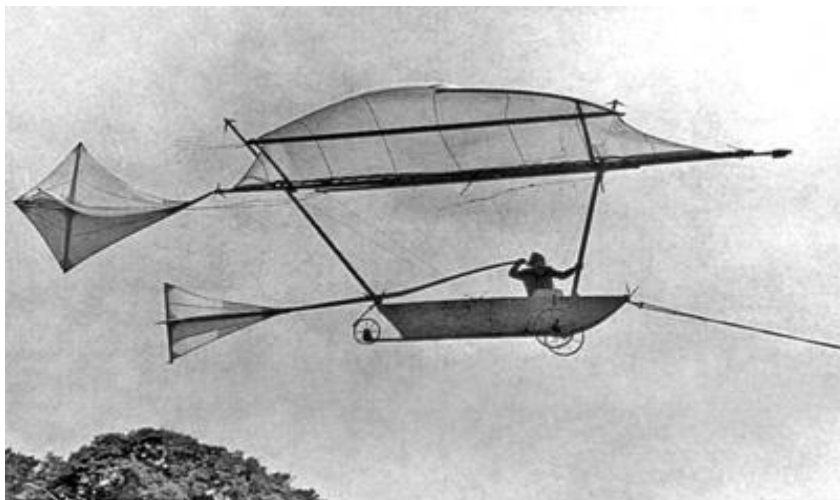

بوونی بالنده له سه ره تاي ژيانه وه شان به شاني مروّف، واي له ئاده ميزاد كرد له ميژووه سه ره تاگاندا وا ههست بکات هه ره ئه وه به ته نيا له سه ره زه وي کوّت و بهنده و ناتوانيّت بفرپيّت، ئه م ههسته واي له مروّف كرد كه بير له هه ندي سهرکيشي بکاته وه بو فرين زوريان باليان بو خويان دروست ده کرد و له شويّني به رزه وه خويان فری ده دايه خواره وه . له م بو اره دا چه ندين کاره ساتي ناخوش روويدا به لام هه ره رووداويک له وانه ههنگاويک بوو بو پيشکه وتن له بواري فريندا. تا دواړوژه گاني سه ده ي ههژده هه م هيچ پيشکه وتن يکي به رچاو به دي ناکري له بواري فريندا بيچگه له وه کاره ي که بيرمهند و زانا ﴿ليوناردو دافنشي﴾ کردي به ديزاين کردني نه خشه ي جوړيک له په ره شوت که بريتي بوو له چادريک له که تان دروست کرابوو و شيوه يه کي قوچه کي هه بوو. يه که م تاقی کردنه وه ي سه رکه وتووي فرين له لايه ن ئاده ميزاده وه له ۱۸ اب ۱۷۰۹ ئه نجام درا وهک ئامرازيک بو فرين که له شيوه ي بالونيک پيشان درا پر بوو له هه واي گه رم که گه رم کرا به سوتانديني ماده يه کي موم ئاسا له ناو ده فريکي داخراودا و بالونه که ي بو به رزي ۱۲۰۰۰ پي به رزه کرده وه.

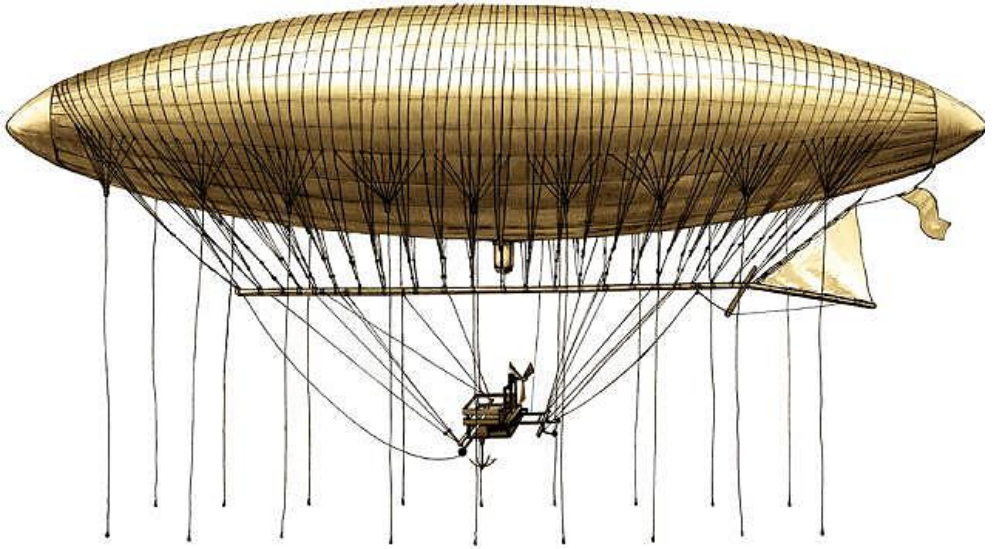

وېنهى بالۇنىكى سەرمتايى

۱ له سالى ۱۹۰۳ ز دا برايانى رايىت ديزاينى بزوينه ركه يان كرد كه كيشه كه ي ۸۲ كغم بوو و توانا كەشى ۱۳ ئەسپ بوو و بەمەش بنياتى يەكەم فرۆكه يان دانا كه بەبزوينەر دەفري ئەم فرۆكه يە دووباللى هەبوو ھەر بالىكى ۱۲م بوو كيشى ھەمووى ۲۷۲ كغم بوو و بەھوى دشىلى و (قۇلىك) شەفتەو ھەموجۆلەكان دەگويزرانهو ھەم بۆ فرينيش لەسەر خلۆككە دادەنرا و تايەى له ژيردا بوو.

دواى ئەو تاقىكردنهوانە خيراىى فرۆكه ي برايانى رايىت گەيشتە ۵۰كم/ سەعات و ئىستا خيراىى فرۆكه ي جەنگى خووى دەدات له ۳۲۰۰كم/سەعات و فرۆكه ي بارهه لگر و بازرگانى خيراىه كه ي دەگاتەى ۱۰۰۰كم/ سەعات و فرۆكه ي كۆنكۆرد له ۲۰۰۰كم/سەعات تى دەپەرپت له ئىستادا .



لەساڵەکانی (۱۹۳۹ – ۱۹۴۵) لە میانى شەرى جیهانى دووهم پيشكەوتنىكى بەرچاو ڕوويدا لە فرۆكەى جەنگى و گواستەنەوهدا وەك پيويستى سەردەمى جەنگ. لە پەنجاكەنى سەدەى رابوردودا فرۆكەى نەفەر ھەلگر دەستى كرد بە گەشتەكانى لە دەريای ئەطلسى پەريپەووە لە ئەوروپا وە بۆ ئەمريكا و بەكارھيئانى فرۆكە دەورپكى بالى بىنى بۆ نزيك كردنەوہى گەلان و بچووك كردنەوہى جيهان، ئيستا فرۆكەى لوكھيد (س ر – ۱۷۱) ى ھيىزى ئاسمانى ئەمريكا بەخيىرا ترين فرۆكەى فيشكەيى دەبزيىرئىت كە دەتوانئىت بەخيىراى ۳۰۰۰كم/ سەعات بفرپئىت. لەچەرخى نويدا فرۆكە بەباشترين رپگەى گواستەنەوہى گەشتيار و شەمەك دائەنرئىت و بۆ پۆستە و كوزاندنەوہى ناگر و گەياندىنى يارمەتى بۆ ناوچە كارەسات بارەكان بەكاردەھيىنرئىت.

قۇناغە گرنگەكانى ميژووى پيشكەوتنى فرۆكەوانى:

ساالى ۱۵۰۰ ز ھونەرمەندى ئىطاليا ﴿ليوناردو دافنشى﴾ يەكەم وئىنەى فرۆكەى دروست كرد. لە ۱۹۰۳ ز ھەردوو برا اورفيل و ويلبر ى ئەمريكى يەكەم فرۆكەى ئيش پيكرد بۆ مەسافەى ۳۷ م فرپى بە ماوہى ۱۲ چركە .



- له ۱۹۱۳ ز سیکۆرسی روسی یه کهم کهس بوو که فرۆکه‌ی دیزاین کرد به ۴ مه‌کینه‌وه.
- له ۱۹۳۶ ز فرۆکه‌ی دوگلاس د.س-۳ به کارهینرا بو هیلی ناسمانی ئەمریکی.
- له ۱۹۴۷ ز ئەفسەری فرۆکه‌وانی ئەمریکی چارلز بیجر یه کهم گه‌شتی کرد به فرۆکه‌ی بیل - اکس-۱ که له خیرایی ده‌نگ زیاتر بوو.
- له ۱۹۵۳ ز یه کهم فرۆکه‌ی په‌روانه‌یی له لایه‌ن فیکرز فیسکنوت به کارهینرا.
- له ۱۹۵۸ ز یه کهم فرۆکه‌ی بوینگ ۷۰۷ له نیوان ئەوروپا و ولاته‌یه‌گرتوی ئەمریکا ده‌ست به کارکرد.
- له ۱۹۶۸ ز روسه‌کان یه کهم فرۆکه‌یان تاقیکردوه که له خیرایی ده‌نگ خیراتر بوو ناوی فرۆکه‌ی ت یو ۱۴۴ بوو.
- له ۱۹۷۰ ز فرۆکه‌ی ۷۴۷ بوینگ که‌وته ئیشکردن.
- له ۱۹۷۶ ز فرۆکه‌ی کۆنکۆرد که‌وته گه‌شت و ریوا که‌رتی گواستنه‌وه‌ی بریطانیا و فه‌ره‌نسا به هاوبه‌شی دروستیان کرد.
- له ۱۹۹۵ ز فرۆکه‌ی بوینگ ۷۷۷ که گه‌وره‌ترین فرۆکه‌ی فیشه‌یی بوو له جیهاندا که‌وته‌کار .



له ۲۰۰۰ ز فرۆكەى كۆنكۆرديان له كار وهستان تا هۆكارى ئهو درزانەى كه له بۆدى يهكهدا دروست بووه دهههۆزرىتهوه.



گەشت كردنى يەكەم كەس بە فرۆكەى شارستانى .

رۇزى (۱)ى كانونى دوومى سالى ۱۹۱۴ فرۆكەوان (تۆنى يانوس) لەسەر فرۆكەيەكى دوو كورسى كە تەنيا تواناي نىشتەووه و فرىنى لەسەر ئاو ھەبوو دانىشت لە تەنىشتىەووه سەرۆكى شاردوانى پيشووى شارى بترسبۆرگ لە فلورىدا كە ناوى (ابراھام فايل) بوو كە بە شيوەى تيروپشك گەشتيكي بۆ دەرچوو لەسەر ئەو فرۆكەيە و نرخى فرېنەكەشى (\$۴۰۰) ى ئەو كاتە بوو ماوەى فرېنەكەش (۲۳) خولەك بوو بەو فرېنە (ابراھام فايل) بوو بە يەكەم كەس كە بە فرۆكەى شارستانى فرى .

لە ئىستادا رۆانە نزيكەى (۸) مليون رپوا گەشت دەكەن لەسەرتاسەرى جيهاندا بە جۆرەھا فرۆكە كە ھەندىكيان (۸۰۰) نەفەر ھەلدەگرن وەك (ئير پاص ۲۸۰) سالى ۲۰۱۵ نزيكەى (۲,۲) سى مليار و سى سەد مليون كەس بە فرۆكە گەشتيان كرددوو و چاودەروان دەكرىت سالى ۲۰۱۷ ئەو ژمارەيە بگاتە (۴) مليار كەس لەو كاتەووه كە مرفۆ كۆنترۆلى ئاگرى كرد پيش (۳۰) سى ھەزار سال پيشكەوتنى مرفوايەتى لە بەردەواميدايە .

لە كوردستانيش يەكەم فرۆكە كە بەسەر ئاسمانى كوردستاندا فرى سالانى بيستى سەدەى رابردوو بوو بۆ بۆردومانكردنى شارى سليمانى بوو دزى حكومەتى كوردستانى ئەو سەردەمە .



بەشى دووھم ﴿فرۆكە خانە﴾

تىبىنى :- لەبەرنەبوونى ووشەى گونجاو بۇ ھەندى زاراۋەى فرۆكەوانى لە ناچارىدا بەرانبەرەكەى بەزمانى انگلىزى يان عەرەبى دنووسىن بۇ زانىنى خوینەرى بەرپىز .

پېناسەى فرۆكە خانە: فرۆكە خانە ئەو شوینە (رووبەرە) دىارى كراۋىيە لەسەر زەوى يان لە سەر ئاۋ ﴿ بەھەموو بىنا و پىكھاتە و ئامپىرەكان ﴾ بەشىكى يان ھەمووى بەكار دەھىنرېت بۇ فرېن و نىشتنەوہ و جموجۆلى فرۆكەكان فرۆكە خانە شوینىكى گىرنگ و تايبەتە و بۇ ھەر مەبەستىكىش دروست بىكرېت و بەكاربھىنرېت ئەكەر پىۋىست بىكات لەسەر جۆرى فرۆكە خانەكان و پۆلىنەكانى شاردزا بىن وا دەخوازىت زانىارى ووردتر روون بىكرىتەوہ , چەندىن جۆر پۆلىن كىردن بۇ فرۆكە خانە ھەپە وەكو :

جۆرى بەكەم : لە سەر بنەماى بەكارھىنان و خىزمەت كوزارىەكان

Civil Airport

۱. فرۆكە خانەى سىفلۋ واتە (شارستانى)



Military Airport

۲. فرۆکه‌خانه‌ی سه‌ربازی



Agricultural Airport

۳. فرۆکه‌خانه‌ی کشتوکالی



جۆرى دووهم له سهر بنه ماى جۆرى كواستنه وهكان :

Passenger Airport

۱. فرۆكه خانهى رپوا و گهشتياران



Cargo Airport

۲. فرۆكه خانهى بارو شمهك



Training Airports

۳. فرۆکه‌خانه‌ی راهیان بۆ فیروون.



۴. فرۆکه‌خانه‌ی فابریقه‌ی دروست کردنی فرۆکه



جۆرى سىھەم : لە سەر بىنەماي شۆيىنى گواستىنەوھەگان:

1. فرۆكەخانەى ناوخۆيى. *Domestic Airport*
2. فرۆكەخانەى نيودەولتەتى *International Airport*

خاوندارىتى فرۆكەخانەگان و بەرپۆبەردىن Airport Ownerships & operation

قەبارەو جۆرى فرۆكەخانە بازىرگانى و شارستانىيەگان لە وولاتتىك بۆ وولاتتىكى تر جياوازن ھەرۈھە بەرپۆبەردىنى فرۆكەخانەگانىش بەھەمان شىۋە جياوازن بە جياوازي خاوندارىتى فرۆكەخانەگە .

زۆر جار حكومت خاوندانى فرۆكەخانەگانە يان خاوندارىتى بە بەشدارى لە نيوان مىرى و كەرتى تايبەت يان خاوندارى تە نھا كەرتى تايبەت , بەرپۆبەردىنى فرۆكەخانەش يان بەتەواوى لەلايەن كەرتى گشتىيەو بەرپۆبە ئەبىرىت يان تىكەلاۋ لە نيوان كەرتى گشتى و كەرتى تايبەت بەشىۋەيەك لە شىۋەگانى رېكەوتن , جگە لە خاوندارىتى و لايەنى ياساى بەرپۆبەردىنى فرۆكەخانەگان بەلام جى بە جى كەردىنى كارى رۆژانەو كاروبارى بەرپۆبەردىنى Day-to-Day بە يەككىك لەم پىنج شىۋازە ئەنجام ئەدرىت :

1. شارهوانى يان پارىزگا . Municipal or Government
2. فرە لايەنى . Multi purpose Authority
3. دەسەلاتتىكى فرۆكەخانە . Airport Authority
4. دەستەلات(حكومت)ى ھەرىمى . State Government
5. حكومتى فيدرالى . Federal Government

بەرپۆبەردىنى ھەرىيەككىش لەو شىۋازانەش بۆ رۆژانەى فرۆكەخانەگان بە پى ي ياساى فرۆكەگانى رېك ئەخرىت و رېنماي و رېكارە ناوچەيى و ھەرىمىيەگانىش رەچاۋ ئەكرىت بۆ

خزمهتی هاوالاتیانی ئه و شارو ناوچهیهی که فرۆکهخانهکهی تیا دروست کراوه ، بهباش ئەزانریت له شیوازی شارهوانی و فره لایهنی بهرپۆهبردن دهستهیهکی بهرپۆهبردن دروست بکریت (Administration Board) ، ستراتیج و بهرپۆهبردن و گهشهسهندن فرۆکهخانهکه له لایه نئه و بۆردهوه دائه پڕژریت و ریکارهکانی وهرگرتنی داها ت و باج و ئه و رهسم و پارانهی که خهرج ئه کریت له لایه ن هه مان بۆردهوه سه ره پره شتی ئه کریت و جوړیک له سه ربه خوویی کارگیرپی و دارایی ئه دریت به و بۆرده تا بتوانریت دهست کراوه بی ت له بهرپۆهبردن و فراوان کردن و گهشهسهندن فرۆکهخانهکه و گواسته نه وهی ئاسمانی .

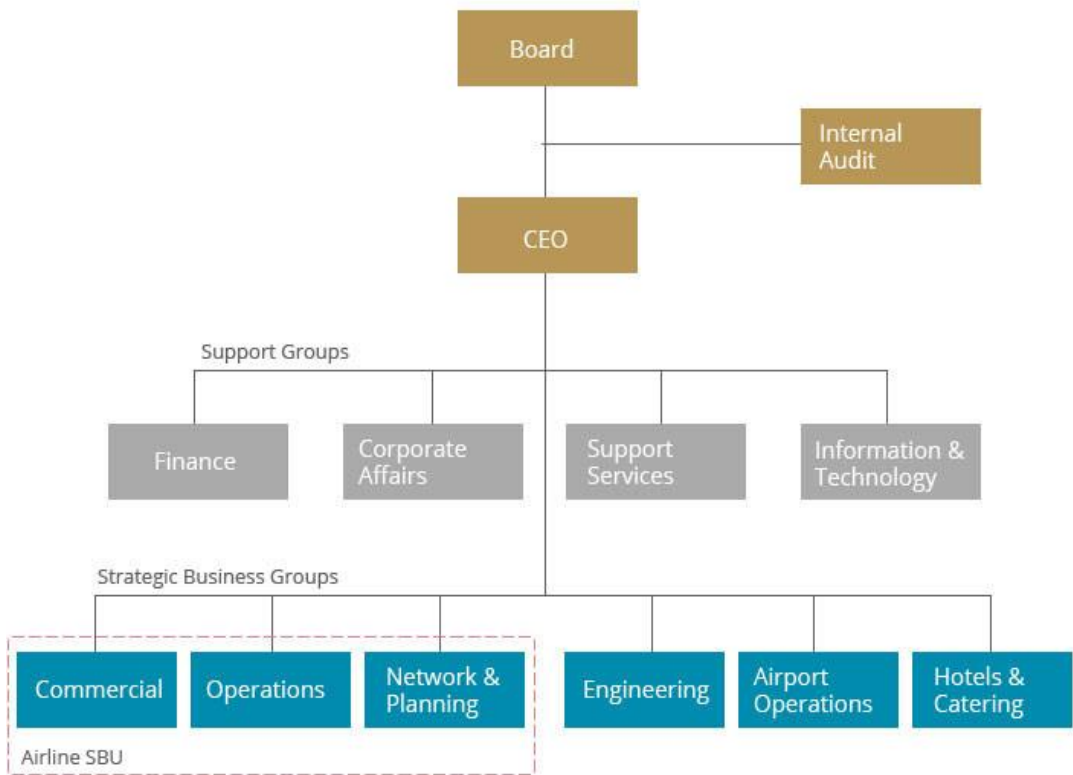

جوړیکی تر له بهرپۆهبردن ههیه که زیاتر له وولاتهکانی جیهانی سیهه مدا پهیره و ئه کریت بهرپۆهبردنه له لایه ن دهسه لاتی فرۆکهخانه وه (Airport Authority) ئه و دهسه لاته تاکه لایه ن ئه بیت بو بهرپۆهبردن و چاودیری سه ره پره شتی تهواوی چالاکی و کاروبارهکانی

فرۆكەخانە و تەننەت چاودىرى ئەو كۆمپانىيا و لايەنە تايبەت و كەسايەتپانە كە لە فرۆكەخانەكەدا كارئەكەن ھەرۈھا بەرپرسە لە دروست كردنى پەيوەندىيەكان و ھەماھەنگى لەگەل دام و دەزگا پەيوەندى دارەكانى تر .

لە وولاتانى پيشكەوتودا قۇناغ بە قۇناغ خاۋەندارىتى و بەرپۆھبەردنى فرۆكەخانەكان بەرەو شىۋازى سەربەخۇ يان پشكدارى ئەچىت Privatization Administration و ئىستا زۆربەى فرۆكەخانەكان لەو وولاتانەدا لە قۇناغى گواستەنەۋى بەرپۆھبەردندان (Transition Phase) بە تايبەت لە فرۆكەخانە بچوك و مام ناۋەندەكاندا كە فرۆكەخانەى بازارگانى و شارستانىن , سودى ئەم گواستەنەۋىيە لە بەرپۆھبەردن لەم خالانەى خوارەۋەدا روون كراۋەتەۋە:

۱. ۋەرگرتن و رېك خستنى باج و داھاتەكانى فرۆكەخانە بەرپۆھبەردىكى ئاسانتر و كراۋەتردا جى بى جى ئەكرىت لە چوارچىۋەى رۆتىن و رېكارە پەپرەۋكراۋەكانى تر خىراتر بۇ ئەو لايەن و كەس و كۆمپانىيەنى كە باج و داھاتيان لى كۆ ئەكرىتەۋە .
۲. ئەو بۆردەى كە دروست ئەكرىت زياتر كاتى تەرخان ئەكات بۇ بېرگە سەرەكپەكانى بەرپۆھبەردن و جەنجال نەبون بە كارە لاۋەكپەكانەۋە .
۳. ئەو بۆردە دەتوانىت سوود لە سەرجم رېنمايە جياۋەزەكان ۋەرگىرت و رېكارىكى ئاۋىتەكراۋ دروست بكات كە بتوانىت كاروبارى فرۆكەخانەكە باشتر بەرپۆھ بىرىت , دەتوانىت ژمارەى كارمەندانى فرۆكەخانە بخاتە سنورىكى ديارى كراۋ كە كونجاۋ بىت بۇ بەرپۆھبەردن بى كەلەكە بوونى كارمەندى زياتر .
۴. دارشتنى رېكارو ستراتىجىك بۇ رېژەى باج و تىچۋوۋەكان بە كەمترىن كارىگەرى بەھۋى كۆرانكارى باروۋخى راميارى لەسەر بەرپۆھبەردنى فرۆكەخانە .

بەلام گرنگە بزىرئىت لەھەر شىۋازىك لە شىۋازى بەرپۆھبەردنى فرۆكەخانەكان جا حكومى بىت يان تايبەت يان تىكەلاۋ پەيكەرى رېكخستنى كارگىرى بە شىۋازى جۇراۋ جۇر سىكتەرو بەشە سەرەكپەكانى ئەخرىت و بەرپرسىارپەتپەكان ديارى ئەكرىن .

گرنگترین ئەو سېكتەرانە كە لە ریزی سېكتەرە گرنگەكان دائەنریت و راستەوخۆ بوونی
حوكمەتی لە ھەموو جومگەكانیدا پېویستە ھەبیت بواری ناسایشی فرۆكەخانەو فرۆكەوانیە
Airport Security and Aviation Security ھەرۆھا بەرپۆھبەردن و چاودێری
ناسمانی فرۆكەخانە Air Traffic Management and space و چەندین بواری
گرنگی تر بەلام دەشكریت تەنانەت ئەو بەشە ھەستیاریو گرنگانە بدریت بە كەرتی تایبەت بەلام
لەژیر سەرپەرشتیاری چاودێری سەلامەتی حكومی .

پەيكەری رېكخستنی بەرپۆھبەردنی فرۆكەخانە Airport Organization Chart :

نەخشەى بەرپۆھبەردن یان پەيكەرى رېك خستنى كارگىرى ھەر فرۆكەخانەيەك لەسەر شپۆەى
خستەيەك یان كلێشەيەك دا ئەرئىزىت كە تيايدا پەيوەندى نيوان بەرپۆھبەرايەتى و بەشە
سەرەكى و يەكەكانى يارىدە دەرى فرۆكەخانە و جاوكى بەستەنەويان Subordinator
بەيەكتريەوہ رېك دەخريت لەگەل شپۆەى پەيوەندى كردنيان , ئەو پەيكەرە يارمەتى
كارمەندان ئەدات بۆ ئەوہى ھەر كارمەنديك شوينى كارگردنى خۆى لەو بەرپۆھبەرايەتيەدا
بزانيت لەگەل جوړى پەيوەنديەكانى نيوان خۆى و بەشەكانى ترى نەخشەكە بەگشتى .

پەيكەرى رېكخستن بە گوێرەى كات و پېويستى لەكەل گەشەسەندنى چالاكى و كاروبارەكانى
فرۆكەخانە ئەگۆرڈریت یان ھەموار ئەكریت وە لەھەر ھەموار كوردنيكدا ھەندى بەش و ھۆبە
لانیبریت یان تیکەل ئەكرین و ھەندى جومگەى زياديش كەم ئەكریتەوہ تا بگونجیت لەگەل
سەردەمى كارگردنى فرۆكەخانەكەداو جومگەى نوئى ئەخريتە ناو پەيكەرەكەوہ .

ئەگەر دوو نمونە لە پەيكەرى رېكخستنى دوو شپۆاز لە شپۆازەكانى بەرپۆھبەردن بخريتە بەر
چاوى خوینەر كە لە دوو فرۆكەخانەدا جى بە جى ئەگرين , بى گومان لەھەر شپۆازيک لە
شپۆازەكانى پەيكەرى رېكخستن پېويستە پەپرەوى رېنمايى رېكخراوہكانى فرينى شارستانى
كرابيت وەك ICAO-FAA-JAR....ھتد , بۆ زانينيش ھەتا فرۆكەخانەكە گەورەتر بيت
بەش و سېكتەرەكان زۆتر و فراوانتر ئەبيت و جوړى پەيوەنديەكانيش فراوانتر ئەبيت .

Airport Authority Management Structure

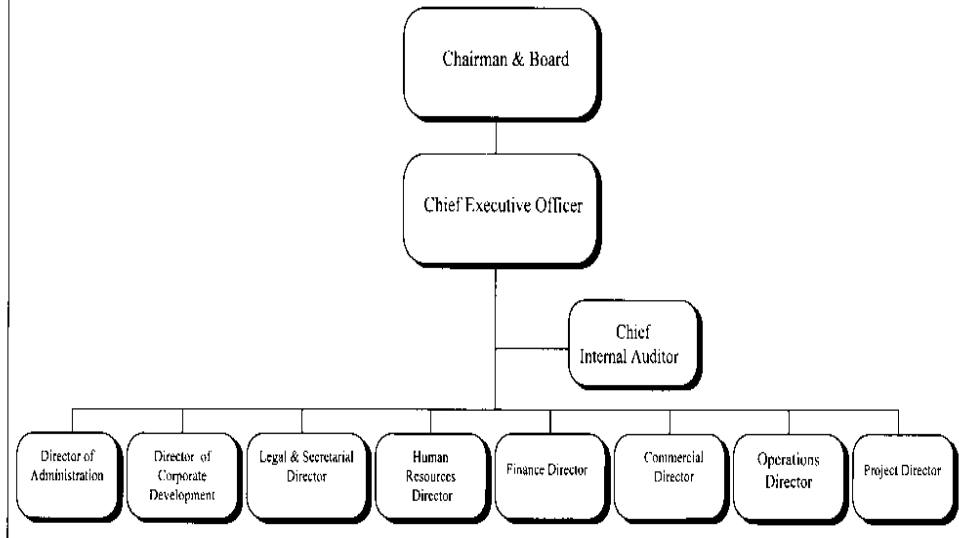

به پى ى پەيكەرى رېڭخستنى بەريۆەبردنى فرۆكەخانەى سلېمانى كە شىوازيكى جياوازترە لە پەيكەرى رېڭخستنى بەريۆەبەرايەتى بەشەكان و جوړى پەيوەنديەكانى ھەر فرۆكەخانەيەكى تر ، ئەم پەيكەرە بەشى سەرەكى و بنەرەتيةكانە كە لە ژير زۆر بەياندا چەندين بەش و ھۆبە لەخۆ گريئ

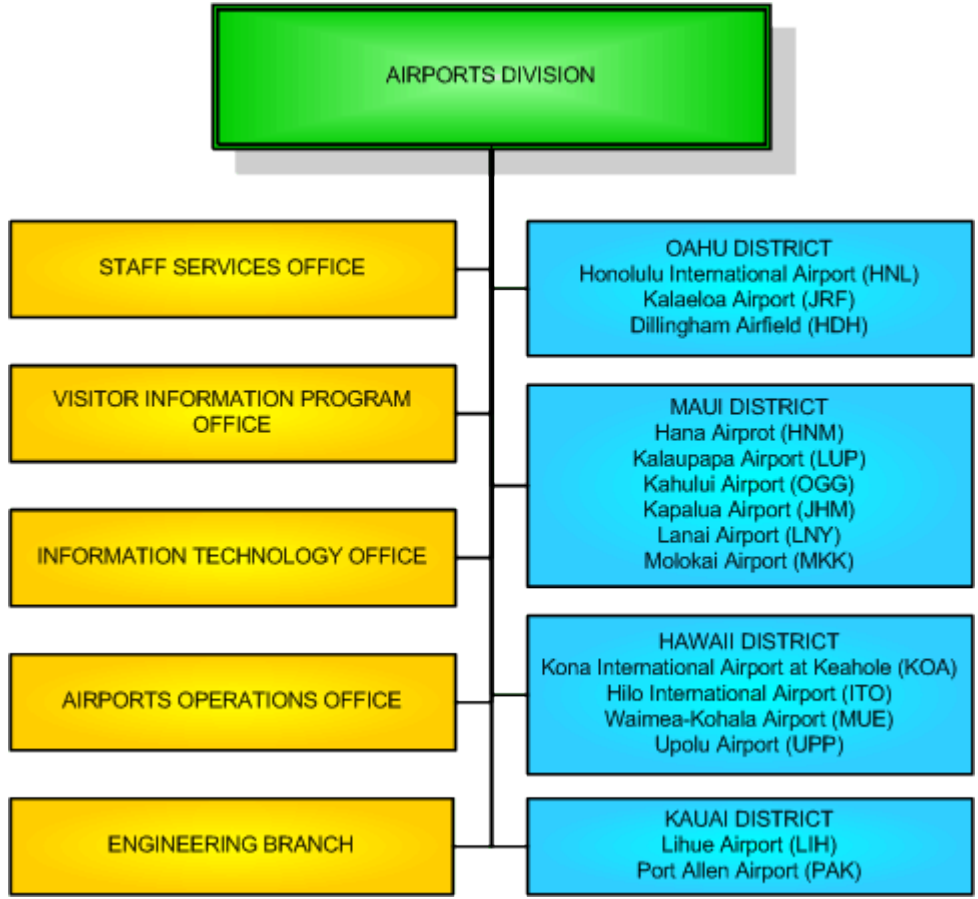

نمونەى پەيكەرى كارگىرى دەستەيەكى فرۆكەوانى بۇ چەند فرۆكەخانەيەك

لەھەر يەككەك لە ناو ئەو پەيكەرى رېكخستنانەش بۇ ھەر بەرپۆبەر و بەش و ھۆبەيەكيش Job Description , ئەنوسریتەو و اتە ئەرك و بەرپرسیاريتى و چۆنیەتى جى بە جى کردنیان دەنوسریت و ئەدریت بە کارمەندانى ئەو بەش و بەرپۆبەرایەتیانە و فەرمانى پى دەرئەكریت بۇ ئەوہى پەیرەو و جى بە جى بكریت

فرۆكە خانەى ناوخۆىى ﴿Domestic﴾ و فرۆكە خانەى نىودەولەتى ﴿International﴾

سەبارەت بە نىودەولەت بوونى فرۆكە خانەى يەك يان ناو خۆىى بوونى لەم نمونەى خوارەودا جىاوازى ئەو دوو جۆرە روون دەكەينەو.

ئەگەر دوو فرۆكە خانەى ھەموو پىكھاتەكانى وەك يەك و ابوون و ھىچ جىاوازى يەك يان نەبوو لەسەر زەوى يەك يەك يان پىى بووترىت فرۆكە خانەى ناوخۆىى ئەوى تریان پىى بووترىت فرۆكە خانەى نىودەولەتى جىاوازى يەك يان چىە؟

فرۆكە خانەى نىودەولەتى : واتە ئەو فرۆكە خانەى يەك يەك يان دەسەلاتى فرۆكەوانى شارستانى ئەو دەولەتەى كە تىاىدايە مۆلەتى پىدراوہ بۆ گۆيزانەوہى گەشتىاران و شەمەك بۆ ولاتانى دەرەوہ و بە پىچەوانەوہ .

فرۆكە خانەى ناوخۆىى: ئەو فرۆكە خانەى يەك يەك يان دەسەلاتى فرۆكەوانى شارستانى ئەو دەولەتەوہ كە تىاىدايە تەنھا مۆلەتى پىدراوہ بۆ گۆيزانەوہى گەشتىاران و شەمەك بۆ ناوخۆى ئەوولاتە .

نىودەولەتى ماناى ئەوہنىە كە بەشەك بىت لە سىستىمى سىاسى نىودەولەتى بەلام ماناى ئەوہىە رىنماى سىستىمى فرۆكەوانى نىودەولەتى پىادە بكات بە پىى ياساى فرىنى شارستانى كە لە لايەن ICAO وە پىادە ئەكرىت.

بە نىودەولەتى بوونى فرۆكە خانەى زۆر جار پەيوەندى بەگەورە و بچوكى فرۆكە خانەى كەوہ نىە بەلام شوپن و پىكھاتە بنەرەتى يە گرنگەكانى سەرزەوى و سەلامەتى و فرۆكەوانى دەست نىشانى جۆرى فرۆكە خانەى كان دەكات بۆ نىودەولەتى و ناوخۆىى.

خالى كۆتايى بۆ پەسەند كردنى فرۆكە خانەى يەك بۆ بەكارھىننى وەك فرۆكە خانەى يەكى نىودەولەتى پەسەند كردنى پىكھاتە و ئامىر و ئامراز و ستافى ﴿ئۆپەرىشن﴾ و سەلامەتى و چاودىرى يە لە لايەن ﴿Civil Aviation Authority CAA﴾ ئەو ولاتەوہ، لە مانگى ۲۰۰۵/۱۱ دواى ماوہىەك لە بەگەر خستنى فرۆكە خانەى كە وەك فرۆكە خانەى يەكى

Republic Of Iraq
Iraqi Civil Aviation Authority
Approved Aerodrome Certificate

Number: AM 002

This certificate is issue to: *Sulaymaniyah international Airport*
Whose business address is: *Sulaymaniyah , KRG-IRAQ*

Pursuant to Article 16 of the Iraqi Civil Aviation Law no .148 for the year 1974 to operate this aerodrome,
Upon findings this aerodrome complies with all requirements ICAR.NO.12 relating to the establishment of an
approved Aerodrome and is empowered to operate this aerodrome

This certificate , unless suspended or revoked , shall continue in effect until: 26 OF NOV. 2016

Date of issue: 11th of JANUARY 2016



Director General

ناوخوايي **Iraqi CAA** دواي تيبست كردني هه موو ئاميره كانى فرۆكه خانه ي سليمانى له لايهن تيمه تايبه تمه نده كانه وه و دلتيا بوونيان له جيبه جيكردى كردني رينمايي و ريكاره كان ههروهه دواي چيك كردني سه رجهم پروانامه و دو كيو مينت و تواناي كارمهند و ئامرازه كان بو جي به جي كردني پيداويستيه كانى گه شتي نيوده وه لته تي نه و كات ره زامه ندى درا له سه ر پيدانى پروانامه يه كه به ناوى Aerodrome Cirtification Manual ACM و نيش پيكردى فرۆكه خانه ي سليمانى بو ريك خستنى گه شتي نيوده وه لته تي و به پيى نه و به لگه نامه يه سالانه فرۆكه خانه له لايهن دهسته ئاتى فرۆكه وانى شارستانى عيراقه وه پشكنينى بو ئه كريت بو دلتيا بوون له جي به جي كردنى ناوه رو كه كه ي .

۱. كهواته گهشت بۇ فرۆكه خانەى نىۋدەولتەتى له ولاتەكانى دەرەوى ئەو ولاتەو فرۆكه خانەكانى ناوہوى كه فرۆكه خانەكهى تىدايه دەرگىت بەلام بۇ فرۆكه خانەى ناو خۇى گهشتەكان تەنھا له ناو خۇو دەرگىت.

۲. له فرۆكه خانەى نىۋدەولتەتى مۇرى پاسپورت دەرگىت بۇ رۇشتن و هاتنى گهشتياران بۇ ولاتەكانى دەرەوہ , له فرۆكه خانەى ناو خۇى دا مۇر كرنى پاسپورتى ناويت تەنانەت بۇ ھاولاتى ئەو ولاتە بەساپورتىشى ناويت تەنھا پىناسەپەكى فەرمى بەسە بۇ كەسەكە چونكە گهشتەكان بۇ ناو خۇى وولاتەكەپە.

۳. له فرۆكه خانەى نىۋدەولتەتى دا كاروبارى گمرگى بۇ شەمەكەكان دەرگىت واتە (تخلىصى گمرگى كالا و شەمەكەكان دەرگىت بە پىرىپىسا و پىنماپەكانى وەزارەتى دارايى بەلام له فرۆكه خانەى ناو خۇىى دا ئىشى گمرگى لەسەر شەمەك ناكرىت مەكەر پشكنىنىكى ئاسايى و رەسمى پشكنىنەكە نەبىت .

له هەموو پىداوويستىەكانى تردا وەك جۇرى كايەى ئاسمانى (ئاسمانى دەورى فرۆكه خانەكە) و سەلامەتى و ئاگركوژاندنەوہ و ئاسايش و خزمەت گوزارى و چارتى فرۆكه وانى و قولەى چاودىرى هيج جياوازى يەكى تر نيه له نيوان ئەو دوو جۇرە له فرۆكه خانەكان. وەرگرتنى رەزامەندىش بۇ مۇر كرنى پاسپورت بۇ گهشتياران كه دەچنە دەرەوہ يان داخلى وولات دەبن هەرەوہا گمرگ كرنى شەمەكى ھاوردە يان هەناردە له وولات لەلايەن وەزارەتە پەيوەندى دارەكانى وولاتەكەوہ دەرگىت وەك وەزارەتى ناو خۇ و دارايى , كاتىكىش دەتوانرىت كار بە مۇرى پەساپورت بكرىت كه بەفەرمى وەزارەتى دادى ئەو وولاتە مۇرەكە پەسەند بىكات.

بۇ رىگرتن له گواستەنەوہى نەخۇشى كوشندە و فايرۇس له فرۆكه خانە نىۋدەولتەتى يەكاندا پشكنىنى تايبەت دەرگىت لەلايەن بەشى تەندروستىيەوہ هەرەوہا بۇ كۆنترۇل كرنى گويزانەوہى نەخۇشى ئاژەل و رووەكىش ﴿Qarantene﴾ دادەنرىت .

كەواتە پۇلېن كىردنى فرۇكەخانە يان لەسەر بىنەماي جۇرى خىزمەت گوزارى يەكان يان مەبەستى دروست كىردنەكە دەكرىت، جۇرىكى تر لە پۇلېن كىردن ھەيە لە سەر بىنە ماى پىكھاتەكان و ئاستى خىزمەت كوزارىيەكان دىارى دەكرىت .

ئەودى ئىمە مەبەستمانە لەم باسەدا فرۇكەخانەى شارستانى يە بە ھەردوو جۇرەكەيەوۋە بۇكواستنەوۋەى گەشتىاران و كواستنەوۋەى شىمەك , فرۇكەخانەى سەربازى باسىكى ترە بەدەرە لەم باسەى ئىمە .

ئەم جەند زانىارىانەى خوارەوۋە سەبارەت بەو لايەنە نىودەولتەتە ھونەرىانەى كە پەيۋەندىان ھەيە بە بابەتەكەوۋە پىۋىيىستە پوون بكرىتەوۋە بۇ روشنىرى و ھوشىارى فرۇكەوانى لاي خۇينەر واتە ﴿Aviation Awareness﴾ .

پىكخراوى ﴿فرىنى شارستانى نىودەولتەتى﴾

• نەتەوۋە يەكگرتەوۋەكان ئازانسىكى تايبەتى دروست كىردوۋە بۇ رىك خىستىن و بەدواداچون و پىش خىستىنى كاروبارى فرۇكەوانى لە ژىر ناوى (پىكخراوى فرىنى شارستانى نىودەولتەتى) (International Civil Aviation Organization) كە بە كورنىكراۋەيى پىى دەوترىت (ICAO) بۇ ئاسان ووتىن بە (ئاىكاو) دەخۇينرىتەوۋە.



لۇگوى ICAO

ریکخراوی ﴿ICAO﴾ له سالی ۱۹۴۴ دروست بووه له شاری شیکاغو یه کهم جار ﴿۵۲﴾
دولهت به شداریان کردوو و ئیستا زۆری دهولهتهکان تاییدا به شدارن و
ههرولاتیک تهنه یهک ئەندامیته ههیه ، ئیستا عیراق تهنه یهک ئەندامیته ههیه
ئیماراتی عهرهبی یهک ئەندامیته ههیه سنغافوره و تورکیا و تونس به ههمان شیوه
هتد ، ئەو دامهزراوهیهش که نۆینه رایهتی وولاتهکه ئەکات لهو ریکخراوه دا پیی ئەوتریت
دهسهلاتی فرۆکهوانی شارستانی .

ئهگەر دهولهتیک له چهند ههریمیک پیک هاتبوو ههر ههریمیکیش خاوهنی دهسهلاتی
ناوخوی خوی بوو یان فرۆکهخانهی ههبوو ، ههریمهکان به پیی یاسا ناتوانن ببن به
ئەندامی ﴿ICAO﴾ بهلام دهبیته ههموو رینمایی یهکان له رینگه ی ناوهندهوه وهر بگرن،
﴿ICAO﴾ رینمایی و رپسا تهنه یهک له رینگه ی ﴿دهسهلاتی فرۆکهوانی﴾ ههر وولاتیک
ئەندامهوه دادهبهزینی بۆ جی به جی کردنیان له لایهن فرۆکهخانهکانهوه .

• دهسهلاتی فرۆکهوانی شارستانی ههر وولاتیک نمایندهی فهرمی ریکخراوی فرینی
نیودهولهتی یه لهو ولاته و ههر کاریک که په یوهست بیته به فرۆکهوانیهوه و بویستریته
جی به جی بگریته س لهولاتانی ئەندامدا دهبیته له لایهن دهسهلاتی فرۆکهوانیهوه
په سهندن بیته ئەوسا په پیرهو ئەگریته له لایهن فرۆکهخانهکانی وولاتهکهوه .

• ﴿ریکخراوی ICAO﴾ رینمایی و رپسای تایبهته به کاروبارهکانی فرۆکهوانی و
سهلامهتی دادهنی و بهدوای جی به جی کردنیان دا دهچیت، ههر له دروست کردنی
فرۆکهخانهوه تا سیستهمی ئیش کردن و چاودیتری و ئاسایش و سهلامهتی فرۆکهوانی،
مامهلهکانیش له گهله دهسهلاتی فرۆکهوانی دهولهتانداندا دهکات

• ریکخراویکی تریش ههیه که سهه به نهتهوه یهگرتوووهکان نیه گرنگی دههات به
رپک خستنی کاروباری گواستهوهی کۆمپانیا و هیله ئاسمانیهکان و رهچاوکردنی یاساکانی
ICAO ئەم ریکخراوه پیی دهوتریت *International Air Transport Association*
به کورتی پیی دهوتریت (IATA) به (ئهیاتا) دهخوینریتهوه ، ئەو دوو ریکخراوه

﴿ IATA , ICAO ﴾ هیچ په یوهندی یهکی ئەندامیان به یهکه وه نیه به لآم هاوکاری هه ماهه نکی و گۆبونه وهی بهرده وامیان ههیه کاروباره کانیان له خزمهتی فرۆکه و فرۆکه وانی و گواستنه وهی ئاسمانی به تایبهتی دابین کردنی سهلامهتی گواستنه وه و سهلامهتی فرۆکه , ریڅخراوی IATA پابه نده به رینمایه کانی ICAO بۆ سهلامهتی فرۆکه وانی.



لۆگۆی IATA

ریڅخراوی IATA ریڅخستن و سه رپه رشتی گۆگردنه وهی هیله ئاسمانیه کان دهکات بۆ پیاده کردنی پیوه ره کانی سه لامه تی و رینمایه په یوهندی داره کان و جار سه ر کردنی کیشه دارایی و هونه ری و یاسایه کانیان و پاریزگاری به رزه وهندیه کانیان بۆ نمونه هیلی ئاسمانی عیراق یان سوریا یان ایطالیا پابه ندن به رینمایه یه کانی IATA بۆ ریڅخستنی کاره کانیان به لآم فرۆکه خانه کانی وهک (سلیمانی - بغداد - قاهره - دبی -) پابه ندن به جی به جی کردنی رینماییه کانی ICAO بۆ ریڅخستن و به رپوه بردنی کاره کانیان .

زۆریک له هاو لاتیانی کوردستان تا ئەم کاتهش واده زانن که ﴿ هیلی ئاسمانی عیراق ﴾ لایه نی به رپه سه له کاروباره کانی فرۆکه خانه و فرین و گواستنه وهی ئاسمانی و ریڅخستنی فرۆکه وانی له ئەستۆی ئەودایه به لآم له راستیدا دهسته لاتی فرۆکه وانی شارستانی عیراق لایه نی به رپه سه له ریک خستنی کاروباری فرۆکه خانه کانی عیراق هه ر له دروست کردنیه وه تا ریڅخستنی کارگیری ویاسایی تا دامه زراندن و راهیانی

کارمەندەکان و پەسەند کردنی بڕوانامەکانیان ھەرودھا ﴿لێکۆڵینەووە و پشکنین﴾ لە
ڕووداوھەکانی فرۆکەوانی ﴿Accident Investigation﴾.



ھێڵی ئاسمانی عێراقی کۆمپانیایەکی گواستەوویە وەک ھەرکۆمپانیایەکی تر جا چ تاییبەت
بیت یان حکومی بیت کە ژمارەیک کارمەند و فرۆکەیی ھەییە و ژمارەیک ئۆفیسیی لە
شوینە جیاجیاکانی ناو عێراق و چەند ولاتیکی تردا ھەییە ھەلدەستیت بە بەکارھێنانی
فرۆکەخانەکان بۆ کاری گواستەووی گەشتیاران.

لە کوردستاندا حکومەتی ھەریمی کوردستان خاوەنی فرۆکەخانەکانە بە ھەموو پیکھاتە و
کارمەند و ئامیرو و بەریوەبردن و پەییوەندیەکان و راھێنان بەلام وەک یاسای فرۆکەوانی
نیۆدەولەتی پەسەند کردنی بڕوانامەکان و ئامرازیی سەلامەتی فرۆکەوانی دەبیت ﴿سلطە
الطیران المدنی العراقی﴾ رەزامەندیان لەسەر بدات پیش بەکارھێنانیان واتە سەرچەم ئەو
دامەزرارو و ئامیرانەیی کە تانیستا لە فرۆکەخانەیی سلیمانیدا بەکار دەھینریت بۆ
مەبەستی نیشتەووە و فرین و سەلامەتی و بڕوانامەیی کارمەندە تاییبەتەکان ھەموویان بە
فەرمی پەسەندکاروون لەلایەن (سلطە الطیران المدنی العراقی).

• ریکخراوی ICAO ھەلدەستیت بە دانانی یاسای بەشە جیاجیاکانی بەشدار
لەجی بەجی کردن و بەگەر خستنی فرۆکەخانەکان لە دوو توپی ۱۹ بەرگی پاشکۆ کە پی
ی دەلین Annex کە تیاپاندا تەواوی ھیلە سەرھەکیەکانی یاسای فرۆکەوانی داریژراوہ و
ھەر دەولەتەش کە ئەندامە لەو ریکخراوہدا لەسەر بنەمای پیداووستی ناوخوی خویی و

تواناکانی ئەو وولاتە یاسای فرۆکه‌وانی دەولەتەکەى خۆى دادەپێژریت کە پێى دەلێن یاسای فرۆکه‌وانی شارستانی بۆ نمونە لە عێراقدا پێى دەلێن (قانون الطيران المدني العراقي) وه وهکو باس کرا دەبێت دەسه‌لاتى فرۆکه‌خانه‌کان پابه‌ندی برگه‌و ماده‌کانى ئەو یاسایه بن , هیوادارین کوردستانیش له ئاینده‌دا یاسایه‌کى تایبەت به فرۆکه‌وانى کوردستان دابڕێژیت کە له قوناعى ئیستادا بنچینه‌کانى ههیه و ههنگاو به ههنگاو کارى بۆ ده‌کریت و پیویسته له میانى یاسایى فرۆکه‌وانى عێراقدا جوړیک له ده‌سته‌لات جیکای بکریته‌وه بۆ هه‌ریمی کوردستان به‌پێى ده‌ستور تا ئەو کاتهى هه‌ریم له ژیر جه‌ترى عێراقدا بیت .

• هەر فرۆکه‌خانه‌یه‌ک ناوخۆیى بی‌ت یان نی‌وده‌ولته‌تى ده‌بی‌ت ناوی‌ک یان کو‌دی‌کى تایبەت به‌خۆى وه‌ر‌ب‌گ‌ریت له *ICAO* ئە‌وسا ده‌ناسریت له جیهاندا وه‌ک فرۆکه‌خانه‌یه‌کى فه‌رمى و په‌سه‌ند کرابی‌ت به‌لام ئە‌گه‌ر فرۆکه‌خانه‌یه‌ک کو‌دى نه‌بوو ئە‌وه ناگه‌یه‌نی‌ت ئی‌تر نا‌بی‌ت ئی‌ش بکات , ده‌توانی‌ت به‌ ئاسایى کاربکات به‌لام کو‌مپانیا به‌ناوبانگ و ناوداره‌کان یان لایه‌نه جیهانیه‌کان مامه‌له‌ى له‌گه‌ڵ نا‌که‌ن ته‌نها بۆ گو‌استنه‌وه‌ى ناوخۆى به‌کارده‌هێنریت بۆ‌یه کارى‌کى قورس و گرانه , مانده‌بوونى زۆرى ده‌وى , وورده‌کارى یه‌کى زۆره تا ئەو کاتهى فرۆکه‌خانه‌یه‌ک ده‌توانی‌ت کو‌دى *ICAO* وه‌ر‌ب‌گ‌ریت به‌تایبه‌تى له‌م وولاته‌ى ئی‌مه‌دا , کو‌ده‌کە‌ش بریتیه له ووشه‌یه‌کى ٤ پیتی تایبەت به‌و رێ‌ک‌خراوى (*ICAO*) کە به‌پێى سیسته‌مى‌کى تایبەت داده‌نریت و کو‌دى هه‌چ فرۆکه‌خانه‌یه‌کیش له هى فرۆکه‌خانه‌یه‌کى تر نا‌جی‌ت .

بۆ نمونە : - کو‌دى فرۆکه‌خانه‌ى سلیمانى به‌ چوار پیتی (*ORSU*) ده‌ناسریت .



كۆدى فرۆكه خانەكان:

ئەكەر لە نەخشەكە وورد بىنەوہ بۇ ھەر ناوجەيەكى جىھان پىتئىكى بۇ دىارى كراو وە بەپئى سىستىمى *ICAO* ھەر وولاتئىكبش لە جىھاندا كە تىايدا ئەندام بىت رەمزئىكى ھەيە عىراق رەمزی *OR* ى ھەيە ھەر بە پىي نەخشەكەى سەرھوہ ئەبىنن پىتى *O* ئامازدەيە بۇ ووشەى (*ORIENT* واتە رۆژھەلات) بۇ بەشئىك لە وولاتانى رۆژھەلاتى ناوہراست دانراوہ وەك عىراق- ئىران-باكستان- سوريا- لبنان- ئسرائىل- ئەردەن- توركيا- كەنداوى عەرەبى - سعودىيە-كوئىت و ئەفغانستان و پىتى *R* واتاى *IRAQ* دەگرئىتەوہ بەپئى رىسايى *ICAO* و پىتى *E* بۇ كىشورەى ئەوروبا و *EG* ئەلمانىايەھتد. ھەردوو پىتى *SU* دوو پىتى يەكەمى كورتكراوہى *Sulaimaniyah* يە بە ئىنگلىزى و بە كۆكردنەوہى ئەو پىتانە كۆدى فرۆكه خانەى سلیمانى دەرئەكەوئىت كە *ORSU* يە.

له هر دوکیومینتیکي فری نیودهوله تی یان دهسهلاتیکي فرۆکهوانی ناوچهیی کۆدی *ORSU* بینرا نیشانیه بو فرۆکهخانهی نیودهوله تی سلیمانی .

ئهو *ORSU* یه کاتیک به خراوه به فرۆکهخانهی سلیمانی که تهواوی رهوش و پیکهاتهکان و پهیکهری ریکخستنی کارگیری و ئه درهس و زانیاری یهکانی فرۆکهخانهی سلیمانی له لایهن دهسهلاتی فرۆکهوانی عیراقیهوه پهسهند کراوه به پیی رینمایهکانی *ICAO* و ئهوانیش له ریگهی خویانهوه ناردویانه بو لایهنی په یوهندی دار بو پهسهندکردنی ئهو کۆده که *ORSU* یه. بو فرۆکهخانهی ههولیر کۆدی *ORER* دانراوه و ههروهها بو بغداد *ORBI* هتد.

له لایهکی ترهوه له ریکخراوی *IATA* ش ههر فرۆکهخانهیهکی نیودهوله تی کۆدیکی تایبهتی خوی ههیه بو ناسینهوهی له لایهن کۆمپانیای هیله ئاسمانیهکان بۆنمونه فرۆکهخانهی سلیمانی کۆده که *ISU* ه که تایبهته به فرۆکهخانهی سلیمانی، ههر دوو ئهو ریکخراوهی سهروهوه *ICAO* , *IATA* مالبهری تایبهتیان ههیه بو ناسین و دۆزینهوهی کۆدو و زانیاری له سههر فرۆکهخانهکان ههر لایهنهوه به پیی پیویستی خوی. ئهم خستهیه بهشیکه له خستهکانی *IATA* که تاییدا کۆدی ژمارهیهک فرۆکهخانهی تیا بلاو کراوتهوه که به پیتی (I) دهست پی ئهکات و کۆدی فرۆکهخانهی سلیمانی به *ISU* بلاو کراوتهوه .

ATA 3-Letter Codes

I

[IATA](#) 3-letter
[codes](#) [A](#) | [B](#) | [C](#) | [D](#) | [E](#) | [F](#) | [G](#) | [H](#) | [I](#) | [J](#) | [K](#) | [L](#) | [M](#) | [N](#) | [O](#) | [P](#) | [Q](#) | [R](#) | [S](#) | [T](#) | [U](#) | [V](#) | [W](#) | [X](#) | [Y](#) | [Z](#)

The International Air Transport Association's (IATA)

Location Identifier, a unique 3-letter code, is used in aviation to identify mainly locations of airports throughout the world.

Below is a list of IATA airport codes beginning with the letter **I**.

Code	City	Airport	Country
ISU	Sulaimaniyah	Sulaimaniyah Airport	International Kurdistan, Iraq
ISW	Wisconsin Rapids (WI)	Alexander Field	USA
ITA	Itacoatiara	Itacoatiara	Brazil
ITB	Itaituba	Itaituba	Brazil
ITE	Itubera	Itubera	Brazil
ITH	Ithaca (NY)	Tompkins County	USA
ITI	Itambacuri	Itambacuri	Brazil
ITK	Itokama	Itokama	Papua New Guinea
ITM	Osaka	Osaka-Itami Airport	International Japan
ITN	Itabuna	Itabuna	Brazil
ITO	Hilo (HI)	Hilo International	USA
ITP	Itaperuna	Itaperuna	Brazil
ITQ	Itaqui	Itaqui	Brazil
ITR	Itumbiara	Itumbiara	Brazil
IUE	Niue Island	Hanan	Niue
IUL	Ilu	Ilu	Indonesia
IUM	Summit Lake	Summit Lake	Canada

تا ئىره تەنھا زانىارى گشتى يە كە پىم باش بوو خوئنه رانى خو شه ويست بو شارزا بوون بيزانن. ليره به دواوه ده چينه باسى پي كها ته كاني فرۆكه خانه وه هه رله ده رگاي چوونه ژووره وه تا ئاسماني فرۆكه خانه و پارده وي فريني فرۆكه كان و سيستمى به رپكردى فرۆكه هيوادارم بتوانم كه مي ك زانىارى پوون بكه مه وه پشت به ستن به پاشكو كاني (ICAO) و بلاو كراوه كاني ترى په يوه نديدار.

ري كخراوى فريني شارستانى نيو ده ولته تى (ICAO) ته واوى وورده كاري و هيله سه ره كيه كاني پي كها ته كاني و جو ره كاني فرۆكه خانه كان و سيستم بو به يوه بريدن و به كه رختن و به كارهي ناني نامير و نه خشه و چارت و كesh ناسى و سه لامه تى و جاوديرى و ئاسايشى و پسپورى فرۆكه وانى له دوو تويى ﴿١٩﴾ پاشكو دا بلاو كردوته وه له گه ل چهندين بلاو كراوه و نامه و نوسراودا هه ريه ك له و ﴿١٩﴾ پاشكو يه په يوه ندى به لايه نيكي تايبه ت به مامه له كردن له گه ل دروست كردن و ئيش پي كرن و پيش خستنى فرۆكه خانه وه هه يه له كه ل دو كيؤ مينت و برؤ انامه و بواري سه لامه تى فرۆكه كان .



ياساى فرۆكه وانى به پي ئه و ﴿١٩﴾ پاشكو يه جي به جي ده كريت كه هه موو فرۆكه خانه يه ك پابه نده پيوسته په يره وي بكات:

INTERNATIONAL STANDARDS AND RECOMMENDED PRACTICES
ANNEXES TO THE CONVENTION ON INTERNATIONAL CIVIL AVIATION

Annex 1	Personnel Licensing	Annex 10	Aeronautical Telecommunications
Annex 2	Rules of the Air	Annex 11	Air Traffic Services
Annex 3	Meteorological Service for International Air Navigation	Annex 12	Search and Rescue
Annex 4	Aeronautical Charts	Annex 13	Aircraft Accident and Incident Investigation
Annex 5	Units of Measurement to be Used in Air and Ground Operation	Annex 14	Aerodromes
Annex 6	Operation of Aircraft	Annex 15	Aeronautical Information Services
Annex 7	Aircraft Nationality and Registration Marks	Annex 16	Environmental Protection
Annex 8	Airworthiness of Aircraft	Annex 17	Security: Safeguarding International Civil Aviation Against Acts of Unlawful Interference
Annex 9	Facilitation	Annex 18	The Safe Transport of Dangerous Goods by Air
Annex 19	Safety Management System		

ههروههها چۆن هههه وهولآتیک یاسا وه ریسایهکی تایبتهت به خوودی خۆی ههیه بو بهرپوهبهردن وه خزمهت کردن وه چهسپاندنی یاساکان ناوایش له جهند ناوجهیهکی تری جیهاندا جکه له ریکخراوی فرینی شارستانی نیودهولهتی ICAO چهند ریکخراویکی ناوجهیی یان ههریمی ههیه بو مامهله کردن لهگهله یاسای فرۆکهوانی که ههر ههموویان جهخت لهسههه دابین کردنی نهو ریساو رینمایانه دهکهنهوه که سهلامهتی فرۆکه وه فرۆکهوانی دابین دهکهن ههنهئ لهو ریکخراوانه نهمانهی خوارهوهن :

۱. Joint Aviation Regulation له ولاتانی ئه وروپا رېنمايه كانی په پیره و ده کړیت.
۲. ولاتنه كانی سوډی تی کون USSR رېکخراوی تایبه تی خوځان هه یه که پیاده ی رېنمايه كانی فرۆکه وانی شارستانی ده کهن.
۳. ولاته یه کگرتوه كانی ئه مریکا رېکخراوی تایبه ت به خوځان هه یه به ناوی FAA کورتره وای Federal Aviation Administration .



۴. نه ته وه یه کگرتوه کان رېکخراویکی تایبه تی به فرۆکه وانی داناو وهك له پېشه وه باس کړا به ناوی ICAO ز وړبه ی زوری ولاتنه کان ئه ندامن له و رېکخراوه دا فرۆکه خانه کان په پیره وای رېنمایي یه كانی ICAO ده کهن به فرۆکه خانه ی سلیمانیه وه.
- هه مو وولاتانی ئه ندام له و ئازانه دا پابه ندن به پیاده کړدن و په پیره و کړدن یاسا و رېنمایي یه کان هه روه ها هه مو وولاتیکی دراوسی له و وولاتانه ده بی ت به پی رېککه و تننامه یه كه که پی ده ئین (MOU) Memorandum of understanding هه م ئاهه نکی و هاوکاری یه کتری بکه ن بو رېکخستنی جموجولی هه وایی و تیپه ر بوونی فرۆکه کان له وولاتیکه وه بو وولاتیکی ترو دامه زرانندی ریره وه ئاسمانیه کان Air Ways له سه ر بنه مای زانستی و ودابین کړدن ی سه لاهه تی.

ههروهه هه موو فرۆكه خانه كان وهك سلیمانی و كركوك , كهركوك و بغداد یان كركوك
 وهه ولیر یان نه جهف و به سره ده بیته دووباره ریکخستن و به ریوه بردنی جموجۆلی
 فرۆكه وانی له كهه له سهنته ری Approach به پیی *LOA Letter of Agreement*
 ریکبخه بۆ دابین کردنی سهلامهتی فرۆكه وانی بۆ ئاراسته کردنی فرۆكه كان و دیاری
 کردنی به رپر سیاریتی هه ر لایهك له پروودانی هه ر پيش هاتیك یان پرووداویك ههروهه
 هه موو فرۆكه خانه یهك به پیی پویستی خووی و توانا کانی و تایبته مهندیتی شوینه که ی
 سیستمی کارگیری و تهکنیکی و فرۆكه وانی بۆ خووی ریک دهخات که ده بیته به پیی
 رینمای یه کانی *ICAO* بیته و زانیاری له سه ر فرۆكه خانه که په یوه ست به
 نه خشه کانی فرۆكه وانی و چارته کانی ئاراسته کردن بۆ نیشته نه وه و فرین بلاوده کاته وه
 دوا ی رهما نهندی ده سه لاتی فرۆكه وانی نه وه و ولاته وه له دوتویی بلاو کراوه یه کی فه رمی بۆ
 به کاره یانی له لایه ن فرۆكه وانه کانه وه. ئیسته ته وای پیکهاته سه ره کی و سیستمی
 کارگیری و جاودیری ناسمانی و چارته کانی فرۆكه وانی فرۆكه خانه ی سلیمانی به
 په سه نده کراوی لای *Iraqi Civil Aviation Authority* بلاو کراوه ته وه و به
 ده وریش Update ده کریته به و کورانه کاری و بابه ته تازانه ی که پویستن .
 یه کی له بلاو کراوه گرنگه کانی ریکخراوی فرۆكه وانی شارستانی له هه ر ولاتیکی نه ندان
 پیی دهوتریته *Aeronautical Information Publication (AIP)* واته بلاو کراوه ی
 زانیاریه فرۆكه وانیه کان , AIP بۆ فرۆكه خانه یهك که په سه نده کرا بیته بۆ به گه ر خستن
 (Operation) و کۆدی هه بیته سه رجه م زانیاریه کانی تایبته به و فرۆكه خانه یه ی
 تیاده که له شیوه ی فۆرمیکی تایبته تدا بلاو ده کریته وه که تیایدا رهوش و زانیاری
 فرۆكه وانی و توانا و پسپۆری و کلاسی ناگرکوژاندنه وه و هه ندی زانیاری تری نه وه
 فرۆكه خانه یه ی تیادا دنوسریته .
 نه م وینه ی خواره وه وینه ی به رگی یه که م و لاپه ره ی یه که می AIP عیراقه که زانیاری
 سه رجه م فرۆكه خانه کانی عیراقی تیا بلاو کراوه ته وه به فرۆكه خانه ی سلیمانی شه وه .



الله اكبر



جمهورية العراق

دليل الطيران العراقي

REPUBLIC OF IRAQ AERONAUTICAL INFORMATION PUBLICATION (AIP)

Sixty Five EDITION
Effective 10 Jan 2013

DIRECTORATE GENERAL IRAQ CIVIL AVIATION AUTHORITY

AERONAUTICAL INFORMATION SERVICE (AIS)

BAGHDAD INTERNATIONAL AIRPORT

PO BOX 55103

BAGHDAD, IRAQ

CONSULT NOTAMs FOR LATEST INFORMATION

Changes and Amendments in Red

Deletions by bolded D in side bar

CAPT. NASSER HUSSAIN BANDER
DIRECTOR GENERAL
IRAQI CIVIL AVIATION AUTHORITY



IRAQ AERONAUTICAL INFORMATION PUBLICATION (AIP) ARRANGEMENTS AND PROCEDURES FOR FLIGHT OPERATIONS IN IRAQ AIRSPACE

1. The Iraqi Civil Aviation Authority (ICAA) is the governing authority of the Baghdad FIR. All aircraft require ICAA approval to land at or depart from an aerodrome within, or to overfly, the Baghdad FIR. Such approval is to be obtained by contacting the ICAA Air Transportation Department via the procedures described in AIP GEN 1.2.
2. The Iraq AIP is formatted in accordance with Annex 15 to the Convention on International Civil Aviation. The procedures contained in this AIP are designed for the safety of all aircraft flying in the Baghdad FIR. Operators must review Notice to Airmen (NOTAMs) regularly for changes affecting the information in this document.
3. Operators organizing and/or conducting flights in the Baghdad FIR must comply with all regulations specified in Iraq AIP. Particular attention should be paid to the following AIP entries:

BOOK 1

Baghdad Flight Information Region (FIR) Control Authority	GEN 1.2
Risks to Flight and Compliance with These Procedure	GEN 1.2.2.1
Transponder Codes.....	GEN 1.2.2.2
Prior Permission Required (PPR) Procedures	GEN1.2.5
Required Navigation Performance Criteria	GEN 1.5.2
NOTAM Information.....	GEN 3.1.3.5.1
Meteorological Information	GEN 3.5.3
Emergencies and Search and Rescue (SAR).....	GEN 3.6

BOOK 2

Flight Rules	ENR 1.1.4.1
Restrictions to Civil Aircraft Operations.....	ENR 1.1.4.5
Terminal Air Traffic Control	ENR 1.1.5
Airspace Classification	ENR 1.4
Radio and ATC Surveillance System Failure procedures.....	ENR 1.6.3
Altimeter Setting Procedures	ENR 1.7
Separation	ENR 1.8.2
International Agreements.....	ENR 1.8.3
Flight Planning.....	ENR 1.10
Intercept Procedures	ENR 1.12.1
Air Traffic Incidents.....	ENR 1.14.1
Route Descriptions	ENR 3.3
Preferred Routing	ENR 3.5.1
Enroute Holding Procedures.....	ENR 3.6
Activities of a Dangerous Nature and Other Potential Hazards	ENR 5.3

BOOK 3

Airport Information.....	AD 2.1
--------------------------	--------

هەر هیلکی ئاسمانی یان هەر فرۆگهوانیك پیوستی به زانیاری ی هه بیٔ سه بارهت به یه کیك لهو فرۆگه خانانه له مالپه ریکی تایبه ته وه ده چیه ناو نهو خستانه وه و هەر زانیاریه کی پیوست بوو ده توانیٔ ده ری به نیٔ، واته *AIP* سه رچاوه ی زانیاریه کانی فرۆگه خانه یه نیٔر پیوست به پرسیار کردن و چاوه روانی ناکات بۆ زانیاری وه رگرتن له سه ر زۆربه ی پیدایسته یه کان.



پۆلین کردن و پیکهاته کانی فرۆگه خانه: *Airport Configuration and classification*

وهك باسكرا فرۆگه خانه ده توانیٔ به چه نده ها جور پۆلین بكریٔ , جوریکی تر له پۆلین کردن دیاری کرا له سه ر بنه ما ی ژماره ی گه شتیارانی سالانه یان بری شمه کی سالانه که لهو فرۆگه خانه یه وه ده گواسته ریٔ ته وه و جوریکی تر له سه ر بنه ما ی پیکهاته کان

بۇ نمونە فرۆكەخانەى بچوك ھەيە تەنھا يەك فرگە ﴿Runway﴾ى بەسە بۇ نىشتەوہ و فرين جۇرىكى تايبەتى فرۆكە، فرۆكەخانە ھەيە فرگە و تەكسى وەى و قولەى چاودىرى ھەيە بى رۈوناكى فرگە و ئامىرى ئاراستە كردن بۇ جۇرىكى تر لە فرۆكەكان بەكاردەھىنرئت. جۇرىكى ترى فرۆكەخانە ھەيە لە فرۆكەخانە فرگە و تەكسى وەى و ئەپرون و قولەى چاودىرى و رۈوناكى فرگە و رادار و ئامىرى فرۆكەوانىشى ھەيە و چەند جۇرىكى پيشكەوتوتر لە فرۆكە دەتوانن بەكارى بەينن. واتە جۇرى فرۆكەخانەكە بە جۇرى ئەو فرۆكانەى كە بەكارى دەھينن و بە دريژى فرگە و پانى يەكەى و جۇرى ئامىرە فرۆكەوانىەكان دەتوانرئت پىناسەش بكرئت يان پۇلئين بكرئت.

نمونه يەكى سادەى نەخشەى فرۆكەخانە:

بۇ رۈونكردنەوہ و زانىنى پىكھاتە سەرەكى يەكانى فرۆكەخانە تكايە سەرنجى ئەم نەخشەيەى خوارەوہ بدەن .

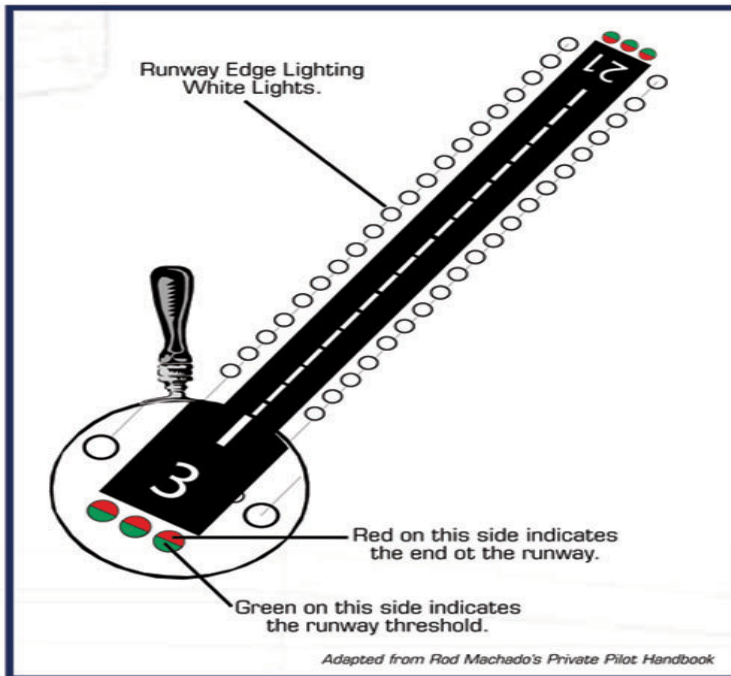

قەبارەو جوۆرى فرۆكەخانەكان بە جوۆرى ئەو فرۆكەيەى كە لەسەرى ديزاين كراوہ دەگوۆریت چ دريژى فرگە و تەكسى وەى يان جوۆرى سيستمى رووناك كوردنەوہكەى يان جوۆرى ئامبىرى فرۆكەوانىيەكان، بەلام فرۆكەخانەيەكى مام ناوہند (وەك فرۆكەخانەى سلیمانى)نە بچوك و نە گەورە دەتوانریت لەم بەشە سەرەكیانەى خواروہ پيەك بىت:

۱. فرگەى سەرەكى *Runway* بو فرين و نىشتنەوہى فرۆكە بەكارديت
۲. تەكسى وەى — بو ھيوەر كوردنەوہى خيړاى فرۆكە لە كاتى نىشتنەوہ و ئاراستە كوردنى فرۆكە لەكاتى فرين .
۳. چەند تەكسى وەيەك بو بەستنەوہى فرگە و بەشەكاتى ترى وەك ئەپرون .
۴. شوينى وەستان و جموجوۆلى زەمىنى فرۆكە كە پىى دەلين *Apron* يان *Ramp*.
۵. كەشتىوانى ئاسمانى ﴿قولهى چاودپىرى — گەياندىنى فرۆكەوانى﴾
۶. ويستگەى كەش ناسى.
۷. بەشە ئەندازيارىيەكان
۸. بنكەى ئاگر كوزاندنەوہ فرىاگەوتن .
۹. ويستگەى ووزەى كارەبا و ئاوو و سيستمى ئاوەرۆ.
۱۰. بيناى تيرمينال بو ئال و گوۆر كوردن كاروبارەكانى گەشتياران و شمەك و بينا بو كارگىرى و تەكنيكەكان .
۱۰. ۱۱. سيستمى رووناك كوردنەوہ و ئامبىرە فرۆكەوانىيەكان .
۱۲. سەلامەتى و كوۆنترۆل .
۱۳. بەشە يارىدەدەرەكان وەك ﴿ئاسايش و پەساپوۆرت ، گمرگ، تەندروستى و ئاگر كوزاندنەوہ و كەرەنتينە ، كوالتى كوۆنترۆل ، بانك ، پوۆلىس﴾



No Planes, Buildings or Vehicles Included



نه‌خشی ماستەر پلانی فرۆکه‌خانه‌یهك

لەسەر بنەمای شوینی جموجۆلی گەشتیاران و فرۆکەکان ڕووبەری ئەو زەوی یە یەکە
 کەوتۆتە ناو شورای هەر فرۆکەخانەیە کە دەکرێت بە دوو بەشی سەرەکی یەو:
 ۱. ناوچەی جموجۆلی ئاسایی ئەو ڕووبەرە یە کە بینای کارگێری و بەشیک تیرمینال و
 پارک و بینای خزمەت گوزاریەکانی تێدایە پێی ئەوتریت *Land side* .

۲.



۳. ناوچەی جموجۆلی هەوایی «فرۆکە» ئەو ڕووبەرە یە کە جموجۆلی فرۆکە بۆ
 نیشتنەو و فرین و چاکسازی فرۆکە ی تێدا دەکرێت پێی ئەوتریت *Airside* .
 ئەو دوو ناوچە یە بە شورایە ک یان پەرژینیک لە یە ک جیادەکرێتەو و جموجۆل بۆ
Airside تەنھا بۆ کەسانی ڕێپێدراو لە ڕێگە ی چەند دەروازە یە کەو و بە پێی
 سیستمی تایبەت کە سەلامەتی و ئاسایشی فرۆکەوانی بپارێزێت.



ئاسمانی فرۆکه‌خانه‌گه‌ش واته ﴿ Airport Terminal Area ﴾ به‌شیکى گرنگه له فرۆکه‌خانه و ئەو شوپنه‌یه که چالاکى نیشته‌وه و فرین و نزیك بونه‌وه و پیچ کردنه‌وه و (Manoeuvring) به‌رزبونه‌وه‌ی فرۆکه‌کانی تیدا ئەنجام دهریٲ که به‌پى رینمايه‌کانى ICAO له بازه‌نه‌یه‌کدايه تیره‌که‌ی نزیك ۱۸ کم ده‌بیٲ ﴿ ۱۰ میلی به‌حرى ﴾ به‌ده‌ورى فرۆکه‌خانه‌دا.

له‌م نه‌خشه‌یه‌ی خواره‌وده‌دا به‌گشتى و له‌سه‌ر شیوه‌ی هیلکاریه‌کی ساده نه‌خشه‌سازى به‌شه‌کانى جموجوٲى گه‌شتیاران و فرۆکه و گایه‌ی ئاسمانى فرۆکه‌خانه‌ی له‌سه‌ر روون کراوته‌وه له‌که‌ل سنورى هه‌ردوو ناوچه‌ی Airside و Landside :

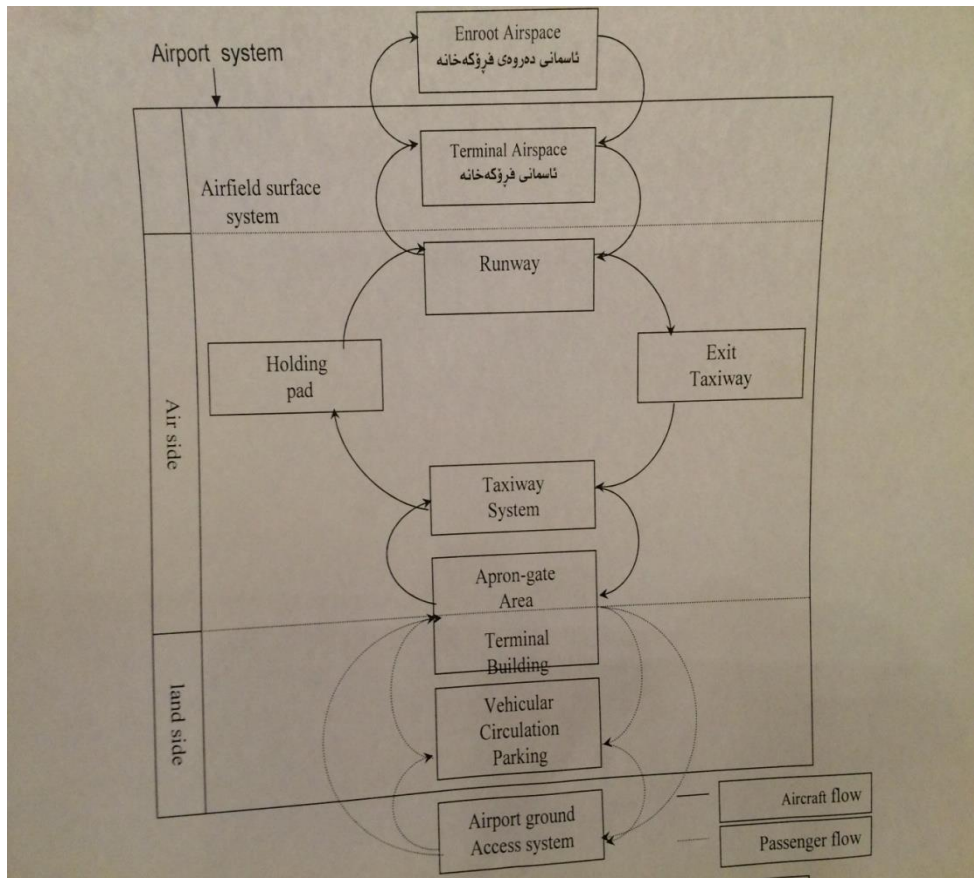

یه‌که‌ی پیۆانه‌یی:

- سه‌بارت به‌یه‌که‌ی پیۆان *Measurement unit* ، رپیک‌خراوی ایکاو پاشکۆیه‌کی تایبه‌تی داناره بۆ روون کردنه‌وه‌ی یه‌که‌کان بۆنمونه:
۱. یه‌که‌ی درپژێ زۆر - ماوه‌ی نیوان فرۆکه‌خانه‌کان یان دووری فرۆکه‌کان که‌دیاری ده‌گریت به‌یه‌که‌ی میلی به‌حری ده‌پیۆریت $1 \text{ Mi} = 1609 \text{ m}$
 ۲. خپرای ی فرۆکه‌کان به‌ کیلومه‌تر / کات ژمیر ده‌وتریت
 ۳. به‌رزی فرۆکه‌خانه و گردو شوینه به‌رز و هه‌وره‌کان به‌پن Ft ده‌پیۆریت .
 ۴. خپرای ی با به Knot ده‌پیۆریت .
 ۵. درپژێ و پانی لاشه یان فره‌یمی فرۆکه و درپژێ باله‌کانی به‌ مه‌تر ده‌پیۆریت و هه‌روه‌ها .

بەشى سىھەم

ئەندازى يارى فرۆكە خانە

Airport Engineering

ئەگەر چاويك بەلاپەرەكانى ميژووى كۆن و نوي دا بگيرين بۇمان دەردەكەويٹ كە پيگەيشتن و پيشكەوتنى گەلانى جيهان رۆژ بە رۆژ بەزياد بوونى ئامرازەكانى گواستەنەوہ لە ھەلگشاندا بووہ ھەتا ئەم سەردەمەش بە شيوەى جياجيا , ھەردەمە و بەپيى سەردەمى خوي، گواستەنەوہ بەھەموو بەشەكانىەوہ تيگەلە لەگەل ژيانى ئادەمىزاد و ئامرازى سەركەوتن و ژيركەوتنى ھيزەكانە بەسەر نەيارو دوژمناناندا، ئامرازە بۇ دامەزاراندن و گۆرينەوہى پەيوەندى و چالاكى ئابوورى و فەرھەنگى و بازرگانى.

ھەر ولاتيگ بەرنامەو ماستەر بلانى خوي ھەيە بۇ داھاتووى كۆمەلگاكەيى و و گەشەسەندنى بواردەكانى زيارى ، ھەلبەتە بەشى گواستەنەوہ و گەياندن لە ماستەر بلاندا پشكى گرنكى بەردەكەويٹ بەھەموو بەشەكانىەوہ و بوودجەى زۆرى بۇ دادەنرېٹ بۇ جىبەجى كەردنى پەرۆزەكانى ئەو بەشە، دەبىت بزانرېت گواستەنەوہ نەبىت پيشكەوتنى كۆمەل و كۆمەلگاش ناپېت .

ئادەمىزاد ھەر لەسەرەتاي دروست بونىەوہ تا ئىستاش لە ھەولئى بەردەوامدايە بۇ دۆزىنەوہى ئامپرازى گواستەنەوہى جوړاو جوړ , ئەو ئامپرازى كە مرۆف سەردەمانى كۆن لەبەردەستيدا بووہ ئاژەل بووہ بۇ گواستەنەوہى خوي و پيداويستىەكانى , بەپيى فراوان بوونى رادەى بىرى مرۆف و دۆزىنەوہى كەرەستە و ئامپرازى تر ھۆكانى گواستەنەوہ زۆرتربوون، مرۆف وشكانى و ئاوى بەكارھيئاوہ بۇ گواستەنەوہ و پيداويستىەكانى ژيانى قۇناغ بە قۇناغ زيادى كەردوہ و بىرى لە بەكارھيئانى ئاسمانىش كەردۆتەوہ بۇ گواستەنەوہ تاواى لى ھات فرۆكەشى دروست كەرد . سەدەكانى پيشوو ھەريەكەيان سەردەمى بەكارھيئانى ئامپرازىك بوون بۇ گواستەنەوہ:

۱. تا سده‌ی هه‌ژدهه‌م - ئامرازی ده‌ریایی سه‌ره‌تایی و ئازهل



۲. سده‌ی هه‌ژدهه‌م - شه‌مه‌نده‌فه‌ر و هیلێ شه‌مه‌نده‌فه‌ر *Railway*.



۳. سەدەى نۆزدهەم – كەشتى و دەرياوانى *Sea transportation* .

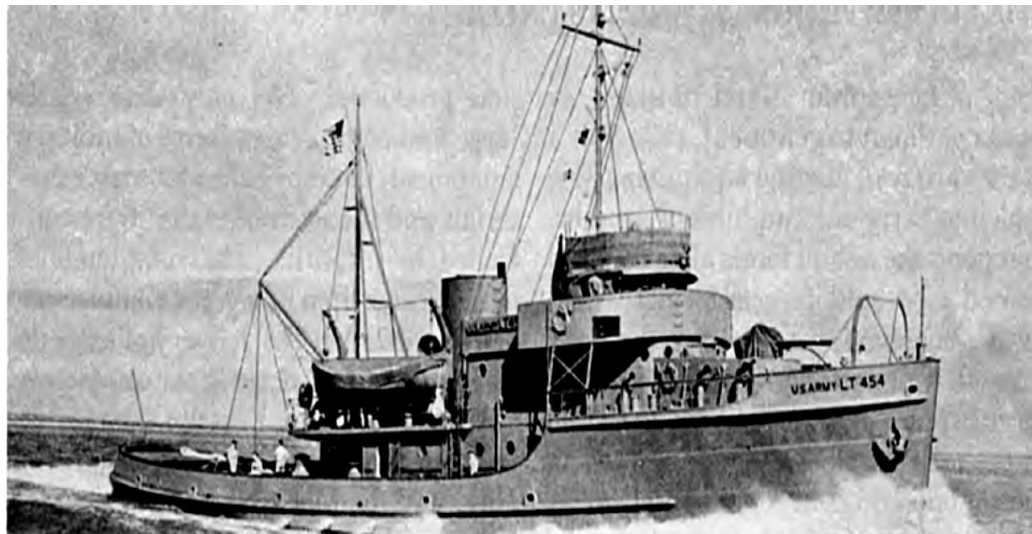

۴. سەدەى بىست – رىڭاۋ بان و پرد ﴿زەمىنى﴾ *Road transportation* .





هەربابەتەيکيش لەو بابەتانهى سەرەوه زانستىکن و چەندىن سەرچاوهى جوړا و جوړ هەيه بۆ دىراسه کردن و جىبه‌جى کردن و ئىش پى‌کردنى هەروها هەر بابەتەيکيان رېنمايى و ياسايى تايبه‌تى خۆى هەيه بۆ بەرپۆه‌بردنى که مەبه‌ست لەسەرجه‌مياندا^۲ دابىن کردنى رىگايه‌كى گونجاو و باشه بۆ رىوا و گەشتياران هەروها سەلامەت ترين رىگه بۆ گەيشتنى ئەو مرؤفه به شوينى مەبه‌ست.

شەمەنده‌فه‌ر يان کەشتى يان فرۆكە بۆ ئەم سەردەمه بووته ﴿نامرازى﴾ دەستى دەولەته زلهيزه‌کان بۆ بنىات نانى هيژ و تواناي خويان بۆ کۆنترۆل کردنى سەرچاوه‌کانى ووزه و سەرچاوه سروشتيه‌کان و گواستنه‌وه له جيهاندا و پارىزگارى کردنى ئاسايشى نەتەوه‌يى خويان ﴿National Security﴾.

جا هەر وولاتىک به‌پى پىداويستى و ستراتيجى خۆى ماستەر پلان دادەنيت بۆ هەرسى جوړه‌که لەو بەشانهى گواستنه‌وه که باس کرا , هەلبەته شوين و ژماره‌ى فرۆكە‌خانه‌کان لەرپزى پيشه‌وه‌ى ئەو پلانه دەبیت , ژماره‌ى فرۆكە‌خانه شارستانيه‌کان لەسەر بناغه‌ى کەشه‌سەندن و زياد بوونى چالاكى ئابوورى و کۆمه‌لايه‌تى و دانىشتوانه بەلام هەلبزاردن

شوینى فرۆكەخانەكان ﴿فرۆكەخانەى شارستانى﴾ لەسەر ئەم بنەمايانەى خوارەوہ
هەلەبژیردریت:

۱. جۆرى چالاكى دانىشتوانى ئەو شۆینە ئايا كشتوكالى يە - بازرگانى يە - ئاينى يە -
گەشتيارى يە يان هەربابەتییكى ترە.

۲. گەشەسەندنى ئەو بەشەى كۆمەلگا لەو شۆینەدا لە پلانى ولاتدا لەسەر بنەماى ئامار و رېگای
زانستى.

۳. دوور و نزیكى ئەو شۆینە لە فرۆكەخانەكانى ترى ئەو ناوچەيەوہ.

۴. تۆپوگرافى شۆینى دەست نیشان كراو واتە سروشتى ناوچەكە.

۵. دوور و نزیكى شۆینەكە لە شار و شارۆچكەكان و كىلگە بەرھەم ھینەرەكان و جۆرى رېگاو
بانەكان.

۶. چەندىن فاكترى پەيوەندى دارى تر وەك ناوچە قەدەغەكراوہكان يان مەترسى دارەكان و
يەككەك لە گرنگترىن بەشەكانى فرۆكەخانە شۆینى نىشتنەوہ و فرېنى فرۆكەكانە كەپىى
دەوتریت فرگە ﴿Runway﴾ , چەندىن فاكترى گرنگ ھەن دەبیت لەبەر چاو بگىریت بۆ
ھەلبژاردنى شۆین و ئاراستە ﴿Orientation﴾ ى فرگەكان ئەو فاكترانەش ئەمانەى
خوارەوہن:

۱. كەش و ھەوای ناوچەكە بەتايبەتى خىرايى و ئاراستەى با لەو شۆینەدا كە لە زۆربەى
رۆژەكانى سالدا ھەلەدەكات.

۲. سروشتى جوگرافىاى شۆینى فرۆكەخانەكە و توپوگرافى ناوچەكە و دەوروبەرى فرۆكەخانە

Topography & obstacle of vicinity areas



فرۆكە خانەبەك لە ناوچەبەگى شاخاويدا

۳. جوړ و چەشنى جموجوڼى ھەوايى و ژمارەى گەشتەكان و ئەو جوړە خزمەت گوزاريانەى كە پيشكەش دەكرىت واتە خزمەت گوزارى فرۆكەوانى و سەلامەتى فرۆكەوانى و خزمەتەكانى سەر زەمىنى.

۴. كەورەترين جوړى ئەو فرۆكەبەى كە پلانى بۆ كراوە كە بەكاربھيڻىرئىت (Types of critical Aircraft) بۆ ديزاينى فرۆكەكە، وە بەپىئى گەورە و بچوكى و جوړى فرۆكەكە دريژى فرۆكە و پانپەكەى دەگوڤئىت.

۵. كاريگەرى شوپنى فرۆكەكە لەسەر ژينگە بە تايبەتى زاوہ ژاو و دەنگى فرۆكەكان لەسەر دەورووبەر (Environmental sequences & influences).

كەش ناسى

Metrology

وہك ئاشكرايە ئاسمان ئەو كايەيە كە فرۆكە تيايدا ئەفريت و ھەر بارودۇخىكى سىروشتى يا ناسىروشتى لەو كايەيدا بگوزەرىت كاريگەرى ئەبىت لە سەر رەوتى فرۆكەكە ، يەككە لەو فاكتەرانە بارودۇخى كەش و ھەواى ئاسمانە كە راستەو خۇ پەيوەندى ھەيە بە تەواوى جىمجولى فرۆكەكانەوہ لە ئاسمان و لە سەر زەوى .

با و ئاراستەى با :

با و ئاراستەكەى يەككە لە ھەرە گىرنگىز فاكتەرەكان كە ئاراستەى فرگەى لەسەر دەست نىشان دەكرىت لە فرۆكەخانەدا بۆيە دىراسەكردنى با پىويست بە بوونى ئامارىكى داتايى كەش ناسى دەكات بەلایەنى كەم بۆ ۵۰۰ سال لەوہ و پىش بۇ شۆينى فرگەكە كە ئاراستەى باى تىدا تۆماركرايىت و لەسەر بنەماى ئەو داتا و زانىارىانە ئەو ئاراستەيە ھەلدەبىرئىت كە زۆربەى زۆرى كاتەكانى سال با بەو ئاراستەيە ھەل ئەكات چونكە با يارمەتى دەرىكى گىرنگە بۇ بەرزبوونەوہى فرۆكە لە كاتى فرىن دا لەسەر فرگە ھەرودھا يارمەتى دەرە بۇ ھىور بوو نەوہى خىرايى فرۆكە و وەستاندى فرۆكەكە لە كاتى نىشتەنەوہ و ھەمىشە ئاراستەى نىشتەنەوہ و فرىنى فرۆكە بە پىچەوانەى ئاراستەى باوہ دەكرىت مەگەر ھۆكارى سەلامەتى رىگا نەدات .
(Landing & takeoff the aircraft should be in to wind)



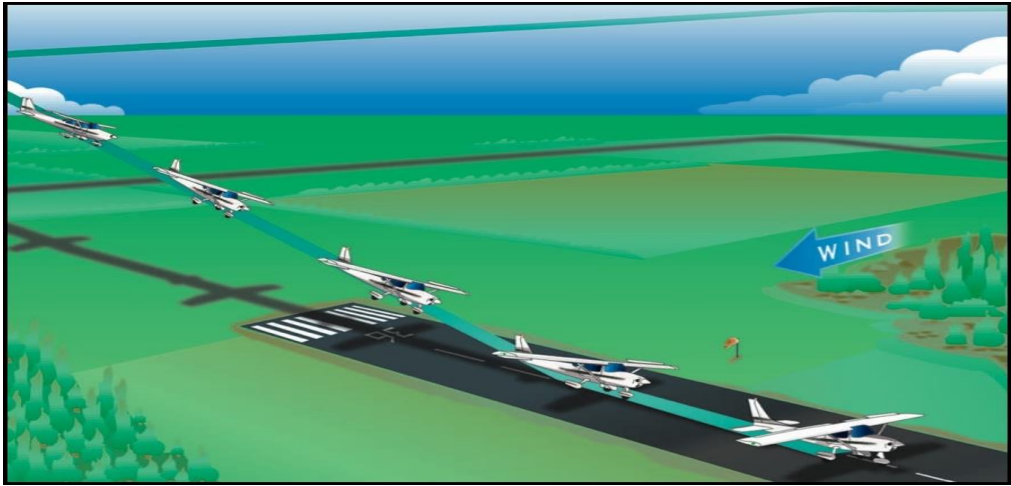

﴿باى ئاراسته بر﴾ Crosswind:

ئەو بايەى كە ئاراستەكەى ستونى دەبىت لەسەر ئاراستەى فرگە پىى دەوترىت باى ئاراستە بر يان باى ستونى ﴿Crosswind﴾ ئەم جۆرە بايە حالتىكى مەترسى دارە ، ئەگەر خىرايەكى زۆر بىت مەترسى لەسەر فرۆكەكان دروست دەكات بەشپۆەيك ئەگەر خىرايى باى ستونى لەسنورى ديارى كراوى خۆى تىپەرىت ﴿بەپىى جۆرى فرگەكان دەگۆردرىت﴾ رىگە نادرىت فرۆكە بفرىت يان بنىشيتەوۋە رەنگە تووشى رووداۋ بىت و لەبەر دورخستەوۋەى مەترسى لەسەر سەلامەتى فرۆكەكان لە ئاسمانى فرۆكەخانەكە دائەخرىت بەرووى فرۆكەكاندا تائەوكاتەى خىرايى باكە دىتەوۋە خىرايى پىۋانەيى و بارى ئاسايى خۆى .

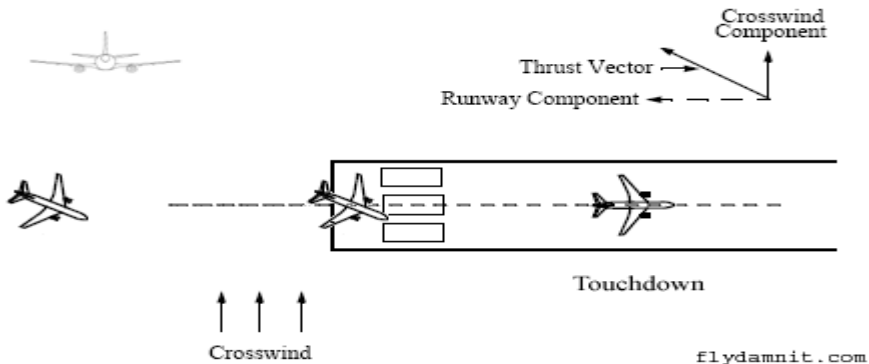

Taxi to Take-off with crosswind present

Rudder and Tail Wheel are straight while
in contact with the ground during taxi

Tail weathervanes with the wind as the
airplane lifts from the landing gear

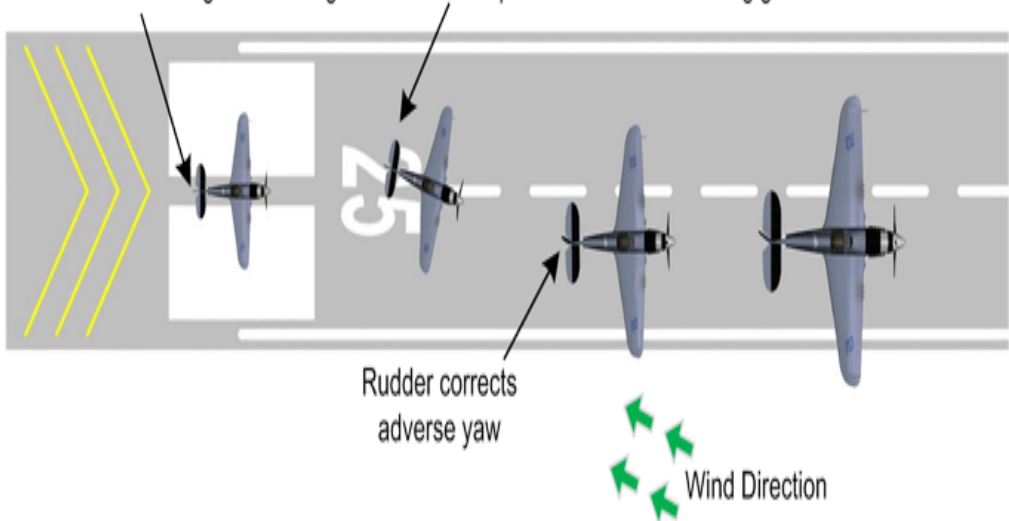

بیجگه له ئاراسته‌ی با و خیرایی با له ناوچه‌ی فرگه‌که‌دا جه‌ند فاکته‌ریکی تر هه‌یه
کاره‌ریان هه‌یه له ددیاری کردنی شوینی فرۆکه‌خانه‌که وه‌ک :
۱. مه‌ودای بینین واته *Visibility* , ده‌بیٲ ئەم فاکته‌ره ره‌چاو بکرٲٲ شان به‌شانی دیراسه‌ی
با له ناوچه‌که‌دا، کاتیك که ته‌م و مژ ده‌بیٲ مه‌ودای بینین که‌م ده‌بیٲه‌وه هه‌روه‌ها



ناوچهپهکی ته م و مزای

۲. بهرزوو نزمی هه وریش فاکته ریکی تری گرنگه که ده بیټ دووباره له بهرچاو بگیریټ. که واته هه رسی فاکته ری که شناسی که ئاراسته ی با و مه و دای بین و بهرزونزمی هه ور گرنگ و کاریگه ری راسته و خویان هه یه له سه ر سه لامه تی فرۆکه وانی کاتی نیشتنه وه و فرین و پیویسته دیراسه ی زۆر بکرین پیش هه ئبژاردنی شوینی هه ر فرۆکه خانه یه ک و بو کاتی دیزاینی *.Runway*



ئاسمانیکی هه وراوی

هه ئېژاردنى Runway Orientation ئاراسته‌ى فرگه :

دیزاینه‌ره‌كان به‌پى‌ى پى‌وه‌ره‌كانى فرۆكه‌وانى كارده‌كهن بۆ ديارى كردنى ئاراسته‌ى فرگه و به‌پى‌ى توانا پى‌ويسته دانانى ئاراسته‌ى فرگه له‌سه‌ر هيللى ئاراسته‌ى با بىت يان ته‌ريب بىت , باشتر بلين ته‌ريب بىت به‌ئاراسته‌ى ئه‌و بايه‌ى كه زۆربه‌ى كاته‌كانى سال له‌سه‌ر ئه‌و هيله‌ هه‌ل ده‌كات , واته بۆ نمونه ئه‌گه‌ر ئاراسته‌ى با له‌وناوچه‌يه‌دا زۆربه‌ى كاته‌كانى سال له‌سه‌ر ئاستى سه‌روو خواروو بوو ئه‌وا ده‌بىت ئه‌و فرگه‌يه بخريته سه‌ر ئه‌و هيله‌ (ئه‌كه‌ر ريكرى و به‌ربه‌ستى ناوجه‌ى نه‌بوو) واته ﴿سه‌روو خوارو﴾ هۆكاره‌كشى وه‌ك له‌سه‌ره‌وه باس كرا يه‌كه‌م يارمه‌تى ده‌ره بۆ فرين و نيشته‌وه‌ى فرۆكه به ئاسانى و سه‌لامه‌تى دووهم كاريگه‌رى باى ئاراسته بر كه‌م ده‌كريته‌وه له‌سه‌ر ره‌وتى سه‌لامه‌تى فرۆكه‌كه واته له هه‌ردوو حااله‌ته‌كه‌دا سه‌لامه‌تى زياتر دابىن ده‌كريت..

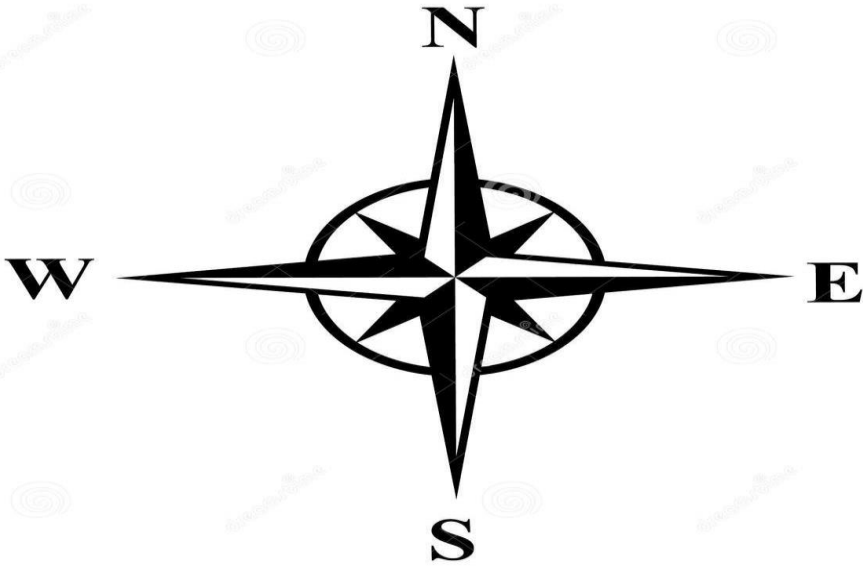

Download from
Dreamstime.com
This watermarked image is for previewing purposes only.



ID: 52496166

lamayayha | Dreamstime.com

:Windrose

ئەگەر تەبىئىي ئەو وىنەيەي خواروۋە بىكەين كە بىرىتتە لە بازنەيەك ، ئەو بازنەيە ويناى ناوجەي ئەو شوپنەيە كە بىرپارى دروست كىردنى فرۆكەخانەكەي لەسەر دراوہ بازنەكە دابەش كراوہ بە سەر ﴿١٦﴾ بەشى يەكسانەوہ ھەربەشېك بە گوڭشەي ﴿٢٢,٥°﴾ پلەيە ئەم وىنەيە لە

لايەن پىسپۇرانى كەش ناسى پىي دەوترىت *Windrose*

بەپىي ئامار و شى كىردنەوہي سالانەي بەشى كەش ناسى وولات بۇ ئەو شوپنە خشتەيەك بە ئاراستە و خىرايى با و پلەي گەرما و پالەپەستۆ و رىزەي باران بارىن بۇ ماوہي ﴿٥﴾ سال لەسەر شوپنى دروست كىردنى فرۆكەكە وەردەگىرن

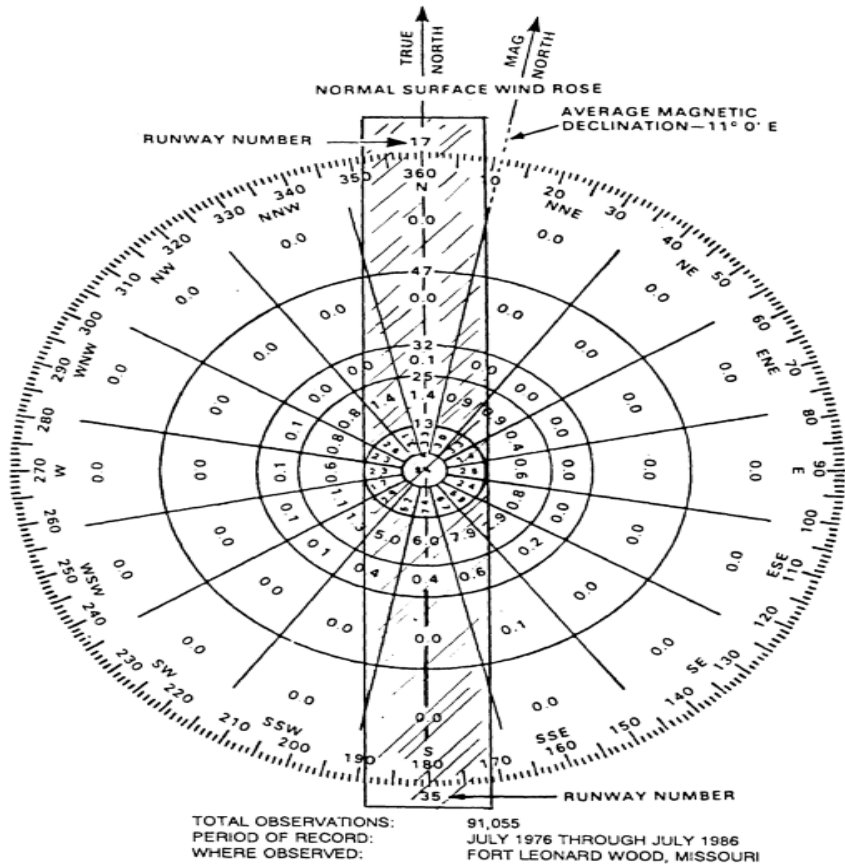

Figure 11-10. Determination of runway alignment by wind-rose analysis

تۆماری دهكەن، دوایی به پئی خشتهكه رژهی سەدی ئەو جارانه دەردینن كه له سالیكدا له سەر هەر ئاراستهیهك یان هیلیك لهو هیلانه دووباره دەبیتهوه و له سەر کام هیله زۆرتین رژه دروست بوو یان دووباره بووه ئاراستهیی *Runway* له سەر ئەو هیله دادەنن .

بۆ نمونه ئەگەر زۆرتین رژهی دووباره بوونهوهی با له سەر ئاراستهیی *WNW – ESE* دەرچو ئەوا باشتره ئاراستهیی *Runway* له سەر ئەو هیله دابنریت ئەواته گوشهكان له سهرووی موغناقیسهوه دەرژریتهوه و ناوی ئاراستهكه دهنریت.

كهواته کاریگهری كهش و ههوا واته *Metrology* له پیداوایستهی بنههتی یهكانی فرۆكهخانهیه دهبیته به ووردی دیراسه بکریته بۆ شهو و رۆژ وه ههروهها ئەو کاتانهی كه فرۆكهوانهكان چاو بهکاردهیئن بۆ نیشتهوهن فرۆكهكان.

شیوهی فرگه و باشکۆ پیداوایستهی ههردووسه و دهووبههری:

ئەگەر فرگهیهك *Runway* به جودا و به شیوهیهکی گشتی وهربگرین له سەر زهوی بهم شیوهیهی خوارهوه دهی بینین و لهم بهشانهی خوارهوه پیک دیت.

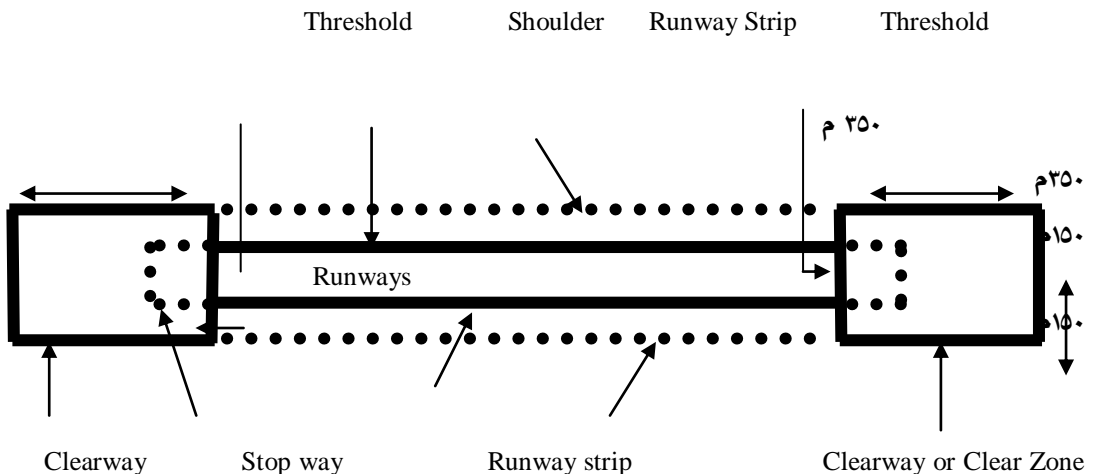

۱. فرگه ﴿Runway﴾ وەك بەشى سەرەكى

۲. شوۋستەكان ﴿Shoulders﴾ لە ھەردوولای فرگەو قىرپىت يان كۆنكرىت

۳. سىلەى فرگه Runway Strip رووبەرىكە لە ھەردوولای فرگەو تا كۆتايى فرگه و

لەدەرەوہى شوۋستەكان بەپانىيەك كە بەپىئى جوړى فرگەكان دەگۆرپىت و لە ۴۵م كەمتر ناپىت و

دەپىت خالى بىت لە ھەموو شتىك.



۴. وەستىنا Stop way دوو رووبەرە لە ھەردوو سەرى فرگەوہىيە بە ھەمان پانى فرگەكەيە

و بە درىژى ۶۰ مەتر و بە ھەمان چەشنى رووپۆشى فرگەكە دەپىت, وەستىنا بەكاردەھىنرپىت

لەو كاتانەدا كە فرۆكەيەك ناتوانپىت بوەستپىت لەسەر فرگەى سەرەكى, وەستىنا دەپىت خالى

بىت لە خاشاك.

۵. Clearway ئەو پروبەرىيە كەلە ھەردوو سەرى فرگەو دەرىژت و ناوچەيەكە خالى دەبىت لە ﴿بەربەست﴾ و رېگىرى يەكان دىژىيەكەشى لە ۳۰۰م كەمتر نابىت و بەپانى ۱۵۰م دەبىت خالى بىت لە خاشاك.

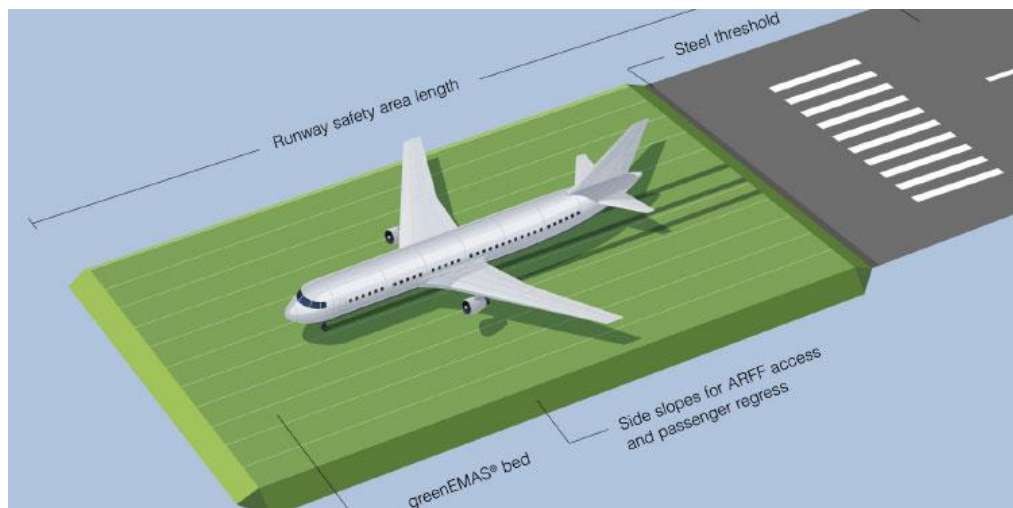

شۆينى وەستىناى فرگە

شۆيوە جوۆر و پىداوويستىيەكانى *Runway* ﴿فرگە﴾ زياتر نووسىن ھەل دەگىرى لەبەر گىرنگى ئەو بەشە وەك بەشى سەرەكى و بنەرەتى بۆجموچۆلى فرۆكە و ئاراستەكردنىيان، سەبارەت بە *Taxiway* و *Apron* ھەرىيەك لەو بەشانەش گىرنگى خۆى ھەيە ھەروەھا بەشەكانى رووناك كىردنەو و ﴿كەشتىوانى ئاسمانى﴾ و ئەو ئامپىرانەى كە يارىدەدەرى نىشتنەو و فرىن ھەرىيەك بابەتتىكى تايبەتن و زانىارى لە بارەيانەو پىويستى بە نووسىن ھەيە بخىرتە بەرچاوى خوينەرانى بەرپىز.

ناونانی ئاراسته‌ی فرگه Runway Designation

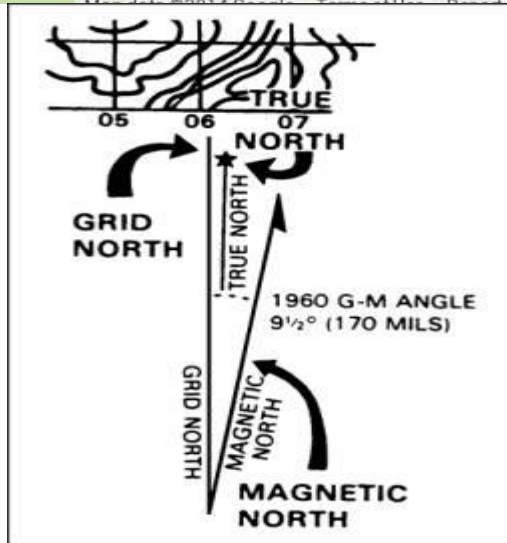
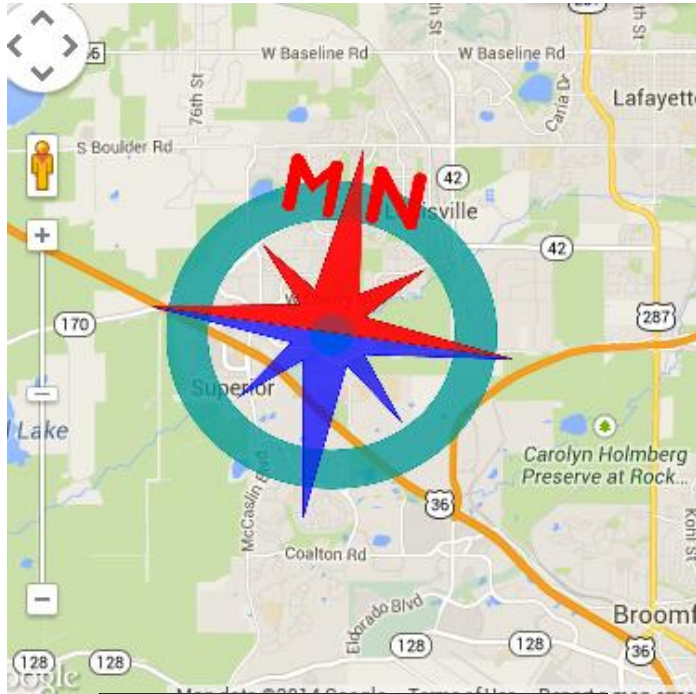

كاتىك ئاراستەى فرڭگەيەك دەست نىشان دەكرىت و برپارى كۆتايى لەسەر ئەدرىت پىويستە ناوى ئەو فرڭگەيە بنرىت لەسەر بنەماى گۆشەكانى و بە كەرانهوہ بۆ ئاراستەى سەروى موگناتىسى ﴿Magnetic North﴾.

تېبىنى: دوو ئاراستەى سە روو ھە يە سە روى جوغرافى Geyographic North يان True North و سە روى موگناتىسى Magnetic North

لەبەر ئەوہى فرۆكە بە ئاسماندا دەفرىت وە زەووش لە سورانهوہى بەردەوامدايە زاناگان دوای تاقى كردنەوہ و شارەزايى چەندەھا ريڭگە و سيستمىان داناوہ بۆ فرپىن و گەيشتى فرۆكەكان بە ويستگەكان و پارىزگارى كردنيان لە پىكدادان و رووداو بە پەيرەوكردى رىساو رىنمايىہ پىوانىيەكان چونكە ناكرىت فرۆكەوانى فرۆكەيەك ھەركاتىك بە ويستى خۆى يان لەھەركاتىكدا بىھويت بقرىت و لەھەر بەرزى و ئاراستەيەكدا بىت , بۆيە ﴿Magnetic North﴾ مىلى سەروى مغناطيس كراوہ بە سەرچاويەكى سەرەكى ﴿Reference﴾ لە سەرچاوہكان بۆ ديارى كردنى ئاراستەكان .

وھكو شارەزايان دايان ناوہ كۆشەى نيوان سەروى جغرافى لەگەل سەروى مغناطيس بەپىى شوپىن و وولات و زەمەنەوہ دەگۆردرىت , ئەگەر سەيرى نەخشەى عىراق يان نەخشەى ھەروولاتىك بگەين لە ﴿Legend﴾ دا ﴿پەراويز﴾ى نەخشەكان چەندىن زانيارى تيا نوسراوہ يەككە لەو زانيارىانە جياوازى نيوان سەروى مغناطيس و سەروى جغرافى وينا كراوہ و جياوازيەكەيان نوسراوہ , بۆ عىراق جياوازيەكە نزيك بە ﴿٤٠°﴾ جوار پلەيە , ھەموو ئەزانين كە خولانەوہى زەوى بە كۆشەى ﴿٣٦٠°﴾ تەواو دەبىت, فرڭگەش ھيلىكى راستە بە كۆشەيەكى ﴿١٨٠°﴾, ئاراستەى فرڭگەش بە دوو كۆشە دەنووسرىت كە پىيان دەترىت ﴿True Bearing﴾ بۆ نمونە فرڭگەى سليمانى True Bearing ى ھەردوو سەرى فرڭگەكەى ﴿٣١٢°﴾ و ﴿١٢٦°﴾ يە بەلام لە زمانى فرۆكەوانىدا دەبىت ناوانى ھەر فرڭگەيەك بەم شيوەيە ئەخوينرىتەوہ:

بۆ فرڭگەى 31 دەلئين Three – one

بوفرڭگەى 13 دەلئين One – three نابت بوترىت سى و يەك يان سيازدە

ئەى چۆن ٣١٢ بوو بە ٣١ يان ١٢٦ بووبە ١٣:

به پىي ياسايلهكى ماتماتيك *True Bearing* نزيك ئهخرىتهوه له نزيكترين ۱۰ و ژمارهى يهكهمى لائه بریت .

۳۱۲ له نزيكترين دهوه ۳۱۰ يه - به لابرڊنى سفرهكه ۳۱ دهردهچيٲت .

۱۲۶ له نزيكترين دهوه ۱۳۰ يه - به لابرڊنى سفرهكه ۱۳ دهردهچيٲت و ههروهها .

وهئهگهر سهيرى جياوازى ههردوو گوشهكه بكهين دهبيت جياوازيان ۱۸۰ ° يه كه گوشهيهكى راسته برى گوشهى فرگهكهيه كه ۱۸۰ پلهيه .

فرگهى بغداد 33 و 15 يه جياوازيهكهى ۱۸۰ ° يه وه ههروهها .

له فرۆكهخانه گهورهو قهرهبالغهكاندا ريك ئهكهويت ۲ دوو فرگهى تهريپ دروست ئهكرٲت ئهو كات ههر فرگهيهك پيٲيكي ئهدرٲتي كه ئامازه بيت بۆ لاي جهپ به پيٲى L و بۆ لاي راست به پيٲى R خو ئهگهر فرگهكان يهكتران بريبو ههر فرگه و ژمارهى خوى ئهدرٲتي .

Parallel Runway-9R-9L

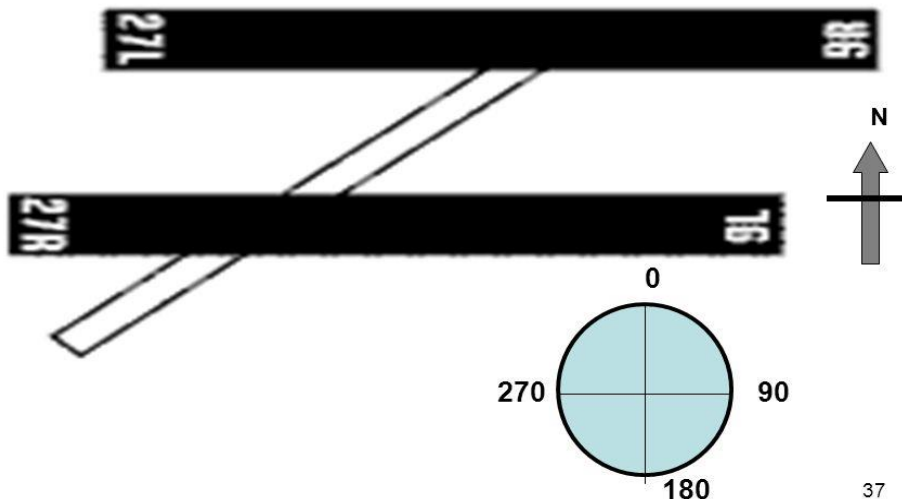

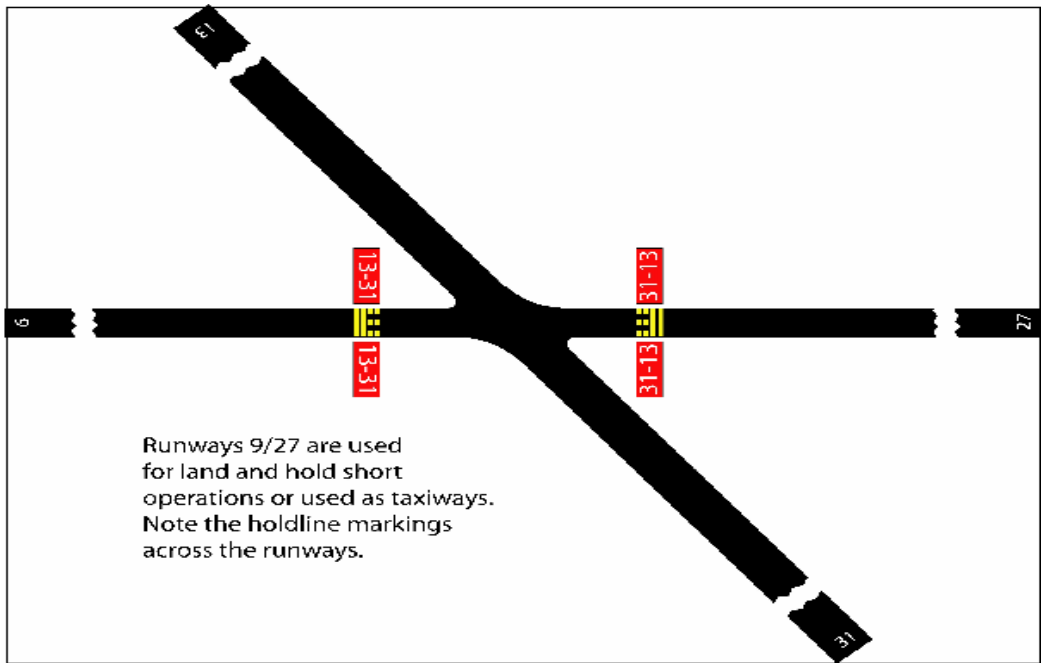

دوو فرگه‌ی په‌کتر بر

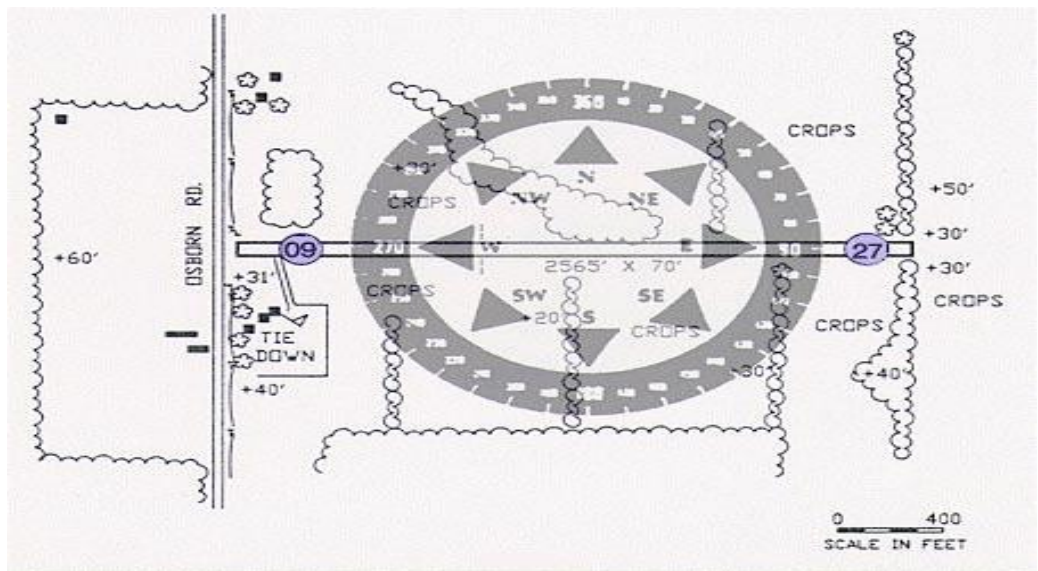

څارسته‌ی فرگه‌ی 27-09 له‌سهر بنه‌مای سه‌روی موکنا‌تیس‌ی



ناراسته‌ی فرکه‌ی 30-12

کاریکه‌ری سروشتی ناوچه‌ی فرگه و توپوگرافی و دووری فرۆکه‌خانه:

به‌رزو نزمی شوینی فرگه و بوونی شاخ و دۆل و گرد و به‌رزى له ناوچه‌کانی ده‌ورووبه‌ری شوینی فرۆکه‌خانه پێویسته دیراسه بکریت بۆ دیزاین کردنی فرگه وهك له‌م خالانه‌ی خواره‌وه روون کراوته‌وه:

۱. له‌به‌رچاوغرتنی بینای به‌رز دوکهل کیش و ئەنتیناو قوله و شاخ و گردو دۆل و دهریای ده‌ورووبه‌ری فرۆکه‌خانه.



۲. له‌به‌رچاوغرتنی خانووبه‌ره و شوینی ژبانی خه‌لك و نه‌خۆش خانه و قوتابخانه و شوینی گشتی بۆ ئەوه‌ی تابتوانریت ده‌نگ و زاوه‌ژاوی فرۆکه‌كان له‌سه‌ر ئەو شوینانه كه‌م بکریته‌وه.
۳. دریژی ئەو فرگه‌یه‌ی كه‌ ده‌ویستریت دروست بکریت و فراوان کردنی له‌ ئاینده‌دا.
۴. ته‌رخان کردنی شوینی تایبه‌ت به‌و ئامی‌رانه‌ی كه‌ یاریده‌ده‌رن بۆ نیشتنه‌وه و نزیک بوونه‌وه‌ی فرۆکه‌كان به‌ چاو یان به‌ ئامی‌ر .
۵. هه‌روه‌ها بری تیچونی فرگه و پیکهاته‌کانی تری فرۆکه‌خانه.

کاربگهري جۆر و چهشني جموجۆلي ههوايي له سههري ديزايني فرگهكه :

1. دوورو نزيكي فرۆكهخانهي تر له شوينهكهوه و كاريگهري له سههري جموجۆلي ههوايي.
 2. چري هاتووچۆي فرۆكهكان و كاريگهري له سههري سهلامهتي فرۆكهواني.
 3. چاوديري ئاسماني و رهچاو كردني نزيك بوونهوه به ههله و بهرزبونهوهي ناچاري فرۆكهكان واته *Missed approach* و *Overshoot*.
- Missed approach* – بهماناي ئاراستهي نزيك بوونهوهي فرۆكهكه لهكاتي نيشتنهوهدا كه نزم دهبيتهوه لهگهڵ سهنتهري لاييني فرگهكه ريك نابييت بۆيه دهبييت فرۆكهكه مناوهره بكات و جاريكي تر بگهريتهوه بۆ ئهوهي بيتهوه سههري سهنتهري لاييني فرگهكه بۆ نيشتنهوه.

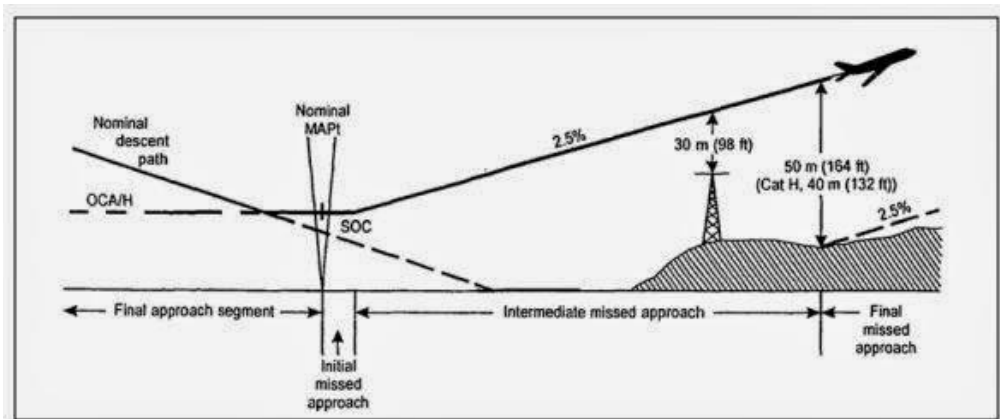

Overshoot – بهماناي ئهوهيه فرۆكهكه نزم بوتهوه بۆ سههري فرگه بهلام له بهر بووني شتيك وهك ئازهل يا ئوتومۆبيل يان مرؤف هتد له سههري فرگه (*Runway is not clear*) يان گۆرپيني ئاراستهي با لهو كاتهدا فرۆكهوانهكه ناچار دهبييت بهرزبيتهوه و مناوهره بكات له ژير كۆنترۆل و رينمايي قولهي چاوديرييدا بۆ ئهوهي به سهلامهتي بنيشيتهوه دواي چۆل كردني فرگهكه.



٤. *Threshold* رۆخ هیللی دەست پێکردنی فرگه *Runway* له ههر دوو سه‌ره‌وه پێی ده‌وتریت *Threshold* , ئەم هیلله گرنه وهك سه‌ره‌تای فرکه هیلکاریه‌کی تایبه‌ت به‌و شوینه‌شی بۆ ئەکریت به‌ پێی پاشکۆی زماره ١٤ ی ئی‌کاو , ده‌توانریت شوینی هیلکاریه‌که‌ی جی‌گۆرکی پێ‌بک‌ریت به‌ پێی حاله‌تی فرگه‌که‌ , له‌ پشت ئەم هیلله‌وه ده‌بیت رووبه‌ریکی گونجاو هه‌بیت خالی بیت له‌ به‌ربه‌ست و رێگره‌کان *Obstacles* له‌ ناوچه‌ی نزیک بونه‌وه‌ی فرۆکه‌کان به‌ شیوه‌یه‌ك هیللی ئاراسته‌ی تیشته‌وه‌ی فرۆکه‌که‌ کاریگه‌ری نه‌بیت له‌ سه‌ر شوینی ئی‌ دانێ تایه‌ی فرۆکه‌که‌ له‌ سه‌ر فرگه‌ که‌ پێی ده‌لێن *Touchdown Zone* له‌کاتی نیشته‌وه‌دا خۆ ئەگه‌ر رێگری هه‌بوو له‌ سه‌ر ئاراسته‌ی نیشته‌وه‌ی فرۆکه‌کان ئەوا ده‌بیت هیللی *Threshold* بگۆیزریته‌وه‌ پشت رێگریه‌که‌ به‌شیوه‌یه‌ك فرۆکه‌که‌ بتوانیت به‌سه‌لامه‌تی بنیشیته‌وه‌ به‌م کرداره‌ش درێژی ئەو پارچه‌یه‌ له‌ فرگه‌ که‌م ده‌بیته‌وه‌ واته *Threshold* هیللیکی جیکیر Fixed نیه‌ له‌ سه‌ر *Runway* .

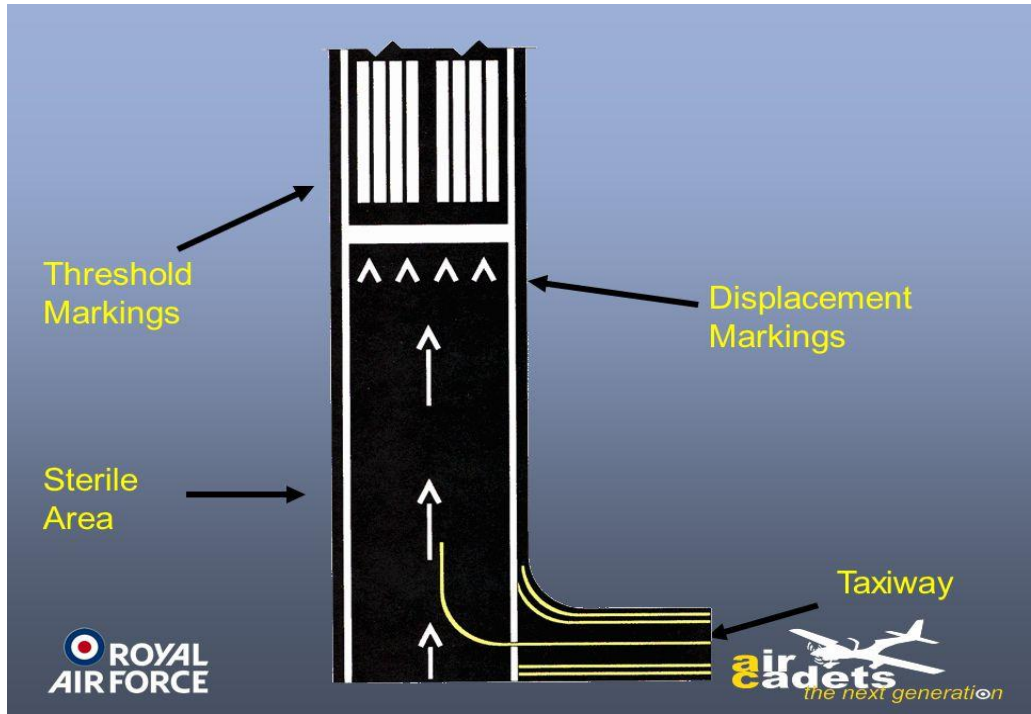

ئەو فاکتەرلەرنىڭ قارىگەرى ھەيە لەسەر درىژنى فرىگە (Runway):

۱. پلەي گەرما: تا پلەي گەرما بەرزىيىت درىژنى فرىگە دەيىت زىاد بىكرىت چۈنكى پلەي گەرماي بەرز چىرى ھەوا كەم دەكاتەو و دەيىتە ھۆي كەم كىرگەنەو ھى پالەپەستۆ و ھىزى پالنانى فرۇگەكە كەم ئەيىتەو ھۆ بەرز بوونەو ھ.
۲. باي سەر شوينى فرىگەكە: دوو جۆر با لە سەر فرىگە ھەيە *Head wind* كە پىچەوانەي ئاراستەي فرۇگەيە و *Tail wind* كە لەگەل ئاراستەي فرۇگەكەدايە. تا *Head wind* زۆرىيىت درىژنى فرىگەي كورتر پىويستە و بەپىچەوانەو ھ.
۳. سلۆپى فرىگە لەسەر بارى درىژنى: باشتىن سلۆپ بۆ فرىگە سلۆپى سىفرە بەلام يان نىيە يان دەگمەن رىك دەكەويىت سلۆپى سىفرىيىت , بۆ ھەر رىژەي ۱% سلۆپى بارى درىژنى فرىگە دەيىت درىژنى فرىگەكە بە رىژەي ۷% تا ۱۰% زىاد بىكرىت.



۴. بهرزی شوینه که *Elevation*: واته بهرزی شویتی فرکه لهسه ناستی دهریاوه Mean Sea Level.

ئهگه فاکته رهکان له باربوون ئینجا بهرزی شوینی فرکه که ره جاو ئه کریت ، تا ناستی بهرزی فرکه که بهرتر بیت دریژی فرکه که دریژتر ده بیت ، بو ههر $\langle 300 \text{ م} \rangle$ بهرزی ۱۰٪ دریژی فرکه که زیاد ده کریت به مانای ئه گه بهرزی فرکه که $\langle 600 \text{ م} \rangle$ بیت لهسه ناستی دهریاوه ئه وا ده بیت ۲۰٪ دریژی فرکه که زیاد بکریت له سه دریژی فرکه که.

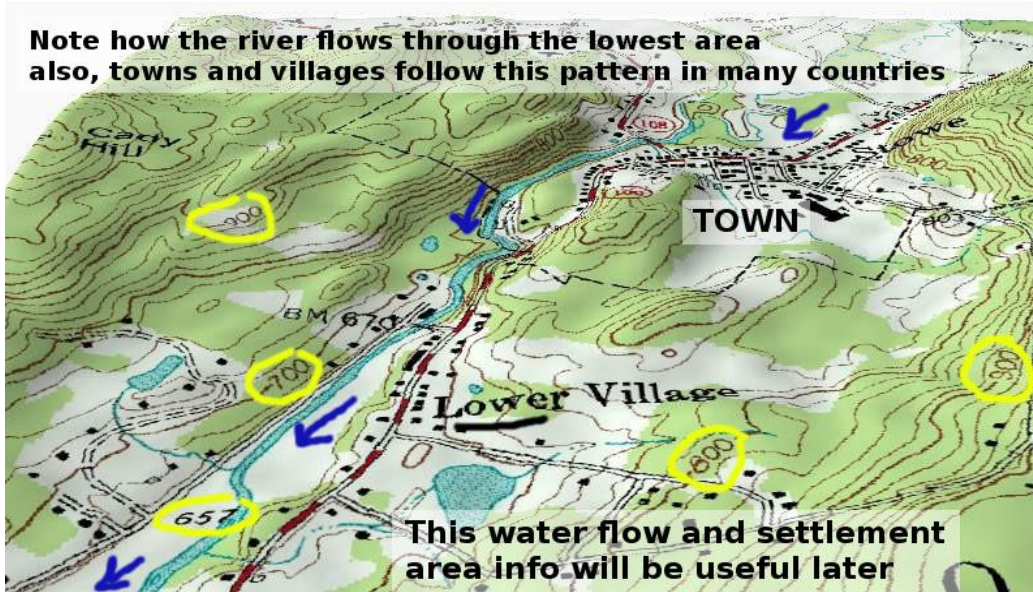

ئەو درېژىيەى كە ستاندىرە يەكسانە بەو درېژى يەى كە سفر لىقل – سفر پالە پەستۆ و سفر پەلەى گەرما.

بۆ ئەژمار كىردن و حساب كىردنى كارىگەرى ئەو خالانەى كە لەسەرەوہ باس كرا فاكتهرىك ھەيە پىى دەوترىت فاكتهرى راست كىردنەوہ ﴿Correction Factor﴾ كە دىزاینەر حسابى بۆ دەكات بەم شىوہيە:

۱. جۆرى ئەو فرۆكەيەى (Type of the aircraft) كە بۆى بەكاردەھيىنرىت و قورسى فرۆكەكە و ھەلس و كەوتى فرۆكەكە ﴿Aircraft Characteristics﴾ و جۆرى ئەو خزمەتەى كە دەكرىت.

۲. ئا و ھەوا بەتايىبەتى ئاراستەى باى سەر فرگە و پەلەى گەرما.

۳. رووى فرگەكە وەك سلۆپ و جۆرى رووكەش ﴿زبر – وورد – درشت﴾.

۴. بەرزى شوپنى فرگەكە لە ئاستى دەرياوہ و پالەپەستۆى بارۆمەترى و توپوگرافى ورىگرەكان باشترىن نىشتنەوہ و فرىنى فرۆكە ئەوہيە كە پىچەوانەى ئاراستەى با دەبىت , ئەگەر نىشتنەوہ لەگەل ئاراستەى بادابىت باكە دەبىتە پالئەر بۆ فرۆكەكە و بەئاسانى ناتوانى بوستىت لەبەر ئەوہ درېژيەكى زياترى پىويست دەبىت لە فرگەكە بۆ ئەوہى بوستىت جارى وا ھەيە بەم ھۆيەوہ فرۆكەكە لە فرگەكە دەرنەجىت ھەرۇھە ئەكەر فرىن لەكەل ئاراستەى بابىت ئەبىتە ھۆى ئەوہى فرۆكەكە پالەپەستۆى تەواو وەرنەگرىت بۆ فرىن چونكە لەم ھالەدا ھىزى با دەبىتە پالئەر و پالە پەستۆى بال و مەكىنەكان كەم دەكاتەوہ.

Taxi Practice with headwind present

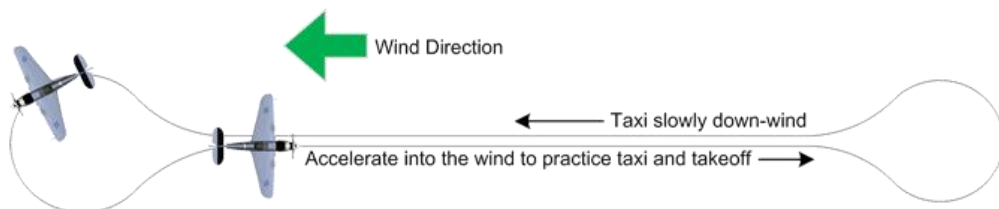

تا پلهی گهرما بهرزبیت دریژی فرگه زیاتر پیویسته چونکه گهرمای بهرز چری ههوا کهم دهکاتهوه و پالتهپهستوی پیویست بۆ بهرزبوونهوهی فرۆکه کهم دهکاتهوه بویه دریژیکی زیاد پیویسته بۆ دروست بوونی ئەو پالتهپهستویه، پلهی گهرماش ئەو پلهیگهرمی یه له تیکرایی پلهی رۆژهگهرمهکان وهردهگیریت له وهرزه گهرماکاندا واته مانگهکانی ﴿حوزیران - تموز - ئاب - ئەیلول﴾ بۆ فرۆکهخانە سلیمانی بریتی یه له ﴿٤٢°﴾.

تا شوینی فرگهکه بهرزبیت له ناستی دهریاوه و پالته پهستوی بارۆمهتری نزم دهبیت دریژی فرگهکه پیویسته دریژتربیت.

ئهگهر کۆی فاکتهرهکانی پلهی گهرما و بهرزگی گهیشته ٢٥٪ دهبیت دیراسهیهکی تایبهت بکریت بۆ دریژی ئەو فرگهیه که پیویسته دیزاینی تایبهتی بۆ بکریت یان شوینهکهی بگۆردریت . زانیاریهکی تر بۆ ئەم سهر و ئەوسهری فرگه دهبیت ئەو زهویه خالییهی که دهکهویتته دواي کۆتایی ههر دوو سهری فرگهوهیه دهبیت سلۆپهکهی له ٣،٣٪ ئەوپههری ٥٪ زیاد نهکات بۆ دووری فرگه.

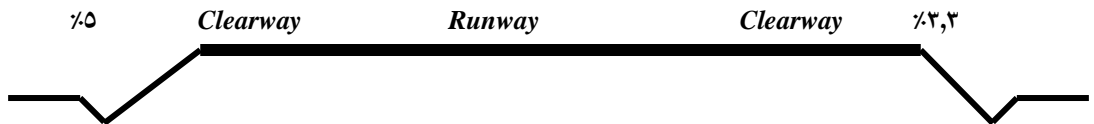

نمونه پهك لهسهر Correction Factor و حساب کردنی دریژی Runway:

دریژی فرگهکه بۆ فرین له سفر لیفل و کهش و ههواي ستاندرهوه = ١٧٠٠ م

بهرزگی فرگه له ناستی دهریاوه = ١٥٠ م

پلهی گهرمی = ٢٤°

پلهی گهرمای ستاندر و بۆ بهرزگی ١٥٠ م که کهش و ههواي ستاندر بیت = ١٤,٠٢٥ م°

سلۆپ = ٠,٥٪

➤ فاکتهری راست کردنهوه Correction Factor

$$\text{بۇ درىژى فرگه بۇ فرىن} = \text{﴿ } 1700 \times 0,7 \text{ ﴾} + \text{﴿ } 150 \text{ ﴾} = 1760 \text{ م}$$

$$200$$

$$\text{﴿ } 1760 \text{ ﴾} = \text{﴿ } 14,025 \text{ ﴾} \times \text{﴿ } 0,1 \text{ ﴾} + \text{﴿ } 1936 \text{ ﴾}$$

كهواته درىژى ۲۰۰۰ م پىويسته بۇ ئه و جۆره حالته.

وهك ناماژهى پىءراوه پىويسته لهسهر درىژىگراوهى سهنتهر لايىنى *Runway* له ههردوو سهروه دووروو بهرى زهوى خالى هه بىت كه هيچ ريگرىكى تىدانه بىت به و روو بهرانه دهوترىت *Clear Zone* يان *Clear way* له و ناوچه يه دا ناميره گانى ئاراسته كردنى فرۆكه دادهنرىت (*Navigation Aids*) ههروهها هيما و ريئمايه گانى تر كه ياريدهدرن بۇ نيشتنه وه ههر له و ناوچه يه دا جى گىر دهكرىت.

شيوهى (*Configuration*) ي سنورى ئاسمانى فرۆكه خانه له هه وادا به هه مان شيوهى وهكو ئه وهى كه لهسهر زهوى يه دوباره ئه بىته وه به لام به فراوان تر و درىژتر به ههردوو ئاراسته دا ههر ناوچه يكيان پىى دهوترىت ناوچه ي نزيك بونه وه واته *Approach Path* وهكو له ويئنه ي خواره وهدا دهركه وتوه.

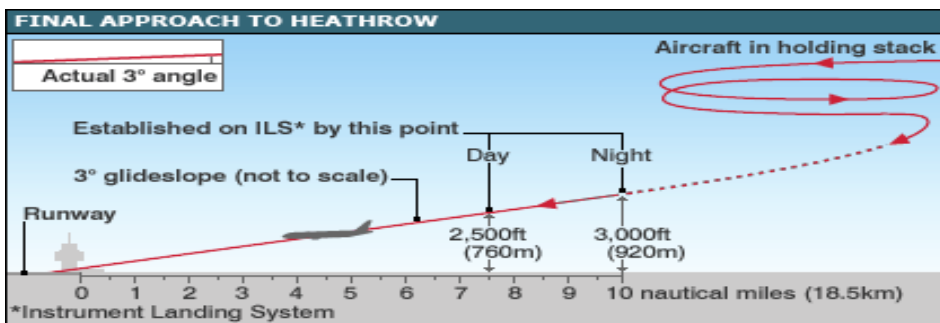
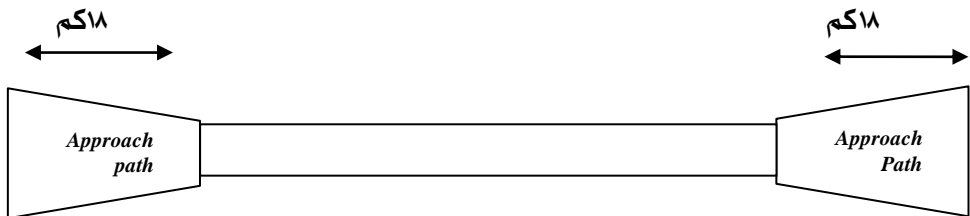

بۆ مەبەستی جموجۆلی فرۆكەكان لە سنورى ئاسمانى فرۆكەخانەكە دا ❖ كايەى ئاسمانى فرۆكەخانەش دابەش كراوه بە چەند بەشكى گرنگەوه، ناوچەى سەر فرگە و ناوچەكانى ئەم سەر و ئەو سەرى فرگە وەك لە وینەكەدا دەرکەوتوو.

➤ *Take off path* ئەوكايەى ئە ئاسمانى فرۆكەخانەكە لەسەر *Runway* بەپانى فرگە + ۱۵۰ م لە هەردوولای فرگەوه .

➤ *Approach Path* ئەومەودايەى يە كە درێژيەكەى نزيك ۱۸ كەم دەبێت لە ئاسماندا لە كۆتايى فرگەوه و لە هەردوو سەرەوه كە تيايدا فرۆكەكە كاتى گەيشتنى بە ناوچەى فرۆكەخانە وورده وورده دەست دەكات بەنزم بونەوه بۆ نيشتنەوه و لە ژير كۆنترۆلى قولەى چاوديريدا. ئەگەر لەم وینەيهى خوارەوه ووردبينەوه كە ❖ بركەيهكى ستونيه ❖ لە كايەى فرۆكەخانە لەسەر سەنتەر لاین و بە درێژايى فرگە و تا كۆتايى ناوچەى نزيك بونەوه ❖ *Approach Path* دەبينن.

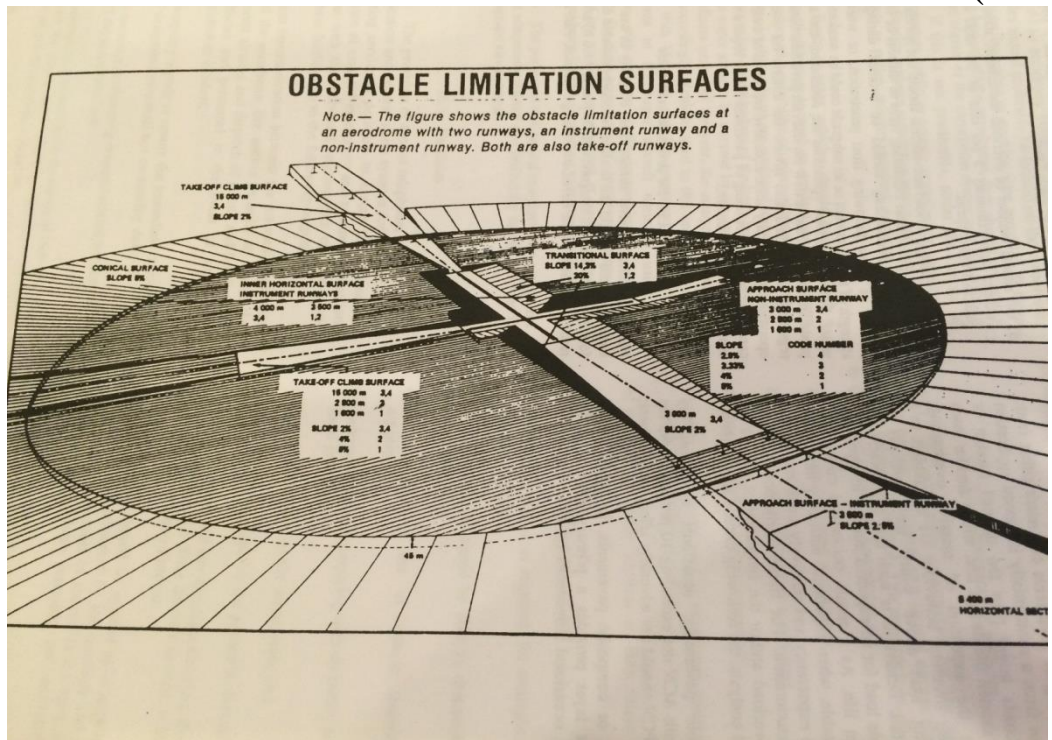

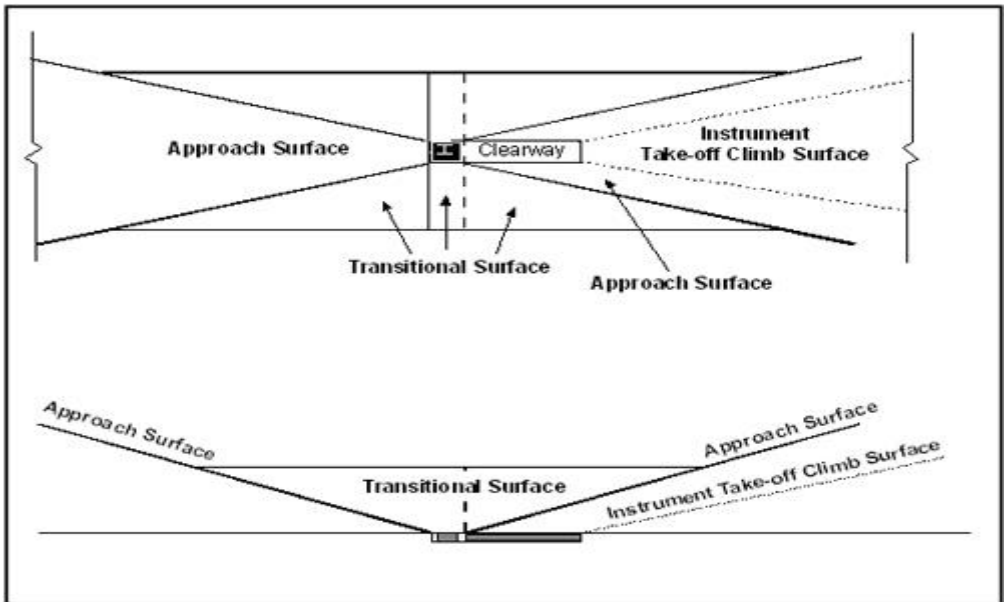
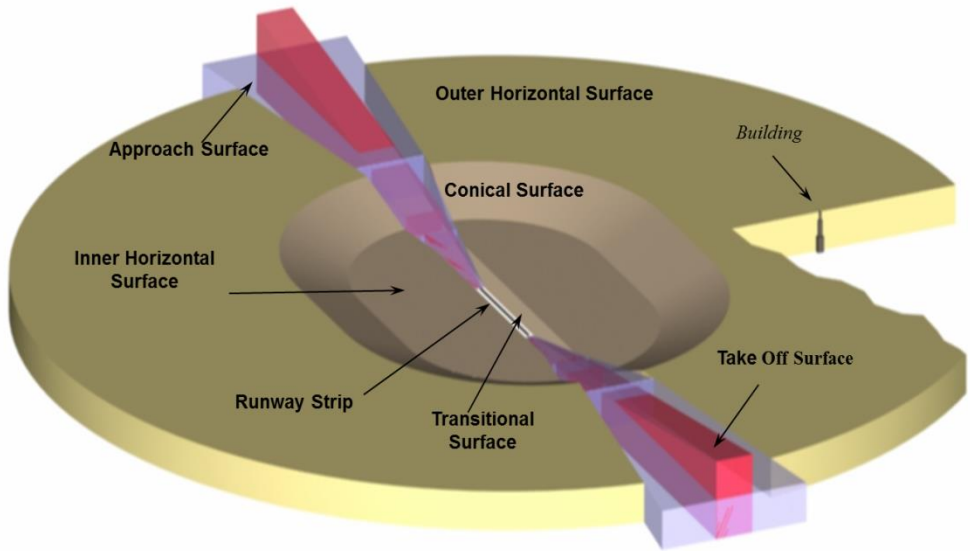

Figure 4-5. Example of obstacle limitation surfaces for a non-precision FATD

زۆر جار بوونى رېڭگ دەپتە ھۇى كورت كىرنە ھەى درېژى فرېگە كە كە بەكار دەھىنرېت بۇ نىشتنە ھە و ھەستانى فرېگە كە لەم ھالەتەدا دەپت جۆرى ئەو فرېگە يە كە دەنىشېتە ھە بزانرېت لەلايەن قولى چاودېرى يە ھە چونكە زۆر جار ئەو ماوھە يەى كە ماوھتە ھە بەشى ھەستانى فرېگە كە ناكات ھەروھە خېرايى و ئاراستەى با و بەرزى ھەورېش دەپت لەبەر چاودېرىت .

لەسەر بىنەماى ئەو زانىارى و شى كىرنە ھەوانەى سەر ھەو بۆمان دەردە كە وپت كە ھەئېژاردن و دروست كىرنى فرېگە خانە يەك كە باشترېن سەلامەتى دابېن بكات بۇ فرېگە و گەشتياران و كېشەى دەور ووبەر و ئا و ھەوا لەسەرى كەم بېت دەبېن ئەو فرېگە خانانەى كە لە ناوچەى دەشتايدا و يان ناوچانەدا كە دورن لە گرد و شاخ و دۆلە ھە ئاسانتر و باشتر بەدەستە ھە دېت بۇ دروست كىرنى و كېشەى كەمترە بە پېچە ھەوانە ھەئېژاردنى شوپن و دروست كىرنى فرېگە خانە لە ناوچەى شاخاويدا ئاستەنگ دروست دەكات بۇ لايەنى دروست كەرى فرېگە خانە كەو بەرېوھەردن و بەرېرسى سەلامەتى فرېگە كان چونكە مناوھەردى فرېگە لە ئاسمانى فرېگە خانەدا لە بازنە يەكدا دەكرېت كە تىرە كەى ﴿۱۰﴾ مىلى دەريايە ھە و رووبەرەش لە ناوچەى شاخاوى و لە ئاسماندا بە ئاسمانى ناتوانرېت ھەموو كاتېك دەست بىكە وپت , ئاراستە و خېرايى با يان پەلە گەرما و پالە پەستۆش لە ناوچە شاخاويە كاندا لە كورانكارى بەر دەوامدان ھەموو ئەو كورانكارىانە جۆرى خزمەت گوزارىە كان ئەكۆرېت , براكتىزە كىرنى و جىبە جى كىرنى ئەو خزمەت كوزارىان كاريكى ھەروا ئاسان نابېت , تا بارودۆخى ناوچەى فرېگە خانە گورانكارى تېدا رووبىدات ھەك شوپن و ئا و ھەوا زياتر ئامېرى سەلامەتى فرېگە وانى پېويستە و زياترېش ئەركى چاودېرى ئاسمانى قورستر ئەكات .

لەبىرمان نەچېت ئە ھەى كە دەكرېت لە فرېگە خانەدا لە ھەئېژاردنى شوپنى باش بوونى بارودۆخى كەش ناسى باش و بەرېوھەردى باش و ئامېر و ئامرازى باش و كارمەندى راھىنراو و خاوەن بېروانامە بۇ كۆنترۆل كىرنى و ئۆپەرىش و ئاسايش و زىاد كىرنى تواناكانى ئاگر كوزاندنە ھە و فرىاكە و تن و دانانى رېسا و رېنمايى تۆكەمە و بەردە ھەمى لە چاودېرى كىرنى پېشكە و تنە كانى بوارى فرېگە و فرېگە وانى ھتد . ئەوانە ھەمووى لە پېناوى دابېن كىرنى سەلامەتى يە , سەلامەتى بابە تېكە لە وولاتانى جىھان و ئازانسە كانى فرېگە وانى و دەسەلاتە كانى

فرۆكەخانەكان لە ریزی پێشەوهی ئەرکەكانیان دای دەنن و کاری بۆ دەكەن و هەموو پێشپڕگیی فرۆكەخانەكانی جیهان و هەلسەنگاندنی كۆمپانیا گەورەكانی جیهان لەسەر بنەمای ئاستی سەلامەتی دەخەمڵینرێت و رادە پێشكەوتنیان دیاری دەكرێت ئینجا جۆری خزمەتگوزاری یەكانی تر.

بنە ما سەرەكیەكانی سەلامەتی فرۆكەوانی لە یەكێك لە پاشكۆ ﴿Annex﴾ كانی ئازانسی ایكاو دا بە ووردی باسی لێوەكراوە لە پێداویستیەكانی و چۆنیەتی جێبەجێ كردنی وە دەتوانرێت چەندین لێكۆڵینەوه و دیراساتی لەسەر بكرێت.

وەك باس كرا سەدە هەژدە سەدە شەمەندەفەر بوو سەدە نۆزدە سەدە كەشتی ئاوی بوو سەدە بیست سەدە رینگاوان و پرد بوو سەدە بیست و یەك سەدە فرۆكە و فرۆكەوانی یە لە بواری گواستنەوهدا و ئەم سەدەیهش سەدە بازدانی تەكنیکی پەيوەندی یەكەنە كە شادەماری فرۆكەوانی یە بۆیە چاوەروان دەكرێت لەم سەدەیهدا پێشكەوتنی لەبەر چاوە بەدی بكرێت لە بواری فرۆكە و فرۆكەوانی دا و سەرەتاكانی دەرگەوتووە كە دروست كردنی فرۆكەى ﴿A380﴾ ئیرباسی ۳۸۰ و بوینگ ۷۴۷ و ۷۸۷ و ۷۹۷ و دروست كردنی فرۆكەخانە گەورەكان وەك ﴿هیترو و نیویورك و طوكیۆ و دبى﴾ كە رۆژانە بەسەدەها فرۆكە و سەدان هەزار گەشتیار پێدا تێدەپەرن.

ئێمە میلهتی كورد كە تازه و لەسەر دەمی دواى رووخاندنی رژیمی بەعس تازه كەوتوینە سەردەمی بەكارهێنانی فرۆكەخانە و تازه لەو ئاسانکاری یە شارەزادەبین كە فرۆكەخانە لە ژبانی ئەم سەردەمهدا دەى گیریت پێویست دەكات سەرچەم هاوڵاتیان كەم یان زۆر هۆشیاریان هەبیت لەو ئەرکانەى كە فرۆكەخانەى سلیمانی بەجیان دەگەیهنیت چونكە ئەو فرۆكەخانەیه بۆ هەموو كەسێكە كە لەم هەرمەدا دەژى، مایەى دلخۆشى یە بۆ هەمووانكە فرۆكەخانەیهكى لەم جۆرە لە شاری سلیمانیدایەو هەمووان ئاواتمانە پێش بكەوێت.

لەم کاتەى ئیستادا لە عیراقدا چەندین فرۆکەخانەى تێداىە وەك فرۆکەخانەى
﴿بغداد - بصرە - موصل - ھەولێر - سلیمانى﴾ خوشبەختانە و بەسەر ئەرك و ماندبوونى
ئەو بەرپرس و کارمەندانەى كەشە و رۆژیان خستۆتە سەرىەك و بەپىى دۆكۆمىنت و
نوسراوەكانى دەسەلاتى فرۆكەوانى عیراق و راپۆرتى پشكنەرەكان ئەمرۆفرۆكەخانەى
نیودەولەتى سلیمانى تا ئەم ساتە وەختە یەككە لە باشتىن فرۆكەخانەكان لە عیراقدا كە
بەرئوورد دەكریەت لەگەڵ فرۆكەخانەكانى تری عیراقدا ھەر لەرووى *Configuration*
﴿پیکھاتەوہ﴾ و سیستەى بەرپۆەبەردن و جوړى ئامییر و ئامراز و ئەو ریسا و رینمایانەى كە بۆ
نیشتنەوہ و فرپین و ئاستى سەلامەتى و ئاسایش و كلاسى ئامییرە فرۆكەوانیەكان و
ئاگركوژاندنەوہ و فریاكەوتن تا خزمەت گوزارى یەكان كە پىش كەش دەكریەن بە ھاولاتیان كە
ئەمە مایەى شانازیە بۆ سەرچەم كارمەندانى فرۆكەخانە و جیگای دەست خوشى و نەوازش و
سەربەرزى یە بۆ ئەو دئسوژانەى كە بەرپرسن لە بەرپۆەبەردن و پىش خستنى ئەو
فرۆكەخانەىە .

بهشی چوارهم
﴿دیزانی فرۆکه خانه﴾
Airport Designing

چەند پێناسەیهکی پێویست:

Air side ئەوبەشەیه لەرووبەری فرۆکه خانه که پێک دێت له فرگه ﴿Runway﴾ و رارهوی خل بوونهوه ﴿Taxi way﴾ و رارهوه گهیه نهرهکان و پارکی وهستانی فرۆکه ﴿Apron﴾ ههروهها سهرحهم ئامير و پيداويست و روناك کردنه وهکانی ئەو رووبه ره و ئاسمانی فرۆکه خانهش دهگریته وه، ئەم ناوچهیه هه موو جموجۆلیکی فرۆکه کانی تیدا دهکریت. *Take off Weight* به مانای کیشی ئەو فرۆکه یه که دهفریت و بار یان گهشتیاری هه لگرتوه له کاتی بهرزبونه وهی و جیابونه وهی له سه ر فرگه .

Aerodrome به مانای فرۆکه خانه .

Navigation Aids ئەو ئامیرانه یه که یارمه تی دهرن بو نیشته نه وهی فرۆکه کان و له ناوچه ی *Air side* داده نریت به شیکیان ئامیری ئەلکترۆنین و به شیکیشیان کاره باین.

دهکریت له رووی ئەندازیاری یه وه دیزاینی فرۆکه خانه بکریت به دووبه شی سه رهکی یه وه:

۱. *Geometric Design* – دیزاینی شیوه ی فرۆکه خانه یه له سه ر زه وی و ئاسمانی فرۆکه خانه

یان دهتوانین بلین ﴿Layout plan﴾ یان *Airport Configuration*



۲. *Structural Design* – دیزاینی دروست کردنی پیکهاته‌کان و ئاماده‌کردنی بۆ به‌که‌رخستی

فرۆکه‌خانه واته ﴿التصميم الانشائي﴾

بۆ دیزاینی جوۆری *Geometric* که بریتییه له دانان و دیزاینی شیوهی ئەندازیاری به‌شه گرنگه‌کانی فرۆکه‌خانه له‌وباره‌یه‌وه باشتره بیرمان بێت‌ه‌وه که له به‌شیکي ئەم باسه‌دا رووبه‌ری ناو شو‌رای فرۆکه‌خانه‌مان کرد به دووبه‌شه‌وه:

۱. به‌شی یه‌که‌م ئەو رووبه‌ره‌ی که دامه‌زراوه کارگێری و خزمه‌ت گوزاری گه‌شتیاران و تیرمینال و ئاسایش و ویستگه‌ی ناو و کاره‌با و یه‌که یاریده‌ده‌ره‌کانی تێدایه پێی ده‌لێن ﴿Land Side﴾، دیزاینی ئەم به‌شه‌ی فرۆکه‌خانه پابه‌نده به‌جوۆری خزمه‌ت گوزاری یه‌کانی کارگێری و ته‌کنیکی پیش‌گه‌یشتنی گه‌شتیار به ناوچه‌ی *Airside* و دیزاینی به‌شه‌کان و دابه‌ش کردنی

پیکهاته‌کانی وهك هەر پرۆژه‌یه‌کی ناسایی تر ده‌گریت به‌لام ده‌بیت تایبته مهن‌دیت و شیوازی فرۆکه‌خانه‌که له‌بهر چاوب‌گیریت.

۲. ئەو به‌شە‌ی که جموجۆلی فرۆکه‌وانی یان ﴿فرۆکه‌کان﴾ تیدا ئەنجام ده‌دریت و کاروباری بارکردنی شمه‌ک و گه‌شتیاران و رینمایی کردن و فریاکه‌وتن و سه‌لامه‌تی و چاودیری ناسمانی تیدا ئەنجام ده‌دریت پێ‌ی ده‌وتریت ﴿Air Side﴾ و ناسمانی فرۆکه‌خانه‌ش ده‌گریت‌ه‌وه و نه‌وه‌ی که گرنگه‌ بۆ باسه‌که‌مان دیزاینی ئەم به‌شە‌ی فرۆکه‌خانه‌یه.

دیزاینی شیوه‌ی ئەنداز‌یاری Geometric Design تایبته به‌بەشی ﴿Air Side﴾:

هەر که‌سیک که بیر له‌ فرپین و نیشته‌وه‌ی فرۆکه‌یه‌کی باره‌ل‌گر یان فرۆکه‌یه‌کی گه‌شتیاری ده‌کاته‌وه به‌شیوه‌یه‌ک له‌ شیوه‌گان وای داده‌نی که شوینیک هه‌یه فرۆکه له‌سه‌ری ده‌نیشیت‌ه‌وه و له‌سه‌ری ده‌فریت ئەو شوینه‌ له‌ فرۆکه‌خانه‌دا پێ‌ی ده‌وتریت فرگه‌ واته‌ ﴿Runway﴾. ده‌توانین ب‌پین گرنگی فرگه‌ له‌وه‌دایه‌که زۆربه‌ی زۆری پیکهاته‌کانی تری ناوچه‌ی Air Side و نامیره‌کانی یاری‌ده‌ده‌ر بۆ نیشته‌وه‌ و فرپین له‌سه‌ر بنه‌مای ژماره‌ و دریزێ و پانی فرگه‌ ده‌ست نیشان ده‌کریت و پێ‌ویسته‌ بزاین که دریزێ و پانی فرگه‌ و شیوه‌ و رووبه‌ره‌کانی ده‌وروبه‌ری پابه‌نده‌ به‌م خالانه‌ی خواره‌وه:

۱. جۆری فرۆکه‌که‌وه قه‌باره‌که‌ی ﴿Type and size of Aircraft﴾

۲. هه‌لس و که‌وتی فرۆکه‌که‌ ﴿Air craft Characteristic﴾

۳. شاره‌زایی و توانا و کارامه‌یی فرۆکه‌وان ﴿Pilot Technic﴾

۴. بارو‌دۆخی که‌ش ناسی ناوچه‌ی فرگه‌ ﴿Weather Conditions﴾

هه‌ردوو نا‌زانی فرپینی نیوده‌وه‌تی شارستانی ﴿ICAO﴾ و ریک‌خراوی FAA چه‌ندین بنه‌ما و ریسایی تایبته‌یان داناه‌ بۆ دانان و دیزاینی شیوه‌ی فرۆکه‌خانه‌ که سه‌رجه‌می دیزاینی هه‌ردوو لایه‌نه‌که یه‌ک ده‌گرنه‌وه له‌ چۆنیه‌تی دیاری کردنی ره‌وشه‌کانی فرگه‌ و راره‌وی خل بوونه‌وه ﴿Taxi Way﴾ و راره‌وی گه‌یه‌نه‌ر ﴿Connection Taxiway﴾ و راره‌وی ده‌رچوونی خیرا ﴿Rapid exit Taxiway﴾ و جۆری رووناک کردنه‌وه و تابلۆی رینماییه‌کان ﴿Signing﴾

systems) و شوپنى ئامپىرە يارىدەدمرە فرۆكەوانىيەكان (Navigation Aids) ھەرچەندە چەند جياوازيەك تىبىنى دەكرىت لە ھەندى وردەكارى سەرزەوى و رووبەر و ماوەكاندا بەلام بەشيوەيەكى گشتى ھەردوو لايەنەكە ئامانجيان ديزاينى فرۆكەخانەيەكە كە بگونجىت بۆ بەكارھىنان لەلايەن فرۆكەكانەو بە جوړىك باشترين شيوەزى سەلامەتى دابىن بكات بۆ فرۆكەكان لە كاتى نىشتەو و فرپن يان روشنيان لەسەر فرگە و پارەوكان چ بە رۇژ و چ بەشەو يان لە كاتى چاكسازى و چۆل كردن (Evacuation) و لى قەومان و كارەساتەكاندا. سادەترين فرۆكەخانە برىتى يە لەتەنھا يەك فرگە (Runway) كە فرۆكەيەك بتوانىت لەسەرى بفرىت يان بنىشىتەو بەھىچ خزمەت گوزارىەك وەكو دەى بينين لەزۆربەى فرۆكەخانە بچوكەكاندا فرۆكەيەك لەسەر يەك رارەو (Strip) دەفرىت و دەنشىتەو ئەمە دەكونجىت تەنھا بۆ فرۆكەى قەبارەى بچوكە.

كەواتە لەسەر ئەو بنەمايانە بى كەباس كرا ديزاينەرى فرۆكەخانەكان پيوستە زانىارى يەكى ئەوتوپان ھەبىت لەسەر جوړەكانى فرۆكە و ھەروەھا ھەلس و كەوتى ئەو فرۆكانەى كە دەبنە بناغە بۆ ديزاينەكەيان.

لەسەر بناغەى قورسى و كيش دوو جوړ فرۆكەھەيە – فرۆكەى بچوك Small Aircraft ئەو فرۆكانەيە كە كيشەكەى لە كاتى بەجىھىستنى فرگە بۆ ئاسمان تاسنورى ۱۲۵۰۰ دوانزە ھەزار و پىنچ سەد پاوئەندە (۵۷۰۰ كغم) لەو زياتر بە فرۆكەى گەورە ناودەبرىت كە كيشەكەى لە ۱۲۵۰۰ دوانزە ھەزار و پىنچ سەد پاوئەندە زياترە و گەورەترين فرۆكەش دەگرىتەو.

Airport Classification

ديزاينى فرۆكەخانە پشت دەبەستىت بە جوړى (پۆلین)ى فرۆكەخانەكە بۆيە بۆ مەبەستى Classification ئازانسى ICAO و رىكخراوى FAA ھەريەك بەجيا (پۆلین) فرۆكەخانەكان بەشيوەيەكى جياواز دەكەن.

بۇ دەست نیشان كردن و زانىنى جوړى خزمەت گوزارى و ئاستى سەلامەتى و گەورە و بچوکی پیکهاتەکانى *Air Side* هەردوو ئازانسى *ICAO* و *FAA* چەند بنەمايەکیان داناوە بۇ پۆلین کردنى فرۆکەخانەکان وەك ريسا و بنەما بۆدیزاین کردن:

ئازانسى *ICAO* پۆلینى فرۆکەخانەکان لەسەر بنەماى دريژى فرگه و قەبارەى فرۆکەکان دەکات وەکو لەم خشتیەى خوارەودا دەرەدەکەویت:

ICAO Aerodrome Reference Codes

Aerodrome Code Number	Reference Field length /M	Aerodrome Code letter	Wing span M	Outer main gearwheel span /M
1	< 800	A	< 15	< 4.5
2	800 < 1200	B	15 -< 24	4.5 -< 6
3	1200 < 1800	C	24 -< 36	6 -< 9
4	≥1800	D	36 -< 52	9 -< 14
		E	52 -< 65	9 -< 14
		F	65-< 80	14-< 16

Reference Field Length: بریتیه لەو دريژیه پيوانەبیه یه له دريژايى فرگه كه فرۆكه پيويستى پىى يهتى بۇ فرين يان نيشتنهوه بىگيشه له پلهى گهراى ۱۵° لەسەر ئاستى دەريا واته ئاستى سفر ليقل لەسەر ئاستى دەرياوه.

Wing span: ماوهى نيوان كۆتايى هەردوو سەرى بالى فرۆكەيهك

Out Main gearwheel: ماوهى نيوان رووى دەرەودى تايەکانى دواوهى فرۆكەيهك
Main wheel gear

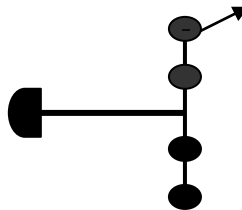

چۆن كەلك له زانیاری یهکانى ئەم خشتهیهى سەرەوه وەردەگیریت؟ بۆنمونه ئەگەر ئەو فرۆكەیهى كه دیزاینی لەسەر دەكریت جوړى *Boing 747 - 200* بێت كه ماوهى نيوان *Main wheel gear* یهكسانه ۱۰,۴۴م ﴿۳۴ پى و ۳ انج﴾ ماوهى نيوان هەردوو سەرى

باله‌کافی ﴿ ٤٨ م ﴾ ١٥٦ پی و انج و فورس‌ترین کیشی بی هاونای فرین ﴿ Maxim Take off ﴾ یه‌کسانه به ٢١٧٠٠٠ پاوند که‌واته به‌پیی خشته‌که درپژئی نهو فرگه‌یهی که پیویسته جوژی Aerodrome Code number ی ژماره 4E ی ده‌ویت که درپژیه‌کهی له ١٨٠٠ زیاتر ده‌بی.

نهو درپژیهی که ده‌ست ده‌که‌ویت له پلهی گه‌رما ١٥ م و له‌سه‌ر سفر لیقلی سه‌ر ناستی ده‌ریاوه‌یه ده‌بی‌ت به‌هوی Correction Factor درپژئی راسته‌قینهی Actual length بدوژریته‌وه وه‌کو له‌به‌شی دووه‌می نه‌م باسه‌دا روون کرایه‌وه. ری‌کخراوی FAA پوآینی فرۆکه‌خانه‌کان له‌سه‌ر بنه‌مای گونجاندیان بو خیرایی فرۆکه‌کان له ناوچهی ﴿ Approach ﴾ و ماوهی نیوان هه‌ردوو سه‌ری بالی فرۆکه و جوژی ﴿ Approach ﴾ ی فرۆکه‌که ده‌کات وه‌ک ریسا و ریگه‌ی دیزاین وه‌ک له‌م خشته‌یهی خواره‌وه‌دا روون کراوته‌وه:

FAA Airport Reference Codes

Air craft Approach Category	Air craft Approach Speed /KN	Air craft design group	Air craft wing span ft
A	< 91	I	< 49
B	91 - < 121	II	49 - < 79
C	121 - < 141	III	79 - < 118
D	141 - < 168	IV	118 - < 171
	≥ 168	V	171 - < 214
		VI	214 - < 262

Approach: رووبه‌ری نهو ناوچه‌یه‌یه له ناسمان که فرۆکه تیایدا ده‌ست ده‌کات به‌نزم بونه‌وه بو نیشته‌وه که نزیك ده‌بیته‌وه‌له فرۆکه‌خانه‌یه‌ک و له‌ژیر رینمای قولهی چاودی‌ری فرۆکه‌خانه‌دا، نهو ناوچه‌یه ده‌بی‌ت خالی بی‌ت له هه‌موو جوړه ریگریک و شاخ و به‌رزای یه‌ک واته خالی بی‌ت پی‌ی ده‌وتری‌ت ﴿ Obstacles ﴾. NM : کورت کراوه‌ی ﴿ Nautical Mile ﴾ خیرایی فرۆکه له کات ژمی‌ریکدا به یه‌که‌ی میلی ده‌ریایی ﴿ میلی بحری ﴾ ده‌پی‌وری‌ت ١ میلی ده‌ریایی = ١٨٥٢ م.

كەلك وەرگرتن لە زانیاری یەكانی ئەو خشتەییە سەرەو بە جۆریكە كە لەیەك كاتدا دەتوانریت قەبارەى فرۆكەكە و خیرایی یەكەى دەست بكەویت چۆن؟ بۆنمونه كە بلین *Air port Reference Code B- 111* بەمانای فرۆكەییەك كە *Approach speed* واتە خیرایی نزیك بونەوہى ۹۱ تا ۱۲۱ میلی دەریایی یە و ماوہى ئەم سەرو ئەو سەرى بالەكانى ۷۹ تا ۱۱۸ پىى یە بەواتا جۆرى فرۆكەكە دۆزرایەوہ بەو رەوشانە بەكەلك وەرگرتنى خیرایی و ماوہى بالەكانى بە دۆزینەوہى جۆرى فرۆكەكە بەكەلك وەرگرتن لە خشتەكان دەتوانریت دریزی فرگەكە بدۆزیتەوہ.

بۆ زانین ھەموو ئەو جۆرە فرۆكانەى كەھەن لە جیھاندا لە و ﴿٦﴾ جۆرە تى ناپەریت لەلایەن ماوہى نیوان بالەكانیەوہ یان لەو ﴿٥﴾ جۆرەى لەلایەن خیرایەكەییەوہ بەپىى پىوەرەكانى *FAA* بۆ باشتەر روون كردنەوہى بەشەكانى فرۆكە و چەند زانیاریەك لەسەر جۆرەكانى فرۆكە وەك لە وینەىكە دا ھاتووہ خوینەرى بەرپز دەتوانیت بەشیوہییەكى سەرەتایی لە ناو و پیکھاتەكانى شیوہى دەرەوہى فرۆكە شارەزا بیت.

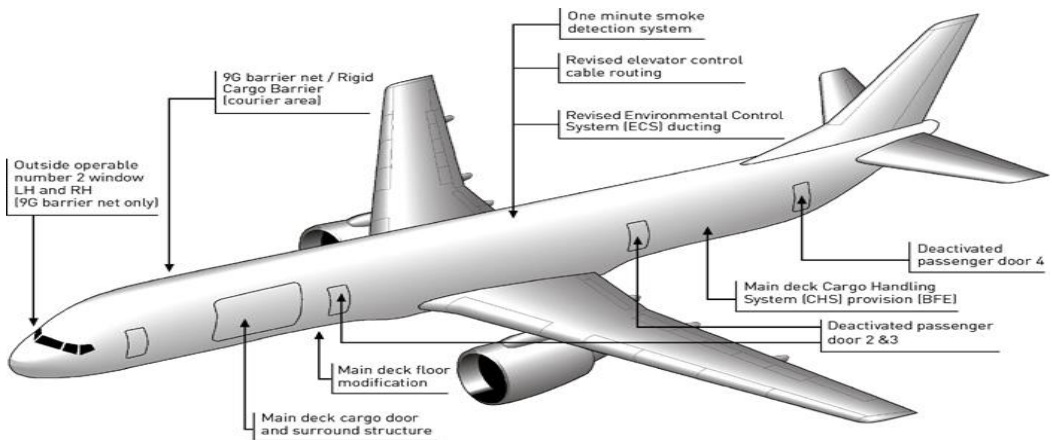

فرۆکه له چهندین وولات و کۆمپانیای گهورهدا دروست دهکریت و ههر کۆمپانیایهکیش له وولاتانه ناوی تایبتهت له فرۆکهکانیان دهنن بۆیه جوړ و ناوهکانی فرۆکه له جیهاندا فرهن تهنھا بۆ زانیاری گشتی تئبینی خستهکه بکهین بۆ وهرگرتنی چهند زانیاریهکی تایبتهت بهفرۆکه.

Aircraft Mode 1	Code	Aero plane Reference Field Length (m)	Wing Span (m)	Quarter Main Gear Wheel Span (m)
1	2	3	4	5
B-747-100	4E	3 060	59.6	12.4
B-747-200	4E	3 150	59.6	12.4
B-747-300	4E	3 292	59.6	12.4
B-747-400	4E	3 383	64.9	12.4
B-747-SR	4E	1 860	59.6	12.4
49747-SP	4E	2 710	59.6	12.4
MD-11 (Preliminary)	4E	2 926	51.7	12.5

DC-9-20	3C	1 551	28.5	6.0
Fokker F27-500	3C	1 670	29.0	7.9
Fokker F27-600	3C	1670	29.0	7.9
Fokker F28-3 000	3C	1 640	25.1	5.8
Fokker F28-4 000	3C	1 640	25.1	5.8
Fokker F28-6 000	3C	1 400	25.1	5.8
Fokker 50	3C	1 355	29.0	8.0
Fokker 100	3C	1 840	28.1	6.0
Bae- ATP	3D	1 540	30.6	9.3
Buffalo DHC-5D	3D	1 471	29.3	10.2
Airbus A300 B2	3D	1 676	44.8	10.9
BAC 1-11-200	4C	1 884	27.0	5.2
BAC 1-11-300	4C	2 484	27.0	5.2
BAC 1-11-400	4C	2 420	27.0	5.2
BAC 1-11-475	4C	2 286	28.5	5.4
BAC 1-11-500	4C	2 408	28.5	5.2
B-727-100	4C	2 502	32.9	6.9
B-727-200	4C	3 176	32.9	6.9
???	4C	2 499	28.4	6.4

لهسەر بنه‌ماو به‌کاره‌یانی ئه‌و زانیاریانه‌ی که له‌و خسته و وینه‌یه‌ی سه‌ره‌وه‌دا روون کراوه‌ته‌وه هه‌روه‌ها به‌هۆی هه‌ندئ زانیاری دیکه‌وه دیزاینه‌ر ده‌توانی‌ت جو‌ر و قه‌باره و پۆلینی فرۆکه‌خانه‌که بزانی‌ت که مه‌به‌ستی‌تی و خاله سه‌ره‌کی یه‌کانی ده‌ست نیشان بکات بۆ دیزاین کردنی.

Aerodrome Reference Code

CODE ELEMENT 1		CODE ELEMENT 2		
Code Number	Aero plane Reference Field Length	Code Letter	Wing Span	Outer Main Gear wheel Span ^a
(1)	(2)	(3)	(4)	(5)
1	Less than 800 m	A	Up to but not Including 15 m	Up to but not Including 4.5 m
2	800 m up to but not including 1 200 m	B	15 m up to but not Including 24 m	4.5 m up to but not Including 6 m
3	1 200 m up to but not including 1 800 m	C	24 m up to but not Including 24 m	6 m up to but not Including 9 m
4	1 800 m and over	D	36 m up to but not Including 52 m 52 m up to but not Including 60 m	9 m up to but not Including 14 m
		E	Including 60 m	9 m up to but not Including 14 m

a. Distance between the outside edges of the main gear wheels.

Airport system planning ماسته‌ر پلانی فرۆکه‌خانه

سه‌ره‌تای ده‌ست پێ‌کردن و دروستی فرۆکه‌خانه به دانانی ماسته‌ر پلانی فرۆکه‌خانه ده‌ست پێ ده‌کات هه‌موو لایه‌ک ده‌زانن که ماسته‌ر پلان نه‌ک بۆ فرۆکه‌خانه بۆ هه‌ر پرۆژه‌یه‌ک پێ‌ویسته که حیجگه‌ی فراوان بوون و زیاد بوونی پیکهاته و خزمه‌ت گوزاری یه‌کان بی‌ت له دوا‌رۆژدا. ماسته‌ر پلانی فرۆکه‌خانه له‌م به‌شانه‌ی خواره‌وه پێ‌ک هاتوه‌:

۱. ھەلپژاردنى شوپنى فرۆكەخانە و بەشە گرنگەكانى *Site Selection* .
۲. رىك خستىن و دانانى نەخشەى بەشە سەرەكى و گرنگەكانى *Layout Plan & Zoning* .

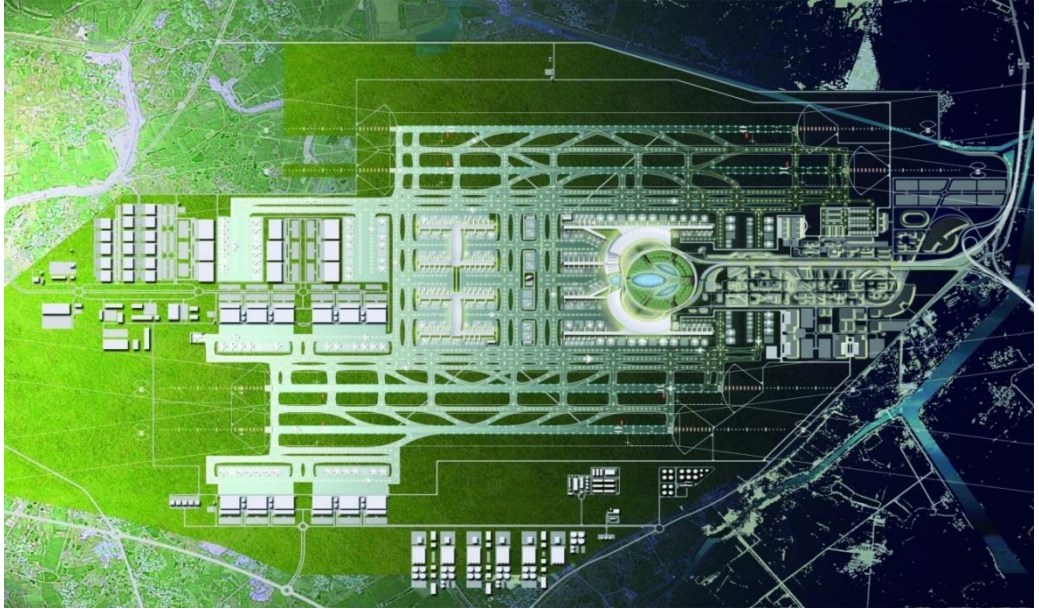

۳. دابىن كردن و رىك خستىن لىستى بوودجەى پىويست بۇ جىبەجى كردنى *Financing Forecasting* .
۴. پلان دانان بۇ جىبەجى كردنى قوناغەكانى *Implementation Stages* .

ئامانچ لە ماستەر پلانى فرۆكەخانە

بەگشتى ئامانجى ماستەر پلانى فرۆكەخانە بۇ دارشتنى نەخشە رېگايەك و بەرنامەيەكە بۇ پيشكەوتن و گەشەسەندنى ئايىندەى فرۆكەخانەكەيە كە پراوپر بگونجيت لەگەل گەشەسەندنى كۆمەلگاو جۆرەكانى ترى گواستەنەو و پيشكەوتنى فرۆكەخانەكانى تى وولات ، ئەو ئامانجانە ئەم خالانەى خوارەو ئەكرىتەو كە پىويستە رەچاو بكرين :

۱. دسته بهرکردنی وینه و نه خشه سازی گه شهو پیشکته و تنی فرۆکه خانه و پیش بینی گۆرانکاری ناوچه کانی نزیك فرۆکه خانه .
۲. دانانی خسته یه کی کاتی (schedule table) بۆ قوناغه کانی یه ک له دوا یه ک به پی ی گرنگی بیکهاته کان بۆ نه و پلانه ی که دانراوه .
۳. ریك خستنی نه و داتا و زانیاریانه ی که پیویست هه بن بۆ نه و گه شه سه ندنه .
۴. پیناسه کردن و دانانی سیناریۆکان options and scenarios بۆ جی به جی کردنی نه و پلانه ی که داریزراوه .



۵. دانانی بیروکه و ناماده کردنی راپۆرتی تیروته سه ل بۆ پیشنیارو پیشبینیه کان Forcast and suggestion reports به تایبته بۆ نه و لایهن و ریکخراوانه ی که دهیانه ویت یان به شدار ده بن له پیدانی بودجه و دروست کردن و پشکدار بوون .

قۇئاغەكانى ماستەر پلانى ماوه كورت بۇ ﴿۵﴾ سال بۇ ناوهند بۇ ﴿۱۰﴾ سال و دريژ خايەن بۇ ﴿۲۰﴾ سال دادەنریت وه بۇ ھەر قۇئاغەك پېداويستی يەكانى بۇ دابین دەكریت له بودجه و ديزايینی ئەندازيارى .

ئەوھى كەلەم باسەى ئېمەدا گرنگە كارگردنه بۇ نامادەكارى بەمەبەستى دروست كردن و جىبەجى كرددنى ئەو بەش و پېكھاتانەى كە قۇئاغى يەكەم دەى گريته وه واتە قۇئاغى يەكەم بۇ ﴿۵﴾ سال كە لايەنى بنەرەتى پېكھاتەكانى فرۆكەخانەىه .

ئەو ھاكتەرئانەى كارېكەرپان ھەپە لەسەر ھەلبىزاردنى شۆپىنى فرۆكەخانە:

Factors Affecting Site Selection

۱. شىۋازى رېكخستنى جموجۆلى ئاسمانى و فرپن لە فرۆكەخانەكانى ترەوہ , ناگونجيت دوو فرۆكەخانە ھەمان كايەى ئاسمانى بەكاربھيئن لەبەرئەوھى مەترسى دروست ئەكەن لەسەر سەلامەتى يەكترى .

۲. بوونى بەربەست لە ناوچەكانى نزيك فرۆكەخانە Terrain and vicinity Obstacles

۳. فراوان كرددنى فرۆكەخانە Airport Expansion .

۴. بوونى ئاسانكارىەكان Facilities وەك سەرچاوەى كارەبا ، ئاو ، گاز ، ئاوەرۆ .

۵. بوارى كەشناسى و رەچاۋ كرددنى Climate Condition .

۶. برى تيچونى فرۆكەخانەكە Airport Cost .

۷. تا چەند لە خزمەتى كۆمەلگەداپە .

۸. ژاوەژاۋ Noise Assesment .

۹. ليستى بەراوردى برى تيچوہكان Comparison Cost Lists .

بۇ زيانر روون كرددنەوھى بەشە گرنگەكانى فرۆكەخانەيەك بە نمونە فرۆكەخانەى سلیمانى سەرنجى ئەم ويئەى خواروہە بدن كە تيايدا چەند بەشيكي فرۆكەخانەيەك دەرکەوتووه وەك نمونە:

ئىمۇنىتەك ئەسەر قىزىق پىكىراتەكانى (Air side)
 لە پىكىراتەك ئە فرۆكە خانەكاندا

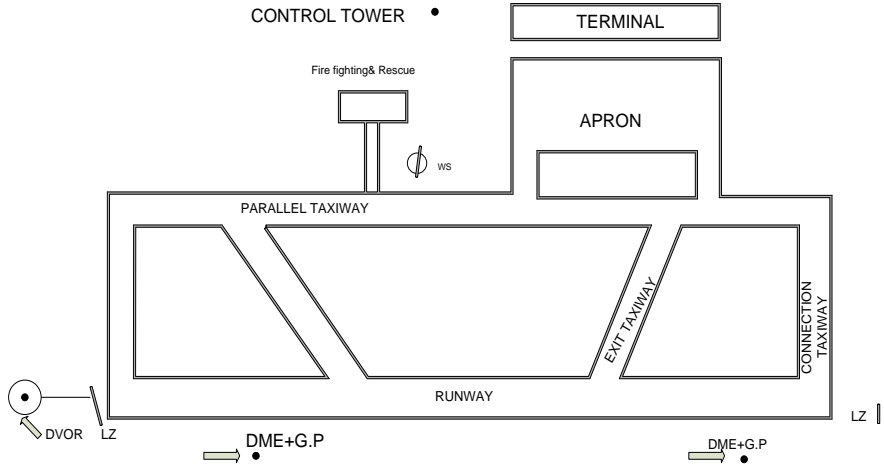

Navigation Aids

- **LLZ – Localizer .**
- **G.P – Glide path.**
- **DME – Distance Measuring Equipment .**
- ⊙ **DVOR- DOPLER VERY HIGH FREQUENCY OMNI DIRECTION RADIO.**
- ⊕ **WS – WIND SOCK .**

بۇ ئەھۋى فرۆكە خانە بتوانىت پىشۋازى لە فرۆكە بىكات و فرۆكە تىايدا بىفرىت ئەھۋ
 دامەزراۋانەى كە پىپوئىستە ھەبن لە گىرنگەۋە بۇخوارەۋە بە زىنجىرە ئەمانەن:

۱. فرۆكە
۲. قولەى چاۋدېرى
۳. سىستىمى پەيوەندى كىردن
۴. پىداۋىستىەكانى ئاگركوژاندنەۋە و فرىاكەۋتن
۵. بەشى كەش ناسى فرۆكەۋانى
۶. تىرمىنان
۷. خىزمەت گوزارى زەمىنى
۸. كارەبا و ئاۋ گەياندىنى زەمىنى وھتد

۹. پېداويستيه كانى تر وهك بژیوی و سوتهمهنى و سهلامهتى ——— .

له تهواوی فرۆكه خانه كانى جيهاندا و له سيستمى كارگيرى و بهگه ر خستندا چهند يه كه يه كى ياريدهدر هه يه بۆ هه ندى خزمهت گوزارى پيوست له ناو فرۆكه خانه دا كه له لايهن دهزگا كانى حكومه ته وه له دهره وهى فرۆكه خانه ئيداره ئهدرېت به لام تهواو كارن بۆ كاروباره كانى فرۆكه خانه بۆيه له ژير ريئيمايى و ريساكانى فرۆكه خانه دا كارده كهن وهكو:

۱. بهشى ناسايش

۲. بنكهى پاسپورت و مانه وه

۳. بنكهى تهندروستى

۴. بنكهى گمرگ و پولىسى گمرگ

۵. بنكهى ناگركوژانندنه وه و فرياكه وتن

۶. كهش ناسى

۷. نوسينگهى گهشت و گوزار

۸. كه رهندينهى رووهك

۹. كه رهندينهى نازهل (فيرتينه رى)

۱۰. بانك و شوپنى پاره گورينه وه

۱۱. كوالتى كۆنترۆل

۱۲. پولىس و هاتووچۆ

قولهى چاودپىرى: Control Tower:

- قولهى چاودپىرى به يه كيك له بهشه هه ر گرنگه كانى پيكهاتهى فرۆكه خانه ده بژيردرېت كه تيايدا چاودپىرى و كۆنترۆل سهرجه م جموجولى فرۆكه كان و ليك جيا كردنه وه يان *Separation* و تهواوى په يوه نديه كان تيايدا به ئه نجام ده گه يه نرېت.



قولەى چاودىڧىرى Control Tower

- قولەى چاودىڧىرى ئەو يەكەيەيە كە ژماريەك ئامىرى پەيوەندى ئەلكترۆنى تىدا دانراوہ بو پەيوەندى كىردن بە ھوى چەند لەرەلەرىكى ﴿Frequency﴾ تايبەتەوہ بەو قولەيەوہ وە چاودىڧىرە ئاسمانىەكان ﴿Air traffic Controllers﴾ بەپىى ياسا دەبىت ھەلگىرى بروانامە و لىسانسى پەيمانگا رى پىدراوہكانى رىكخراوى ﴿ICAO﴾ بن ئەوسا دەتوانن ھەستن بەكارى چاودىڧىرى و رىنمايى فرۆكەكان بەپىچەوانەوہ رىگايان پى نادىت ئەو ئەركە بەجىبەينن , ئەركى چاودىڧىرى ئاسمانى كارىكى ووردو گرنگ و ھەستيارە و دەبىت ئەو چاودىڧىرانە لە بارودۇخىكى دەرونى و ژىنگەيى گونجاودا كاربەكن چونكە ھەرھەلەيەك ئەو ھەلەيە زارەكيش بىت رەنگ بىت بىتە ھوى روودانى كارەساتىكى دلتەزىن و ناخوش لە بەشەكانى داھاتووى ئەم باسانەدا دىينەوہ سەرئەم بابەتە.

- قولەى چاودىرى بەرپرسە لە سەرپەرشتى كىردن و رىنمايى كىردن و چاودىرى كىردنى گەيشتن ﴿arrival﴾ و رۇيشتن ﴿departure﴾ واتە فرىنى فرۇكەكان بۇ فرۇكەخانە و لە فرۇكەخانەوہ لە ئاسمانى فرۇكەخانەدا لە بازنەيەكدا كە نيوەتيرەكەى نابىت لە ۵ مىلى دەريايى ﴿نزيك ۹ كم﴾ كەمتر بىت.

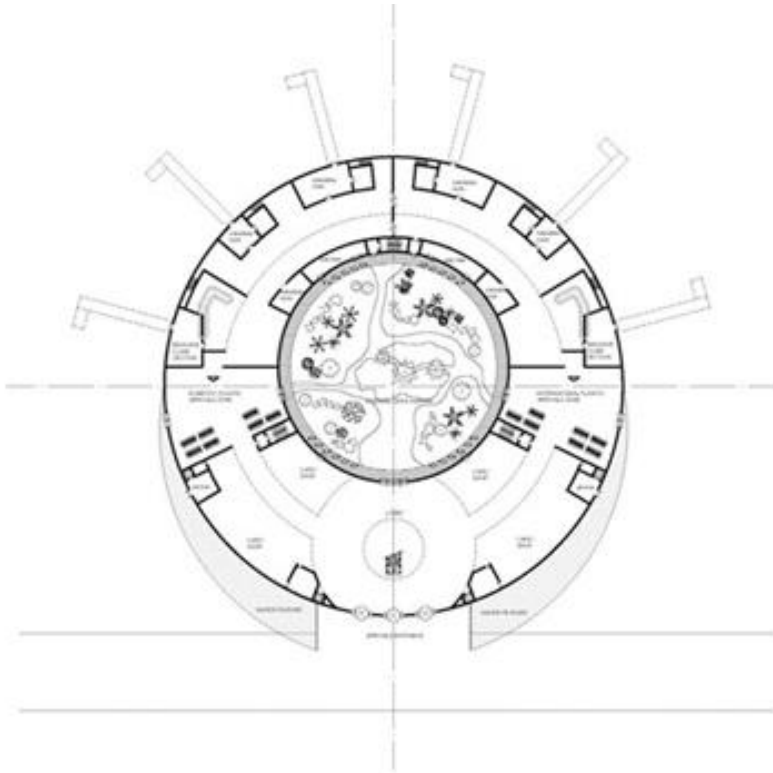

پلانى ئاسۆيى ناو قولەيەكى چاودىرى

پىش ئەوہى بچىنە سەرباسەكە قولەى چاودىرى فرۇكەخان پىۋىستە كورتەيەك لەسەر ﴿Air Traffic Management﴾ كە بە كورت كراوہيى پىدەوترىت ﴿ATM﴾ باس بكرىت:

ATM: سەرجهم رېځخستن و بهرپوهچونى ټهو خزمهت گوزارى يه تهكنيكيانه دهگريټهوه كه پيش كەش به فرۆكهكان دهكريټ لهكاتى فرين له ناسماندا يان كاتى نيش كردنيان له ناوچهى فرينى سهرفرۆكهخانهكان بهو خزمهتگوزاريانه دهوتريت *Air Traffic Services* ﴿ATS﴾.

ئامانجى ATS و ئهركهكانى ATM لهم خالانهى خوارهودا بهرجهسته دهبيټ:

1. بهرگرتن له پيكدادان له نيوان فرۆكهكاندا.
 2. ريگرتن له بهرکهوتن يان پيكدادانى فرۆكهكان له ناسمانى فرۆكهخانهدا له گهڻ ريگرهكانى دهورى فرۆكهخانه واته ﴿Obstacles﴾.
 3. پاريزگارى كردن و ناسانكارى بو جبهجئ كردنى سانا ترين و سهلامهت ترين جموجوئى ههوايى له ناسماندا.
 4. شارهزاکردن و پيدانى زانيارى و رينمايى بهسوود بهفرۆكهوانهكان بو دابين كردنى باشترين سهلامهتى فرۆكهوانى.
 5. ئاگادارکردنهوى ئازانسهكانى فرۆكهوانى سهبارهت به پيداويستيهكانى تايبهت به گهړان و پشكنين و رزگارکردن واته ﴿Search & Rescue﴾ و يارمهتى داني ټهو ئازانسانه.
- ٢، ٣ ﴿دا خوئ دهبينټهوه.﴾
- قولةى چاوديرى بهيهكك له بهشه ههر گرنگهكانى بيكهاتهى فرۆكهخانه دهبيټريټ كه تيايدا چاوديرى و كوټروئى سهرجهم جموجوئى فرۆكهكان و ليك جياکردنهوهيان ﴿Separation﴾ و تهواوى پهيوهنديهكان تيايدا به ټهنجام دهگهيهنريټ بو دابين كردنى سهلامهتى بو فرۆكهكان له نيشتنهوه و فريندا.
- قولةى چاوديرى بهرپرسه له سهرپهرشتى كردن و رينمايى كردن و چاوديرى كردنى گهيشتن ﴿arrival﴾ و رويشتن ﴿departure﴾ واته فرينى فرۆكهكان بو فرۆكهخانه و له فرۆكهخانهوه ههروهها له ناسمانى فرۆكهخانهدا كه له بازنهيهكدا لايهنى كه م نيوهتيرهكهى ٥ ميلى دهريايى ﴿نزيك ٩ كم﴾ دهبيټ.

- هیچ فرۆکه‌یه‌ک به‌پێی یاساگانی فرۆکه‌وانی ناتوانیټ بټ وەرگرټی مۆلټ *Clearance* ﴿﴾ له قولهی چاودیټری هیچ جموجۆلیټ بکات له ناوچهی *Airside* ته‌نانه‌ت نه‌و کاتانه‌ی که له‌سه‌ر ﴿﴾ *Apron* وه‌ستاوه یان ئاماده‌یه بو‌ روټستن ده‌بیټ بو‌ ئیټش پټ‌کردنی فرۆکه‌که ﴿﴾ *Start up* مۆلټ له قولهی چاودیټری وەر‌بگریټ.

- له کاتی نزیک بونه‌وهی ﴿﴾ *Approach* ی فرۆکه‌یه‌ک له فرۆکه‌خانه و په‌یوه‌ندی کردنی په‌که‌می فرۆکه‌که به قولهی چاودیټریه‌وه یان فرټینی فرۆکه‌یه‌ک له فرۆکه‌خانه قولهی چاودیټری له په‌یوه‌ندی به‌رده‌وامدایه له‌گه‌ل فرۆکه‌وانی فرۆکه‌که و هه‌لده‌ستیټ به رټ‌ک خستټ و رټ‌نمایټی کردنی ئاراسته‌و جموجۆلی نه‌و فرۆکه‌یه بو‌ دابین کردنی سه‌لامه‌تی به پټ ی یاساگانی (ICAO) به‌گه‌یاندنی سه‌رجه‌م زانیاریه‌کانی وه‌ک ﴿﴾ په‌ی گه‌رما ، پاله په‌ستۆ (*Pressure*) ، باو خټیټایی و ئاراسته‌ی له‌سه‌ر فرگه‌ و بارودۆخی سه‌ر *Airside* بو‌ نه‌وانه‌ی که ده‌یانه‌ویټ بنی‌شنه‌وه هه‌روه‌ها بو‌ نه‌وانه‌ی که فرۆکه‌خانه‌شیان به‌ جټ هیټتووه که له مه‌ودای به‌ر پرسټیاریټی چاودیټری فرۆکه‌خانه‌دان .

- سنوری به‌ر پرسټیاریټی قولهی چاودیټری له‌سه‌ر جموجۆلی فرۆکه‌ که نه‌گاته فرۆکه‌خانه له‌سه‌ر زه‌وی تا هیټلی گه‌یشتټی نیوان ﴿﴾ *Apron* و ﴿﴾ *Taxiway* یه و له دوا‌ی نه‌و هیله‌وه بو‌سه‌ر نه‌پرون ﴿﴾ *Apron* به‌شیکی تر هه‌یه که پټ‌ی ده‌لټن به‌شی چالاکی زه‌مینی ﴿﴾ *ground operation* به‌ر پرسټیاریټی جموجۆلی فرۆکه‌که وهرده‌گریټ بو‌ وه‌ستاندنټی و خزمه‌ت کردنی به‌لام له کاتی روټستن دا له داگیرساندنټی بزوینه‌ره‌که‌یه‌وه چاودیټری ئاسمانی رټ‌نمایټی ده‌کات.

- له‌لایه‌کی تره‌وه قولهی چاودیټری نه‌و په‌که‌یه‌یه له ناو فرۆکه‌خانه‌دا که ژماره‌یه‌ک نامټیټری په‌یوه‌ندی نه‌لکترۆنی تی‌دا دانراوه بو‌ په‌یوه‌ندی کردټن له‌سه‌ر چه‌ند له‌ره‌له‌ریکی ﴿﴾ *Frequency* تابه‌ت به‌و قوله‌یه‌وه فریکوینسی هیچ قوله‌یه‌ک له ولاتی‌کدا له فریکوینسی قوله‌یه‌کی تر ناچټټ بو‌ پارټزگاری کردنی له تیکه‌ل بوون و پټ‌یکدادان ، چاودیټره ئاسمانیه‌کان ﴿﴾ *المراقبين الجويين* به‌پټ‌ی یاسا ده‌بیټ هه‌لگری بروانامه و لیسانسی په‌یمانگا ری‌پټ‌دراوه‌کانی ئازانسټی ﴿﴾ *ICAO* بن نه‌وسا ده‌توانن هه‌ستن به‌کاری چاودیټری و رټ‌نمایټی فرۆکه‌کان به‌پټ‌چه‌وانه‌وه ری‌گایان پټ نادریټ نه‌و نه‌رکه به‌جټ‌به‌ئین و به‌راستیټش نه‌رکه‌که‌یان کاریکی گرنگ و هه‌ستیاره و ده‌بیټ نه‌و چاودیټرانه له بارودۆخیکی ده‌رونی و ژینگه‌یی گونجاودا

كاربەن چۈنكە ھەرھەلەيەكى زارەكش لھو چاودپرانەوھ دەرىجىت رەنگ بىت بىتە ھۆى روودانى كارەساتىكى دلتەزىن و ناخۇش كە لھ بەشەكانى داھاتووى ئەم باسانەدا دىينەوھ سەرئەم بابەتە.

شۈينى قولەى چاودپىرى و مەوداى بىنين:



پىويستە شۈينى قولەى چاودپىرى لھناو فرۆكەخانەدا وەبەرزىەكەى بەشپوئەيەك ھەئئەبژىردىرئىت كە يارمەتى چاودپىرانى ئاسمانى ﴿Air Traffic Controllers﴾ بىدات بۇ جىبەجى كىردنى ئەرەكانىيان و ئاراستەكىردنى فرۆكەكان ھەروھەا بتوانىت بە ئاسانى بىكشە ھىلى بىنين واتە ﴿line of sight﴾ بگاتە ھەموو خالەكانى ناوچەى Airside و ھىچ رىگىرىك لھبەردەمىدا

نہیبت کہ بیټه هوی ریگری و نہبینینی بچوکتین نامراز کہ جموجول بکات له سهر روی
 ناوچہی ﴿Airside﴾ به ﴿Apron﴾ و ﴿Taxiway﴾ و ﴿Runway﴾ و ههروهہا له
 ناوچہی نریک بوونهوهی کوتایی ﴿Final Approach﴾ له ئاسماندا کہ دهیبت له ناوچہیهدا
 هیچ ریگریک نہیبت کہ ریگه له بینینی فرۆکهکان بگریت واته چاودیری ئاسمانی دهیبت چاوی
 لهو فرۆکهیہ بیټ له کاتی نزم بوونهوهی بو نیشتنهوه و تا گهیشتنی بو سهر ﴿Runway﴾ و
 رویشتنی بو سهر ﴿Taxiway﴾ و له ویوه بو سهر ئاپرون ﴿Apron﴾ تا وهستاندنی و
 کوژاندننهوهی بزوینههکانی ﴿مهکینهکان﴾ی ههروهہا کاتی جوئهی فرۆکه و رویشتن بو سهر
 Taxiway و لهویوه بو سهر Runway و فرین تا له چاوو وون دهیبت. بهلام پهیوهندی نیوان
 چاودییر و فرۆکهوان به فسهکردن ههر دهمینیت بههوی ئامیرهکانی پهیوهندیهوه تا له ناوچہی
 بهرپرسیاریتی دهردهچیت و فرۆکهکه پهیوهندی دهکات بهنزیکتین فرۆکهخانهو یان سهنتهاری
 کونترؤلوهه ئهوکات پهیوهندیهکان کوتایی یان پیڈیت و سنوری بهرپرسیاریتی قولهی چاودییری
 کوتایی دیت، سهرجهم قسهو گفتوگو و پهیوهندی نیوان چاودییری ئاسمان و فرۆکهوان له سهر
 سیستمیک ریکورد دهگریت و ههئدهگریت بو کاتی که پیویست بیت به تایبهتی بو مهبهستی
 لیقولینهوه له کاتی رووداوهکانی فرکهوانی دا بو ئاراسته کردنی بهرپرستیاریتی ئهولایهنهی
 که لای داوه یان له پیدانی رینمایی ههئهی کردوه ههروهہا سوود لهو ریکوردانه وهردهگریت بو
 بهرزکردننهوهی ئاستی زانیاری و شارهزابونی چاودییری ئاسمانیهکان له خولهکانی راهیناندا.

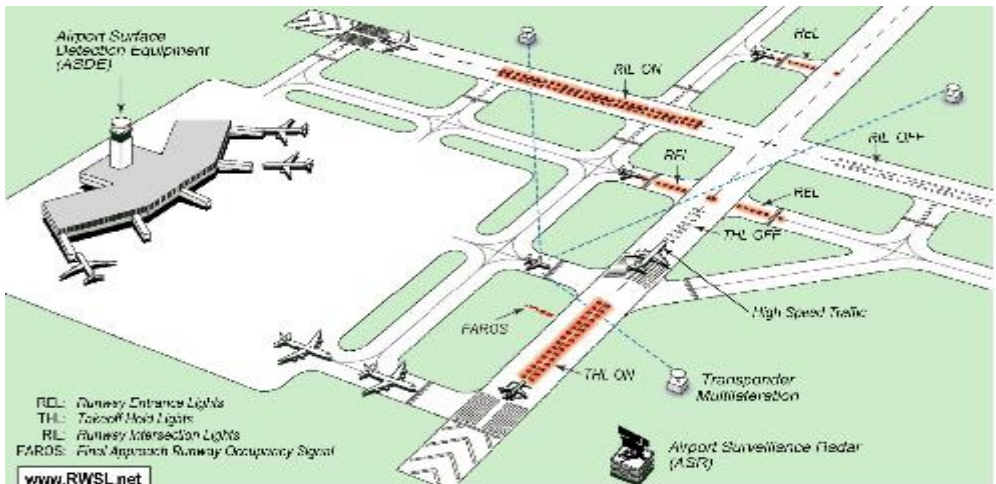



تېرمينالەكان Terminals

دوو جور تېرمينال ھەيە :

۱- تېرمينالى رېوا و گەشتياران .



۲- تېرمينالى كارگو .

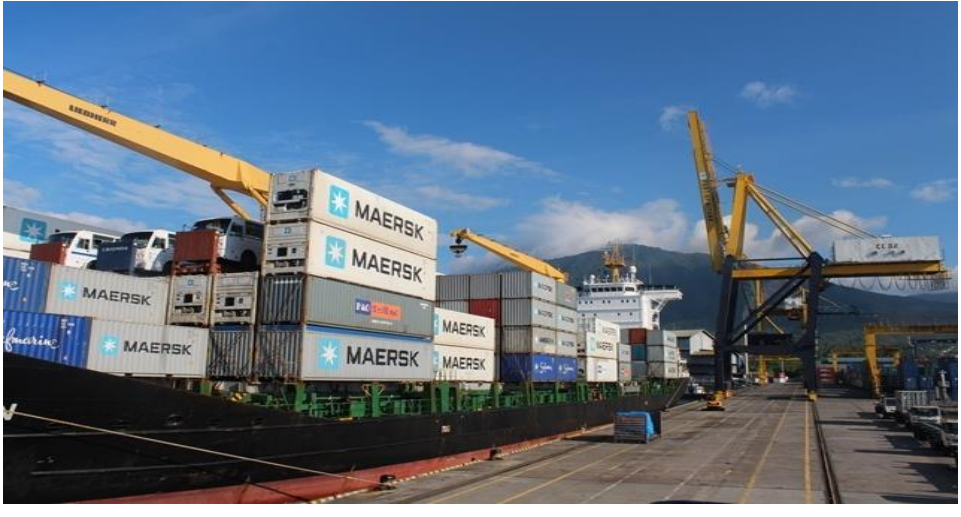

تیرمینالی رپوا Passenger Terminal

تیرمینال ئەو دامەزراوەیە یان ئەو بینایە یە کە کاروباری رپواو گەشتیارانی تیا جی بە جی ئەکریت چ لە کاتی رویشتن و چونه دەرەووی لە شارو وولات یان هاتنەووە و گەیشتن بە شار و ولات ، تەواوی ئاسانکاریەکان لەو بینایەدا جی بە جی ئەکریت واتە شوینی ریکخستن و ئالوگۆری شوین و خزمەت کردنی رپواو گەشتیار بە سیستمیکی پیوانەیی و ریک و پیک بە پێ ی رینمایە بەرجەستە کراوەکان تا رپوا و گەشتیار هەست بە زینگەییەکی ئارام بکەن ، ئاسانکاریەکان بۆ ئەو گەشتیارو رپوایانە ی کە کیشەیان نیە و کیشە دروست ناکەن .

تیرمینال بۆ رپواو گەشتیاران ئەکریت بە دوو بەشەووە :-

۱. بۆ رپواو گەشتیاری ئاسایی Normal Passenger : ئەم جۆرە لە رپواو گەشتیار زووتر ئەگەنە ناو تیرمینال لەگەڵ هاوێل و کەس و کاریان و زیاتر لە تیرمینال دەمیننەووە و زۆربە ی جارەکان کۆل و جانتای زۆریان پێ یە .

۲. رپوا و گەشتیاری تاییبە ت یان خاوەن کار Passengers Business : ئەم جۆرە لە رپواو گەشتیار زیاتر کەشتیان کردووە و پیویستیان بە خزمەتی خیراتر هەیه بۆیە ئەم کەسانە زۆربە ی جار درەنگتر لە کەسانی ئاسایی ئەگەنە تیرمینال بۆ رویشتن و لە کاتی کەرانیووە و کەیشتن زووتر ئەگەینرینە تیرمینال لەهەردوو حالەدا کاروبارەکانیان ژۆر بە خیرایی جی بە جی ئەکریت .

جۆریکی تر لە رپواو گەشتیار هەیه پیمان ئەوتریت (Very Important Passengers) VIP ئەم جۆرە لە گەشتیار لە بەرپرسیانی بالا و شانە فەرمی و دیپلۆماسیەکان پیک هاتوو ن شوینی تاییبەت و جیا جیان بۆ تەرخان ئەکریت جۆریکی تاییبەت خزمەتیان پیشکەش ئەکریت .



Nº1 LOUNGES escape MY LOUNGE

ئەو رېۋا گەشتيارانەش كە جۆرى گەشتەكەيان راستە و خۇ نىە و بە شىۋا زېكە ئەو تىرمىنالا نىودەولەتتە دەبىتتە شويىنى ئالوگۆرى گەشتەكەيان لە وولاتىكەوہ بۇ وولاتىكى تر لەبەر نەبوونى گەشتى راستە و خۇ لەو شوپىنەى لى ى ھاتوون بۇ ئەو شوپىنەى بۇى ئەچىت بۇيە ناچار لەو تىرمىنالاوہ گەشتەكەى لەسەر فرۆكەيەكى تر دەست پى ئەكاتەوہ ئەم جۆرە لە رېۋا گەشتيار پى ئەلى (رېۋا ى ترانزىت) Transfer Passenger .

لە كە شتى ترانزىتدا ئەو كەسە كە ئەكاتە يەكەم ويستكە لە تىرمىنالاكەوہ ناچىتە دەرەوہ و مۆرى پەساپورتىشى بۇ ناكىتەوہ تەنھا لەسەر كاونتەرىكى تايبەت چىكى كارتى دەرچوونى بۇ ئەكرىت (Boarding Cart) و لە رارەويك يان كۆلاتىكى تايبەتەوہ ئەنىردىت بۇ دەرۋازەكانى رۇشتن تا بكاتە دەرۋازەى گەشتەكەى و لەويوہ سەفەرى خۇى ئەكات .

دوو جۆرى تر پۇلىنى تىرمىنالا ھەيە لەسەر بنەماى جۆرى ئەو كەشتانەى كە لە تىرمىنالاكەوہ دەكرىت :

۱- تىرمىنالى ناوخۇى Domestic Terminal : ئەو جۆرە تىرمىنالاھە كە تەنھا بەكار ئەھىنرىت بۇ بەرى كىردن و پىشۋازى كىردن لەو گەشتيارو ھاۋلاتى و رېۋايانەى كە لە ناو وولاتەكە خۇيەوہ سەفەرى تيا ئەكەن واتە فرۆكەكە لە ناو سنورى ئاسمانى ولاتەكە (State Air Space) ناچىتە دەرەوہ ، بۇ ئەم جۆرە كاروبارى رېۋا گەشتياران خىراترە جگە لە كاروبارى پشكىنىنى ئاسايش كە پىۋىستە زۆر تۆكەمەو لە ژىر چاۋدىرىدا بىت بەلام كاروبارەكانى تر كەمىك ئاسانترە ، زۆر جار رېك ئەكەۋىت تىرمىنالى ناوخۇى بەجىايە تەنھا

بە كۆلانىك ئەبەستىتەۋە بە تىرمىنالەكانى تىرى فرۇكەخانەۋە بۇ ئەۋ گەشتىيارو رېۋايانەى
كە بە نىازن سەفەر بىكەن بۇ دەرەۋەى وولات .



ب- تىرمىنالى نىۋەدەۋلەتى International Terminal : ئەۋ جۆرە تىرمىنالەىە يە كە
تىايدا كاروبارى ئەۋ رېۋاو گەشتىارانە رېك ئەخرىت بۇ رېۋىشتن بۇ دەرەۋەى وولات و ھاتنەۋە
لە دەرەۋە و گەىشتن بۇ ناو وولات .

لەم جۆرە تىرمىنالە تەۋاۋى كاروبارەكانى ئاساىش و نشىنگە و گومرگ تىا جى بە جى ئەكرىت
و پەىرەۋى رېنماىە نىۋ دەۋلەتىەكان ئەكرىت بۇ خزمەت و راپى كردنى كاروبارى رېۋاو
گەشتىاران .



پياده كردنى ريکاره‌گانی به‌ريۆه بردن و ئاسايش و فرياکه‌وتن و سه‌لامه‌تى ناوجهى Air side له لايهن پشکنه‌ره نيۆ ده‌وله‌تیه‌کانه‌وه هه‌لئه‌سه‌نکينريت و جاوديرى ئەکریت و کهم و کوریه‌کان به راپۆرت تۆمار ئەکریت وراسپارده‌کانيانيش دهنردريت بۆ ده‌سته‌لاتى فرۆکه‌خانه‌که بۆ جى به جى کردن .

دوو جۆر له رېکخستن و دابه‌ش کردنى شوپنه‌گانی ناو تيرمينال هه‌يه له فرۆکه‌خانه قه‌ره‌بالغه‌کاندا بۆ ئاسانکاری جى به جى کردنى کاروبارى پياو گه‌شتياران
 أ : دابه‌ش کردنى ستوونى واته بينای تيرمينال به چهنه قاتیک دروست ئەکریت و هه‌ر قاتهى جۆرێک له خزمه‌تى تيا پيشکەش ئەکریت وهک:

١. پارك Parking
٢. پشکين Inspection
٣. وه‌رگرتنى کۆل و جاننا Check-in and Baggage
٤. نشينگه immigration
٥. کومرک Customs
٦. بازاړى ئازاد Duty Free

۷. Cafes كافېتېرىيە
۸. Restaurant رېستورانى
۹. Show location شويىنى نامايىش كىرىدىن ۋە پىشانىكى بەرھەمە نىشىتمانىيەكان
۱۰. Entrainment شويىنى ھەۋانەۋە
۱۱. Health and First Aid تەندىروستى
۱۲. Departure and arrival Gates دەروازە كانى رۇيىشتىن ۋە گەيىشتىن
۱۳. Manager Office ئۇففىسى بەريۇە بىردىن ۋە سەرىپەرىشتى كىرىدىن
۱۴. Civil Aviation Representative نۇيىنەرايەتى دەستەلاتى فرۇكەۋانى شارستانى
۱۵. Airfreight Offices ئۇففىسى كۇمپانىيەكانى ھىلە ئاسمانىيەكان
۱۶. Taxi Services ئۇففىسى تەكسى ۋە خىزمەت كوزارىيەكان
۱۷. Maintenance of Systems جاكسازى سىستىمەكان
۱۸. Lost and Found Claims بەشى ۋون بوۋەكان
۱۹. Toilet and Kinder Cares تەۋالىت ۋە بەشى مىندالان
۲۰. Pray room شويىنى نويىز كىرىدىن
۲۱. CCTV room بەشى جاۋدىرى ۋە كامىراكان
۲۲. Revenue and accounts بەشى داھات ۋە زمىرىارى
۲۳. Information بەشى رانما يى ۋە كىشى رىۋا ۋە كەشتىاران

ئەمانەتى كە باس كىران لە سەرھەۋە ۋە يان ھەر بەش ۋە ئۇففىسىكى تر ئەكەر ھە بىت بە گوپىرەى گىرنكى ۋە پىادەكىردىنى رېنمايى ۋە رېساكان بەسەر فاتەكاندا دابەش ئەكىرىن بۇ ئەۋەى گەشتىار ۋە رېۋا قۇناغ بە قۇناغ كاروبارەكانىان جى بە جى بىكەن تا ئەۋ كەسە ئەگاتە دەروازەى رۇيىشتىن ھىچ كارىكى نەمىنىت تەنھا سەرگەۋتىنى بۇ فرۇكە نەبىت .

جوون ۋە گەيىشتىن بۇ فرۇكەكەش يان پاص ئەكۇيىزىتەۋە يان راستەۋخۇ لە دەروازەى رۇيىشتىن بە رارەۋىك يان كۇلاننىكى سەر داخراۋى جوئەك (Chute) راستەۋخۇ ئەجىتە ناۋ فرۇكەكە .
ب : لە فرۇكەخانە زۇر قەرەبالغەكاندا ۋەك ھىثرو ، دى، امستىرام ، ستۇكۇلم ، فرانكفۇرت ناتوانىت كاروبارى رېۋاۋ گەشتىاران لەيەك تىرپىنالىدا جى بە جى بىكىت ناچار ئەبن

تيرمينالەكان جيا بگرينهوه هەر تيرمينالتيك بۇ ژمارهيك هيلي ئاسمانى و ژمارهيك وولات دائه نرپت كه هاولاتى دوور نهپيت له شويى جيونه زوورهوى بۇناو تيرمينالهكه و تووشى گرفت و كيشه نهپيت , بۇ كار ئاسانى زوو شارهزا بوون و رينمايى هەر لهسەر بۇردينگ كارتهكهى ژمارهى تيرمينالى فرۆكه خانهكهى لهسەر ئەنوسرپت بۇ ئەوهى به ئاسانى بگاته شوينى مهبهست .



لهبه رهئوهى تهواوى كاروبارى رپواو گهشتياران لهناو تيرمينالدا جي به جي ئەكرپت وهك نامازهمان پى دا له پيشهوه , لهناو تيرمينالدا چهندين نوسينگهى هيله ئاسمانيهكانى تيدايه لهگهل ميىزى وهركرتنى جانتاو بهلكهكان Check-in و Lost and found واته وونبوهكان و بويه پيوسته سكرين و هيمما و نيشانهكانى ئاراسته كردن بۇ رووبهرهكانى ناو تيرمينال به شيوازيك دابهش بگرين كه تيايدا باشترين خزمهت جي به جي بگرپت و ئاسانتر بيت بۇ رپواو گهشتيار و هيله ئاسمانيهكان .



ئامانچ له ديزاينى تيرمينال :

بۇ رېوا و گهشتيار :

۱. كورت كردنه وهو كه م كردنه وهى دواكه وتن له جى به جى كردنى كاروباره كانيان .
۲. كورت كردنه وهى ماوهى رويشتن و گهشتن به شوينى مهبهست واته دهر وازه كان Gates .
۳. پاراستنى رېواو گهشتيار له كارىگه رى كهش و ههوا، ژاوه ژاوا ، گيژه لوكهى بزوينه رى فرۆكه كان به واتا ژينگه يه كى ئارام به خشى بۇ فراهمم بكرىت .
۴. ئاسانكارى بۇ ئاراسته كردنى ههر خزمهت گوزاريه كه كه بيپته هوى دلخوشى كه سه كه .

بۇ هيله ئاسمانيه كان :

۱. كه م كردنه وهى برى تيچوونى به گه پر خستنى گه شته كه بۇ ههر رېوايه كه .
 ۲. زياد كردنى برى قازانجى گه شته كه .
 ۳. تا بتوانرئيت فرۆكه كان دوا نه كه ونت له ئه نجام دان و بهرئى كردنى گه شته كان .
 ۴. ئه وه پرئى توانا به كار به ئينرئيت بۇ دابين كردنى پيداويستيه كان .
- دابهش كردنى رووبهرو بوشايه كانى ناو تيرمينال ريك بخريت بۇ خزمهت كردنى رېواو گهشتياران و جى به جى كردنى كاروباره كانيان تا بتوانرئيت به ئاسانى و له كاتى پيوانه يدا راى

بكرين بيويسته پشت نه به ستریت به ژماره و جوړی خزمهت گوزاریه كان له كاژیره
 قهره بالغه كاندا (peak hour capacity) واته له و كاته دا كه تیرمینال قهره بالغه ترین كات
 به خووه ده بیینیت خزمه ته كان به یه ك ریتیم بروات و كه مو كوری تی نه كه ویت .

چهندين جوړ دابهش كړنی رووبه ركانی ناو تیرمینال هه یه :

۱. نه و دابهش كړنه ی له سه ر بنه ما ی جوړی خزمه ته كان كه Mc-Grottiv دابهشی كړدوه
 وهك له خشته ی خواره وه دیاری كراوه .

Level of service –space to be provided for passenger services

Activity	Situation	Level of service standard (LOS) [m ² /PAX]					
		A	B	C	D	E	F
Waiting and circulating	Moving about freely	2.7	2.3	1.9	1.5	1.0	Less
Bag claim area (outside claim devices)	Moving with bags	2.0	1.8	1.6	1.4	1.2	Less
Check-in queues	Queued , with bags	1.8	1.6	1.4	1.2	1.0	Less
Hold room: government Inspection	Queued , without bags	1.4	1.2	1.0	0.8	0.6	Less

Source: de Neufville , R and otoni , A: Airport systems – planning , design .^۱
 and management , McGraw Hill, New York , 2003 .

۲. له سه ر بنه ما ی فاكته ريك كه پی ی نه وتریټ فاكته ری نمونه یی Empirical Factor به
 گه رانه وه بو شاره زایی و پسپوړی نه و كه سه ی كه تیرمینال كه دیزاین نه كات و زانیاری هه یه
 له سه ر جوړو قه باره ی فرؤكه خانه كه و زماره ی ریوآ بو قهره بالغه ترین كاته كان Peak Hour
 Capacity و جوړنیه تی رویشتن و هاتن وهك له رینماییه كانی ریکخراوی FAA دیاری كراوه .

بنه ماكان بۇ ديزاين كرنى تيرمينال Airport Terminal Design Principles :

تيرمينال يەكەم خالى گەشتنى رپواو گەشتىارى بيانى يە بۇ ناو وولات و يەكەم قۇناغى تىگەشتنى كلتورى ئەو وولاتە يە بەواتا ئاوينەى وولاتەكە يە لەكاتى كەشتنداو دوا قۇناغە كە رپواو گەشتىار كۇتا يادگارى و وينا كرنىان بۇ وولاتەكە بەجى ئەھيلىن بۇيە پيويستە لەلايەنى ئەندازىارى تيرمينال باشتىن و چاكتىن و جوانتىن شوپىن بىت كە نمونەى وولاتەكە بىت و باشتىن شوپىنى بۇ ھەلبىزدىرىت ، تاقى كرنە وەكان دەريان خستووہ فرۇكە خانەكانى دىبى ، كۇبناكن ، سنگافورہ ، ئەتەلنتا بە شىوازيك دروست كراون و بەرپوہ ئەبىرپىن ھاولاتى كە پىياندا تى ئەپەرپىت ھەست بە ھىچ نارەھەتتەك ناكات بە پىچەوانەوہ ھەست بە دلخوشى و نارامى زياتر ئەكەن .

ديزاينى تيرمينال تەنھا پىشت نابەستىت بە ژمارەى گەشتىارو رپواوہ بەلام جۇرى ئوپەرەيشنى فرۇكە خانەكەش بنەمايەكە بۇ جۇرى تيرمينالەكە وەك وپستگە يەكى ئالوگۇر بەكارئەھپىرپىت واتە (Hub) يان وەك فرۇكە خانە يەكى لاوہكى بەكارئەھپىرپىت .

نامانجى سەرەكى لە بوونى بىناى تيرمينال ئەوہ يە چۇن بەشىوہ يەكى گونجاو ئاسانكارى پيشكەش بە رپواو گەشتىار ئەكرپن لە سەر زوہ يەوہ بۇ ناو فرۇكەكەكان و بە پىچەوانەوہ .

- سنوورى نيوان Landside و Airside لەناو تيرمينالدا بە ديوارىك يان شورايەك جيا ئەكرپتەوہ كە ئاسايش تىايدا كۇنترۇلى دەروازەكانى تىپەرپوون ئەكات بەھۇى ئامىرى X-Ray و ھەر جۇرىكى ترى پشكنىن و سەكى پۇلىسى K9 .

- لە زۇر تيرمينالى فرۇكە خانەكاندا رپگە ئەدرپت بە بەرپكەرانى گەشتىارو رپوا تا خالى Cheek in و دواترىش بچن بۇ بەرى كرن و (خوات لەكەل) (Good bye) بەلام لە زۇر تيرمينالى فرۇكە خانە قەرەبالغ و گرنگەكان لەو وولاتانەى كە لايەنى ئاسايش تىايدا ھەستىارە رپگە تەنھا بە گەشتىار يان رپوا ئەدرپت كە بگەنە ناو دەروازەكانى تيرمينال واتە ناوجەى ترانزىت و Gates و لەكەل شۇيتى جىابونەوہى بەرى كران و رپواكان لەناو تيرمينالدا (Curb) دا جيا ئەكرپتەوہ .

- كۆلان و شوپنى تايپەتەش ئەكرىت بۇ گواستەوہى ئەو رېواو گەشتيارانەى كە گەشتەكانيان بە ترانزىت تەواو ئەكرىت و نابىت تىكەلاوى گەشتيارو رېواكانى پىش خالى ئاسايش بن .

تېرمىنال و خزمەت گوزارىيە پاشكۆكان :

ئەو كارو پېويستيانەى كە پەيوەستن بە گەشتەوہ هەر لە كرپنى تكت و گرتنى جىگا و ديارى كردنى كاتى گەشتەكە و پشكنين و كۆن دانان (Check-in) .



ههروهها وەرگرتنی کارتێ سه‌رکه‌وتن Boarding Cart

GEEKDADAIR			GEEKDADAIR		
GATE 42	GATE CLOSSES 11:30	SEAT 39E	Subject to conditions of carriage, copies of which may be obtained on request. Please see important notices on the back of this document.		
TSA CODE IOR IFD ATN TGO ETA REO PTS APS EMX			NAME OF PASSENGER DAVID BANKS FROM KANSAS CITY, MO TO SEATTLE, WA		
BOARDING PASS Carte d'accès à bord/Boardkarte/Tarjeta de embarque/Carta d'imbarco			CABINER / FLIGHT CLASS / DATE TIME GDA 1337 M/09222010 11:45		
			GATE GATE CLOSSES SEAT SMOKE 42 11:30 39E NO <input checked="" type="checkbox"/>		
			PCS. OK.WT. UNCK.WT. SEQ.NO. 2 0 0 100		
			PASSENGER TICKET AND BAGGAGE CHECK 3L ETKT		

و مۆرکردنی پاسپۆرت Immigration

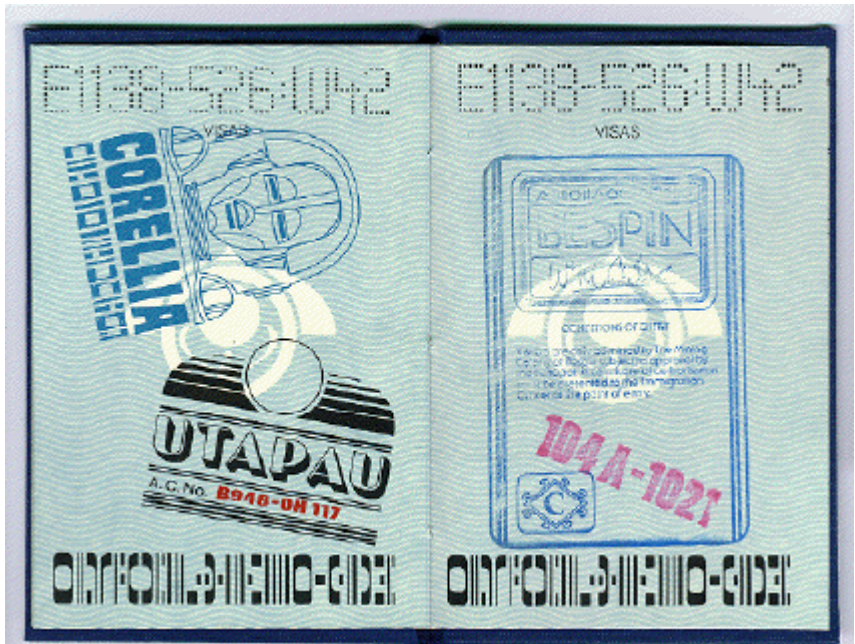

ناردنى كۆل و جانئاو ناردنى رېئا بۇ دەروازەكان ئەمانە ھەمووى لە ژىر ناوى (خزمەت گوزارىيە فرۇكەوانىيەكان) Aviation Services دا ناو زەد ئەكرىت .

بەدەر لەو خزمەت گوزارىيە ژمارەيەك خزمەت گوزارى تر ھەيە لەناو فرۇكەخانەدا كە پاشكۆن بۇ خزمەتگوزارىيە فرۇكەوانىيەكان تايبەتن بە فەراھەم كردنى ژىنگەيەكى گونجاو بۇ ھەوانەو ھو كارئاسنى ئەو كەسەى كە سەفەر ئەكات .

دیزاینەرى تىرمينال پىويستە رەچاوى ئەو رېووبەر و شوپنانه بكات كە تەرخان ئەكرىت بۇ ئەو خزمەت گوزارىيە بە شىۋەيەك كارنەكات لەسەر دروست كردنى گرفت بۇ رېگاي ھاتوچۇى گەشتيارو رېئا و گاليسكە و زەمىن سازىيەكان واتە(رەمپى خليسك) .

ئەو خزمەگوزارىيە كە پىويستن بۇ رېئاو گەشتيار بەتايبەت لەكاتى چاودروانى و مانەوھيان لە شوپنەكانى ناو فرۇكەخانە تا كاتى سەرگەوتنيان بۇ فرۇكە يان ئەو كاتانەى كە بۇ ترانزىت ئالوگۇرى شوپن و دەروازەو فرۇكەكانيان ئەكرىت ئەمانە كە ھەندىكيان دەبنە مايەى بەدەست ھيئانى دەرامەت وداھاتيش بۇ فرۇكەخانە :-



- بازاری ئازاد و دوكانه‌گانی كه له پووری و نمایشکردنی بهره‌مه نیشتمانیه‌گان .
- كتیبخانه و شوینی فرۆشتنی كتیبه‌گان .
- كافتريا و قاوه‌خانه‌گان .



- هۆتیل و شوینی چه‌وانه‌وهی كاتی
- ریستۆرانت و چی‌شخانه‌گان .
- ته‌كسی و گواستنه‌وه بۆ دهره‌وه و ناوه‌وهی فرۆكه‌خانه و نیوان تی‌رمیناله‌گان .
- پاص و شه‌مه‌نده‌فه‌ر .
- كوشکی فرۆشتنی ته‌له‌فۆن و سیم كارت و په‌یوه‌ندی كردن .
- توالی‌ت و شوینی نوپژكردن و جگه‌ره‌ كیشان و ... هتد .



ھەر كۆمپانىيەكى خزمەت كوزارېش Terminal Operator رېكارو بېرۆكەى تابىبەتى خۇى ھەيە بۇ مامەئە كىردن لەگەل گەشتيارو رېواو بۇ جى بە جى كىردنى كاروبارەكان رېواو كەشتيار ھەر لە كەشتىيان بۇ ناو تېرمىنال تا گەياندىيان بۇ ناو فرۆكەكە و دوا نامانجىش لەو بېرۆكەو رېگيانەش پېشگەش كىردنى خىراترىن و باشترىن خزمەت گوزارىيە بۇ كەسەكان بەشپۆھيەك لايەنى ئابورى كۆمپانىيا لەبەرچاو بگىرېت و كالاو كۆل و كەسەكان بەسەلامەتى بگەنە جىگای مەبەست .

لېرەدا شارەزايى ديزاينەرى تېرمينال رۆلى خۆى ئەبىنېت لە نېوان ھاوسەنگى خزمەتکردنى گەشتيارو رېواو پارېزكارى كردنى كەسەكە خۆى و سەلامەتى كالاو كۆل و باركەكانى لە نېوان نرخى تكت و قازانجى كۆمپانىيائى ئاسمانى گويژەرەو (گواستەنەو) .

بۆيە پېويستە لەسەر ديزاينەرلە كاتى ديزاينىدا ئەم خال و كېشانەى خوارەو رەچاو بكات :
أ. جموجۆلى (Trolleys) عەرەبانەكان لەناو تېرمينالدا بۆ :

- بەلگەكان و ووردبىنى دۇكيۆمىنت و كۆل و شمەكى رېوا و كەشتيار Cheek-in .
- سەرەى پېچا و پېچى ھاولاتيان (Ques) .
- گومرگ و گەشتن وگواستەنەوى زەمىنى كەسەكان و كالا و كۆلەكانيان تېرمينال .
- ئالو گۆرى قاتەكانى تېرمينال و بەكارهينانى بەرزكەرەو (escalators) .
- بەرزى كاوتەرەكان (Height of the counters) .
- جوئەى عەرەبانەكان بۆ بەرزكردنەوى كۆل و جانئاي رېواو گەشتياران .
- رەچاوكردنى كېشەكانى بەگەرخەر (Operator Questions) .



- ب. جموجۆلى ناو تىرمىنال :
- رېڭاى خلىسك يان رارهوى خلوک (Moving Floors) .



- كهى ئاسانكارى بۇ هه لگرتنى جانتاوشمهك .
- ههروهها گرنگى پىدانى پىداويستيهكانى گهشتيارو رپوا دۆزىنهوى رارهوى ئاسان لهگهئ تهرخان كردنى لاپهنى كهى رووبه رهكان بۇ هاتووچۆ و خزمهتكردن .

شۆيىنى تىرمىنال

هەلبۇزاردىنى شۆيىنى تىرمىنال زۆر گرنگە بۇ گەشتىيارو رېۋاو بۇ ئەم خالانەى خوارەوہ :

- گەياندىنى ناو تىرمىنال بە Airside .
- گەياندىنى تىرمىنال بۇ Landside و سىستىمى گواستىنەوہى زەمىنى .
- دانانى رېنماى و ھىماى زانىارى لەسەر درىژايى رېگاي رۇيشتن و جموجۇلى گەشتىيار .
- گەياندىنىكى گونجاو بۇ ئالوگۇرکردن يان ترانزىت كىردنى گەشتىيار و رىوا .
- سىستىمى وەرگرتنى كۆل و شەمەك و گەياندىنى بۇ گەشتى ناوخۇى و نىۋودەوئەتى و ترانزىت .
- سىستىمى پىشكىنىنى ئاسايش X-ray screen لە نىۋان Airside و Landside .
- كۆنترۇلى حكومى Government Control .
- دابەش كىردنى رووبەرەكان بەشىۋەيەكى گونجاو .
- جۇرى تىكەلاۋ بوونى خزمەتگوزارى قىرۇكەوانى لەگەل خزمەتگوزارىەكانى تر .
- شۆيىن بۇ نوسىنگەو يەكە يارىدەدەرەكان .

بۇ ئەوہى لايەنى حكومى يان خاوەن قىرۇكەخانە دىنيا بىت لە جۇرى خزمەت گوزارىەكان زۆر جار رېكەوتن نامەيەك مۇر ئەكرىت لەنىۋان بەرپۆەبەرى قىرۇكەخانەو كۇمپانىيەكى خزمەتگوزارى بۇ پىشكەش كىردنى خزمەت گوزارىەكان و بىرگەكانى رېكەوتنامەكە لەژىر چاودىرى پىشكەرو چاودىرى حكومىدا ئەبىت ئەم خالانەى خوارەوہى تىا رەچاۋ ئەكرىت :

- ووزەى كارەباى زەمىنى ھەمىشەيى Fixed Ground Power .
- ستاندى قىرۇكەكان و رېك خستىيان Aircraft Stand 125rrangements .
- جموجۇلى ھاۋالاتيان و رېۋاو ئاسانكارىەكان Passenger Movement facilities .
- سەرى ستاندرەد Standardizing the Quenes .
- سىستىمى ئاسايش و ستاندرەكان Security standard System .
- ئاسانكارى بۇ دۇزىنەوہى شۆيىنەكان .
- بوونى نىشتوك (Seats) بە ژمارەى گونجاو .
- پاگۇزى و خاۋىنى Landscaping and cleaning .

ئاسانكارى يەكانى ناو تىرمىنال بۇ خاۋەن پىداۋىستى تايبەتەكان

رېساو رېنمايە تازەكانى خزمەت گوزارى پەيوەست بە ناو تىرمىنالى فرۇكەخانەكان مگوررن لەسەر ئەۋەدى كە پىۋىستە فرۇكەخانەكان ھەستىن بە ئامادەكارى و ئاسانكارى بۇ رېساو گەشتيارانى خاۋەن پىداۋىستى تايبەت و ئەۋانەشى كەم ئەندامىن ھەروھە ئەو كەسانەى كە پىرو پەكەۋتەن يان نەخۇشنى .

ھەروھە پىۋىستە لەسەرئۆپەرەيتەرى فرۇكەخانە كە ئاسانكارى و خزمەتى تايبەت بەو كەسانە پىشكەش بىكەن ئەۋەندەى كە پىداۋىستى كاروبارەكانىيان بىخاۋىت لە ناو فرۇكەخانەدا . لەھەمان كاتدا دەبىت ھەردوو لايەنى فرۇكەخانەو كۆمپانىيى گواستەۋە بەيەكەۋە بزانن كە پىداۋىستىەكانى كەم ئەندامان و پەك كەۋتوان پىرو نەخۇشەكان چىن و كار بىكەن بۇ دابىن كىردىيان ، بۇيە پىۋىستە بۇ ئەو مەبەستە خولى راھىنان بۇ كارمەندانىيان رېك بىخەن بۇ چۆنىەتى ھەلس و كەۋت و پىشكەش كىردنى خزمەت گوزارىەكان .

لەناو كۆرىدۇرى تىرمىنالە كەۋرەكاندا پىۋىستە بەھەمان رېكەى رېساو گەشتيارانى ئاسايى ھىلى جموجۇلى ئەو كەم ئەندام و خاۋەن پىداۋىستى تايبەتەكانە دىارى بىكرىت و ئامرازى گواستەۋەو ھىماو رېنمايى بىنراو بىستراۋيان بۇ دابىرئىت بۇ باشترو ئاسانتر خزمەت كىردىيان لەگەل دامەزاندنى رامپ و گالىسكە و بەرزكەرەۋە (Elevator) و كەم كىردنەۋەى ژمارەى قاتى بىناكان .

ھەندى لەو ئاسانكارىانە كە باس كران تايبەت بۇ ھەر جۇرئىك لە خاۋەن پىداۋىستىەكان ئەمانەن :

بۇ نابىنايان :

۱. ئامىرى دەنگى بۇ بانگەۋاز كىردىيان و ئاراستەكىردىيان لەھەموو شوپىنىكدا بە تايبەت لە دەرەۋەى دەرۋازەكان .

۲. نەخشەى ئاراستە و شوپىنەكانى تىرمىنال و دانانى ھىما بۇ جموجۇلىيان .

بۇ كەم بېنەكان (چاۋ كزەكان):

۱. دانانى سكرىنى زانىيارىهكانى گەشت FIDS ى زۆر رووناك و بەشەوق .
۲. دانانى گلۆپى بريسكەدارو داگىرساو لەسەر هیل و ئاراستەكان لە سەرزەوى ناو فرۆكەخانە .
۳. دانانى ئامپىرى دەنگ بۇ ئاگادار كرنەو لەشوینى جموجۆلى ناو فرۆكەخانە .

بۇ كەسانى كەر:

۱. زانىيارى سەر سكرىنەكان بە نوسىن نىشان بدريت و بە دەنگ پەخش بكرىن .
۲. دانانى هېما و نىشانەى تەواو لەناو كۆرىدەر و شوپنەكانى رۆيشتن و دەروازەكان .
۳. دانانى كاوتەرى تايبەت بە بەكارهېنانى كارمەندى شارەزا بۇ ئاراستە كرنىيان .

بۇ ئەو كەسانەى بېستىيان قورسە:

۱. دانانى ئەمپلىفياهرى دەنگ بەرز لەسەر كاوتەرهكان .
 ۲. دانانى ئامپىرى تەلەفۇن بە ئامرازى بەهېز كرنى دەنگەو .
- بە گشتىش پېويستە توالىتى تايبەت دابنرېت بۇ ئەو كەسانەى خاوەن پېداوستى تايبەتن . مەبەست لە دانان و دابىن كرنى ئەو پېويستىانە لەوهدايە تا كەسى كەم ئەندام و خاوەن پېداويستى تايبەت ئەوئەندەى بتوانىت بى يارمەتى كەسانى تر پېداويستەكانى خوى جى بە جى بكات يان كەمترىن پېويستى بەيارمەتى كەسانى تر هەبېت .
- لەگەل ھەموو ئاسانكارىهكانشدا پېويستە فرۆكەخانەو كۆمپانىيائى هېلى ئاسمانى و كۆمپانىياكانى پەيوەندى دار بە بەردەوامى كارمەندى تايبەت يان هەبېت بۇ وەرگرتنى ئەو كەسانە و يارمەتيدانىان لەھەر كاتىكدا پېويست بكات .
- لەبەر گرنگى و ھەستىيارى لايەنى دەروونى كەم ئەندام و خاوەن پېداويستى تايبەتەكان رېكخراوەكانى ئەم بوارە سالى ۲۰۰۶ لە يەكيتى ئەوروپا چەند رېنمايى و رېسايەكيان دەر كرن بۇ

پاراستنى ماقى ئەو كەسانە و ھاوشىۋەكانيان كە پىۋىستيان بە يارمەتى و خزمەتى تايىبەت ھەيە ھەرۋەھا كۆمپانىياكانيان ناچار كىرۋە كە تەۋاۋى پىداۋىستى لە نامىرو يارىدەدەرەكان دابىن بىكەن بۇ ئەو كەسانە تا بتوانرېت ژىنگەيەگيان بۇ ساز بىكرېت ۋەك كەسانى ئاسايى بتوانن و ھەست بىكەن كاروبارەكانيان جى بە جى ئەكەن چۈنكە رېژەيەكى زۆر لەو كەسانە لە پىرو پەك كەۋتەو كەرو كۆپرو كەم ئەندام لە جىھاندا ھەن كە زۆر لە ئامارەكان مەزەندەى دەكەن بە ۲۰٪

ى ژمارەى دانىشتۋانى جىھان .

كۆل سازى Baggage Claim

يەكېك لەخزمەتە گىرنگەكان كە بۇ گەشتىارو رېۋا لە كاتى سەفەر كىرندىاندا پىشكەش ئەكرېت ۋەرگرتن و گواستىنەۋەو گەياندى ئەو كالاۋ كۆل و شەكانەيە كە كەسەكە لەگەل خۇيدا ھەلئ ئەگرېت و سائەو كۆلە ۋەك بار ۋەربىگرېت و بار بىكرېت لە فرۆكەكە يان جانتاى دەستى بىت و بە دەستى كەسەكە خۇيەۋە بىخرېتە ناو فرۆكەكە .

سىستى ۋەرگرتنى كۆل و كالاكان لە فرۆكەخانەيەكەۋە بۇ فرۆكەخانەيەك ئەگۆرېت، لە فرۆكەخانە بىچۈكەكاندا كۆل و جانتا و كالاكان بەدەست ۋەرئەگرېن ئەنېرېن بۇ دەرەۋى بىناى تىرمىنال بۇ ئەو شوپنەى كە بار ئەكرېت و ئەكۆيزىرېتەۋە بۇ باركىردن لە فرۆكەكە ، ئەم پىرۇسەيە بەم رىكەيە كارىكى ئاسايىە بەلام زۆر جار رۋودانى ھەلە لە وون بوون و ئالوكۆرى جانتاكانىش رۋوئەدات لەۋكاتانەى كە دوو گەشت يان زىاتر لەيەك كاتدا بەرى ئەكرېن .

دوو جۆر سىستم دائەنرېت لە فرۆكەخانە گەۋرانەى كە زۆر قەرەبالغن و ژمارەى گەشتەكانيان زۆرن و ژمارەيەكى زۆر كۆل و شەك و كالاۋ جانتا لەيەك كاتدا ئەگەنە فرۆكەخانە بۇ رۇيشتن يان گەيشتن :

۱. سىستىمىكى تىكەل (بەدەستى + ئۆتۆماتىكى) كە تىايدا جانتا و كۆل بەدەست ۋەرئەگرېت و دەرئىنە سەر پىشتۋىنېكى قايشى خولاۋەو بۇ بىردىنى بۇ شوپنى باركىردن و (Sorting) ئەكرېت واتە جيا ئەكرىنەۋە ھەر جانتاۋ بۇ شوپنى ھىلەكەى بۇ باركىردن ، ھەر ھىلېك شوپنىكى تايىبەتى بۇ دائەنرېت جانتاكانى تىا كۆئەكرىنەۋە بۇ بەرگرتن لە تىكەلاۋ بوون و وون

بوون , له گەيشتىشىدا جانتا و كۆلەكان دەنيردرين بۇ شوپنەكانى وەرگرتن Baggage stations له ناو تيرمينال لهويدا جانتاكان جيا ئەكرپنەوه جانتاى ھر كەشتيك ئەنيردریت بۇ سەر پشتوینىكى خولاوه بۇ ئاسانكارى وەرگرتنەوهى جانتا و كۆلەكان له لايەن خاوهنەكانیانەوه .

. يان سيستمىكى تەواو ئۆتوماتيك دائەنریت به وەرگرتن و گۆيزانەوهو جياکردنەوهوه , سينسەرى ھەستيار لەسەر سيستمەكە دائەنریت بۇ (sorting) , به دانانى كۆل و جانتاكە سينسەرەكان كۆدى سەر جانتاكە ئەخوينیتەوه و داتا بەيسى سيستمەكە ئاراستەى جانتا كە ئەكات لەسەر پشتوینىكى قايشى خولاوه بۇ شوپنى كۆگردنەوهى جانتاكان Baggage Station و لەويشەوه كواستنەوه يان به عەرەبانە Baggage Carts و گەياندينان بۇ فرۇكەى ئەو ھیلەى كە جانتاكە ئەگوپزیتەوه , له سيستمى ئۆتوماتيكيدا وون بوون و تىكەلاو بوون زۆر دەگمەن رووئەدات و بۇ كاتى گەيشتىشى بەھەمان شيوه داتا بەيسى سيستمەكە جانتاكە ئەبات بۇ ئەو شوپنەى كە تايبەت كراوه بۇ ئەو ھیلە به ئاسانى كۆل و جانتاكە ئەگاتەوه دەستى خاوهنەكەى .

بەشى كارگوۋى فرۆكەخانە

بەشى كارگوۋى ھەر فرۆكەخانەيەك بە پاىپەيەكى گرنكى ئابوورى ئەو ناوچەيە دائەنرېت لەبەر زۆربوون و فراوان بوونى جموجۆلى بازاركانى و جولەى ئۆتۆمبىل و كۆمپانىياو بازاركانەكان ھەرودھا بەكارھىنەرانى ئۆتۆمبىل و تەكسى و بار ھەلكرى خاوەنى كالآو شمەكەكان بۆيە گرنكىەكى تايبەت لە رووى ئابوورىەوہ ئەدرىت بەبەشى كارگوۋى فرۆكەخانە چونكە ئەبىتە سەرچاوەى دەستە بەركردن و زياد كردنى ھەلى كارو گەشەكردنى بازاركانى لەو شارو شوپنەى فرۆكەخانەى تىدايە زياد بوونى چالاكى بەشى كارگوۋ دەبىتە ھۆى پىويستى بۆ رېستورانى و ئۆتيل و كافترىا و پارك و تەكسى و دوكان بازار لەو شارە و لە شوپنە گرنكەكانى نزيك بەو ناوچەيە .

بەگەرختن و بەريۆە بردنى بەشى كارگوۋ سىستەم و رېكارى تايبەت بە خۆى ھەيە و چەندىن بەشى جيا جيا ي حكومى لەو شوپنەدا چاودىرى و كۆنترۆلى و كالآو شمەك و كەرەستە كانى ھاتوو و رۆشتوو دەكەن بە پىي رېنمايى و فەرمانەكانى حكومى ناوچەيى پىادەكردنى پىوەرە نىو دەولتەتيەكان ۋەك :

۱. بەشى كوالىتى كۆنترۆل Quality Control .
۲. كەرەنتىنەى ئازەل Vertinery Quarantine .
۳. كەرەنتىنەى پرووہك Plant quarantine .
۴. تەندروستى Health and First Aid .
۵. گومرگ Customs .
۶. سەلامەتى و كۆنترۆل Cargo Safety .
۷. ئاسايش Security .



جگه لهو بهشانه‌ی سهرهوه بۆ به‌گه‌رخه‌ری به‌شی کارگو واته Cargo Operator ئەکه‌ر که‌رتی تایبه‌ت واته کۆمپانیا بیت بۆ به‌شه‌کانی به‌ریۆه‌بردنی شوینی بۆ دابین ئەکه‌ریت بۆ ئۆفیس و هه‌روه‌ها شوین بۆ نوسینگه‌ی کۆمپانیا به‌شداربووه‌کانیش له هینان و هه‌نارده‌کردنی کالاً و شمه‌ک له‌که‌ل نوسینکه‌ی ئەو کۆمپانیانه‌ی کاروباری گومرگی کالاکان به‌ری ئه‌که‌ن .

تیرمینالی کارگو



بهههمان شیوهی تیرمینالی ریوا تیرمینالی کارگوش تایبته به ریکخستن و بهری کردنی کارگۆ
له کالو شمهك ,بۆ ههردوو کالای ههنارده و کالای هاورده ههروهه شوینگیش بۆ ترانزیت و
ئالوگۆرو ئاراسته ی ناردن .

لهناو تیرمینالی کارگۆدا دوو بهشی سهههکی ههیه که به پهرزینیکی تۆکههه و بهرز لهیهکتری جیا
ئهکریتههه یان ههه به دیواریکی ئاسایی جیا کراونهتههه .

• بهشی هاتن و گهیشتنی کارگۆو کالاکان .

• بهشی ناردن و رۆشتنی کارگۆو کالاکان .

لهههردوو بهشهکهشدا تهواوی ریکارهکانی گومرک و پشکنینی ئاسایش بۆ کالاکان ئهکریت
ریک خستن و بهرگرتن له هاتنه ناوهوهی ههه کالایهکی یاساغ یان بهکارهینانی کالای هاورده بۆ
کاری نایاسایی و تیکدههانه و دلنیا بوون له سهلامهتی کالاکان بهبهراورد لهگهه لیستی فهرمی
کالاکان و سههچاوهی هاتنیان .

بهههمان شیوه لهکاتی ههناردهکردنی ههه کالایهک تهواوی ریکارهکان جیبه جی ئهکریت ههه له
کارتۆن کردن یان تیگرتن دوا ی پشکنین و دلنیا بوون له جۆرو کوالیتی شمهکهکان و تهواوی
دۆکۆمینتهکان .

بۆ ریکخستن و ناردنی کالو شمهکهکان ئهپرونیکی تایبتههه دروست ئهکریت جیا له ئهپرونی
تیرمینالی گهشتیاران به مهبهستی جیاکردنهوهی فرۆکهکانی گهشتیاران و فرۆکهکانی کارگۆ
لهبهه جیاوازی خزمهت گوزاری زهمینی و جیاوازی ئامیرهکانی تایبتههه به خزمهت کردنیان
لهگهه ئهه تراکتۆرو گالیسکانهه که کالاکان ئهگویزنهوهه له فرۆکهوهه بۆ فرۆکه یان له فرۆکهوهه
بۆ کهنجینه یان به پیجههوانهوهه .

• بۆ زیاتر پاراستن و پاریزگاری کردن و رزگارکردنی فرۆکههه کالاکان ویستگهیهکی تایبتههه به
ئاگرکوژاندنهوهه فریاکهوتن ی کارگۆدا له بهشدائه مهزینریت بهتهواوی ئۆتۆمبیل و کههستهه
و کارمهندی راهینراو .

• ههروههه دهروازهکانی بهشی کارگۆ به جیاواز له لایهن بهرپرسیانی ئاسایشهوهه کۆنترۆل
ئهکریت وچههه ریکاریکی تایبتههه جی به جی ئهکریت به پهیرهه کردنی رینمایهکانی

پەيوەندىدار بەبەكارھېناتى كارمەندى راھىنراو - ئامپىرى X-ray و ئۆتۈمبىلى تايىبەت بە پىشكىنى تىرپلە و سەگى پۆلىسى K9 .

دېزايىنى Terminal Cargo Building

دېزايىنى تىرمىناللى كارگۇ لەگەل ئەو ئامپىرانەى كە تىايدا بەكارئەھىنرپن پىشت بەم خالانەى خوارەوہ ئەبەستپت :

۱. جۆرى (operator) بەگەر خەر و ئەو خزمەت گوزارىانەى پىشكەشى ئەكات .

۲. رپژە ئەو گەشە و فراوان بوونەى Rate of expansion and Forecasting

progress كە پىش بىنى ئەكرپت لە داواكرن بۇ گەرەكرنى تىرمىنالە كە كە پپوېست بكات

۳. بارى ئابوورى و رامپارى لە وولاتدا Economic and political situation .

۴. ئەو پلان و رپنمايانەى كە دەسلەتەكانى ناوخۆى دايان ئەنپن بۇ بوار ئابورى وبازرگانى سەبارەت بە وەركرتنى داھات و باج و گرڤتەكانى جى بە جى كىردنپان .

• گونجاو ترە ئەگەر ئۆپەرەشىنى تىرمىنال يەك كۆمپانپا ئەنجامى بدات چونكە لە بوونى دوو ئۆپەرەپتەر پان زياتر قەرەبالغى و تىكەلاو بوون دروست ئەپپت ، كۆمپانپاكانپش لپان باشە كە لەگەل يەك ئۆپەرەپتەر مامەلە بەكەن تا بتوانرپت رپكارە پپوانەپەكان بە ئاسانى پپادە بكرپن و لەكاتى خۇيدا كاروبارەكان جى بە جى بكرپن بى دواكەوتن .

• پىش بىنى گەشەى ئاپپندەى كارگۇ لەگەل داواكارى كۆمپانپاكان بۇ ھاوردە و ھەناردەى كالائو شەمەكەكان و جۆرى تەعرىفەى گومرگى ھەرەوھا پپوېستە لەكەلپدا بارى ئابوورى وولات و^۲ جموجۆلى بازارگانى ناوخۆى و دەرەكى رەچا و بكرپت .

• بارى ئابوورى و رامپارى وولات بۇ دەستكەوتنى كرىكارى شارەزاو بەئەزمون لەگەل كرى ى نپش كىردنپان ھەرەوھا دەستكەوتنى كەرەستەى يەدەك بۇ چاكسازى ئامپرو ئامرازەكان ، رپكارى مەرزەكان لە گومرگ و رپكارى ئاساپش و پىشكىنى ئۆتۈمبىل و كاللاكان ھەرەوھا ئەو رپنمايانەى كە لە حوكمەتى ناوچەپەوہ دەرئەچپت لەگەل چۆنپتى ھاتوچۇى لۇرىە

باره لگره کان له دهره وهی شورای فرۆکه خانه و ناو شاره کان که کاریگه ری ئه بیئت له سه ر چالاکی و جموجوئی ناو کارگو ی فرۆکه خانه .

• پلان ونه خشه کانی شاره وانیه کان و دهسه لاته خو جییه کان کار ئه کاته سه ر هه ئیژاردنی شوین و به رپۆه بردنی کارگو که تاجه ند له گه ن ماسته ر پلانی شارو ناوچه که دا ئه گونجی ت وه تا چه ند ئه توانریت پلانی گه شه و فراوان کردنی ئه و به شه ی فرۆکه خانه بکریت له ئاینده دا له سه ر بنه مای گه شه ی ئابووری و داواکاری بازرگانان و کو مپانیکان و ههروه ها پیشکه وتنی لایه نی ئابوری و بازرگانی ناوچه که و دهو رویه ر .

ئه و خا لانه ی سه ره وه ده بن به بنه ما بو دانانی میکانیزی کارکردن و به رپۆه بردن له به شی که نجینه کانی کارگو و هه ئیژاردنی میکانیزی کارکردن له نیوان :

۱. سیستی تیکه ل له کرێکار و به کارهینانی Fork lift. یان



۲. سیستمی نیوه میکانیکی لەسەر رۆلر Roller و پشتوینی کەپەنەر Conveyor belt . یان
۳. سیستمی تەواو (میکانیکی) بە ئۆتۆمبیلی بەرزکەرەوه ، گەنجینە کردنی کالا و هینانەوهی کاللا لە کەنجینە بە ئۆتۆماتیکی و بارکردنی لە ئۆتۆمبیل .
- بەکارهێنانی کرێکار پێویستی بە خەرجی زیاتر ئەبێت و ناتوانی ئەکاتی خۆیدا پێداویستیهکانی کۆمپانیایو بازرگانەکان جێبەجێبکری .
 - میکانیکی تەواو باشترین رینگایە بۆ بەرپووەبردنی کاللاو جی بە جی کردنی بارکردن و داگرتن و ناردنی کاللاو شەمەکی بازرگانەکان .

ئەو ئەرگانەکانی کە لە تیرمینالی کارگۆدا جی بە جی ئەکرێت:

- پارێزگاری لە جوړو بری ئەو کالایانەکان کە ئەگوستریتەوه .
 - رێک خستن و جیاکردنەوهی لیستی کالاکان و ئامادەکردنیان بۆناردن .
 - ئەمبارکردن و جی بە جی کردنی رێکارەکانی حکومی (گومرگ-ئاسایش-کوالیتی-کەرەنتینی)
 - گواستنەوهی کالاکان لە Land side بۆ Airside بە پێچەوانەوه یان لە فرۆکەوه بۆ فرۆکە
 - بەلگەنامەکان _ وەرگرتن _ تەواو کردن _ ناردن .
- باشترین تیرمینالی کارگۆ ئەو تیرمینالەیه کە سیستمیکی تۆکمەیی هەبێت بۆ جموجۆل و گەنجینەکردنی زۆر باش و رێک و پێک ، جیاکردنەوهی ئاسان ، کۆنترۆل کردن لەکاتی خۆیدا ، بوونی رێکاری ئاسایش و جی بە جی کردنی پشکنینی باش و بوونی کرێکاری پەسپۆرو بەکارهێنانیان بەشیۆهیهکی چالاک تا بتوانی ئەمموو کاروبارەکانی بەباشی و چاکی و لەکاتی خۆیدا جی بە جی بکری بۆ کەم کردنەوهی نارێک و پێکی و تیکەلاو بوون و ونبوون (Mis-handling) بەرپێرەیهکی بەرچاو .

ئاسانکاری و پێداویستیهکان :

تیرمینالی کارگۆ پێویستە ژمارەیهک لە ئاسانکاری تیا دا بین بکری :

۱. دا بین کردنی ئاوی پاک بۆ خواردنەوهو تەندروستی Drinking and sanitary services .
۲. دا بین کردنی وزە کارهبا ، سەرچاوهی یەدەکی کارهبا (generator , UPS) و سیستمی کۆمپیوتەر .



۳. پروناك كردنه‌وه به هیزی (۲۰۰-۳۰۰) لوکس له‌سه‌ر زه‌وی گه‌نجینه و ئه‌پرون بۆ خویندنه‌وه‌ی Label و ژماره‌گان .

۴. دامه‌زراندنی سیستمی ئاگرکوژاندنه‌وه و پاراستن Rescue and fir Fighting system



۵. دانانی سیستمی سارکردنه‌وه‌و گه‌رم کردن .Air- conditioning system



6. سیستمی رادان و چاره‌سەرکردنی ئاوه‌رۆی ئاوی قورس & Waste water drainage & treatment system

7. به‌شی پاگردنه‌وه‌ی خاشاک . Garbage Removal

8. رادانی ئاوی سەر زه‌وی .Surface Water drainage

9. سیستمی دژه تریشقه .Lightening protection system

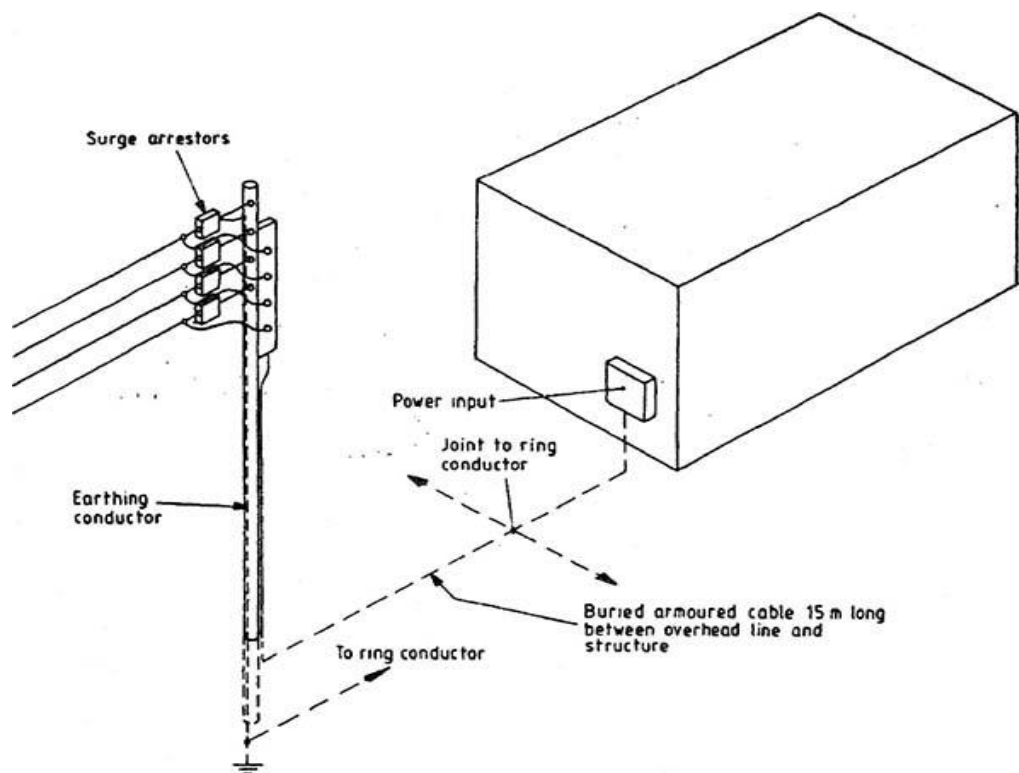

10. سوتهمه‌نی فرۆکه و ووزه‌ی سەر زه‌وی . Refueling & ground power

11. ئامرازه‌کانی په‌یوه‌ندی (ته‌له‌فۆن - کێبلی کۆمپیوتهر و فایبه‌رو ئه‌نتینا)

.Communication systems and Fiber

12. ئامرازای په‌یوه‌ندی زه‌وی بۆ فرۆکه .Ground to air two way communications

13. ئامرازای په‌یوه‌ندی VRF (هۆکی تۆکی) .

۱۴. سیستمی ناویشانی گشتی (به‌رید) Public Post address system .

۱۵. سیستمی جاودیری به کامی‌را CCTV .

۱۶. سیستمی به‌لگه و هاتوو دەرچوو ناردن

Documentation - export -import

ئاسایشی کارگو:

بوونی ئاسایشی تۆکمە له‌به‌شی کارگو پېویستیه‌کی له راده‌به‌ده‌ره بۆ پارێزگاری کردن له دزی و به‌رگرتن له کاری تیرۆرستی ، رېکخراوی ئیکا و به‌کارهێنانی X-Ray بۆ پشکنینی کالاگان داناوه وهک پېویستی له‌راده‌به‌ده‌ره له‌سه‌ر کۆمپانیاگان ، رېنمایه‌گان که ئیستا ئیکاو دایناون پېویسته سه‌رحه‌م کالاگانی هاوردوو هه‌نارده به ئامی‌ری X-Ray دا بېریت بۆ پشکنین بۆ رېگرتن له‌هه‌ر کاریکی نایاسایی و تیک‌ده‌رانه .

لایه‌نی که‌می پېویستیه‌گانی ئاسایشی کارگو ئه‌مانه‌ی خواره‌ون:



- كۆنترۆل كىردى دەروازەكانى ھاتوچۆى كرىكارو فەرمانبەر و بازرگانان و ھاۋالاتيان Access .Control
- سىستىمى CCTV لە كامىراى چاۋدىرى .
- بوۋنى شورايەك كە بەشەو رووناك بىكرىتەو Fencing of the area with night lighting . lighting



- رىگايەكى دەرووبەر كە بتوانرىت ھاتوچۆى تىابىكرىت بۇ پىشكىن Fence Security Road
- سىستىمىكى كۆنترۆل كىردى شوراو گرتنى ھەر بۇشايەك لە شوراكە .Barrel controls
- زانىارى لەسەر سەر جەم كرىكارو كارەكانى ناو بەشەكە Employee data collection system
- سىستىمى پىشكىن بۇ دۆزىنەو تەقەمەنى و دەرمان Explosive & Drug detection equipments .



• به کاره یانی سه گی پۆلیسی K9 Sniffing Dogs .

زیاد له و خالانه ی باس کران پیویسته سه رجهم نه و رینمایى و رپکارانه پهیره و بکرین که له تیرمیناله کانی رپواو گهشتیاران نه کریت وهك دروست کردنى رینگه پیدان و ID (باج) دیاری کردنى شوینی گه یشتن و جیا کردنه وهى ناوچه ههستیاره کان...هتد .

به رپوهبردن و ئاسانکار په کانی کارگۆ:

جگه له گه نجینه کردن و ریکخستن و بهرئ کردنى کارگۆ و شمهك له ناو تیرمینالی کارگۆدا چه ندین لایهن و نوسینگه ی کۆمپانیاکان ههیه که پیویسته شوینیان بۆدیاری کرابیت بۆ جی به جیکردنى کاروباره کانیان :

- نوسینگه ی چاودیاری و سه ره ره شتى Supervsion and Overseeing office .
- نوسینگه کانی هیله ئاسمانیه کان Air Carriars offices .
- کۆمپانیاکانی بوخته کردنى کومرکی کالاکان بۆ دهره وه (تلخیص گمرگی .

- شوپن و ئۇفيسى كاروبارى گومرگى .Customs offices
- كهرهنتينهى كشتوكان .Plant Quarantine
- كهرهنتينهى ئازهل Vertinary Quarantine
- بهشى ئاسايش . Security department
- نوسينگهى ئۆپهرهيشن . Operation Offices
- بهپۆهبردن ونويسنگهكان . Management offices
- خزمهتگوزارى هاولاتيان و بازرگانان . Public and Individual Services office
- بهشى چاكسازى وكهرهستهى يهدهك Maintenance and spare part
- شوپنى چارچ كردنى پاترى . Battery Charging division department
- ژوورى سارد بۆ رووهك . Cool room for plants



- شوپنى كهرهستهى تۆردراو . spoil substances
- كهرهستهى يهدهكى فرۆكهكان و شوپن . Aircraft's spare part storage
- كهرهنتينهى ئازهل و گهور . office Veterinary Quarantine



- كوالىتى كونترول قىسىمى Quality Control department .
- ھەرۈھە پىۋىستە چەند شوپىنىكى تايىبەت تەرخان بىكرىت بۇ :
 • ھەلگىرتنى پرووھك و گولى زىنە و گوشت و ماسى Cool room for plants , fish and meats
 • ھەلگىرتنى دەرمان و كەرەستەى بەستوو Refrigerator room for medicines .
 • ھەلگىرتنى تەرم Funeral room .
 • شوپىنى لەنا و بردنى وولاغ و ئازەلى مرداروھ بوو Incinator or kiln .
 • شوپىنى ھەلگىرتنى كەرەستەى مەترسىدار Dangerous Materials بە پىپى رېنمايەكان
 .IATA
 • شوپىنى ھەلگىرتنى كەرەستەى تېشكاوى Radio Activity Materiaol .
 • ھەلگىرتنى بۇستە E- store .
 • ھەلگىرتنى ئە و كالاپانەى كە قەبارەكانيان زور گەورەيە Over size cargo pallets .

ئەو خالانەى رەچاۋ ئەكرىت لە دىزايىنى ناۋجەى Airside ى كارگۇ بۇ بەكارهپنانى :

• Taxiway پېۋىستە بە شىۋازىك دروست بكرىت و بلكىنرىت بە Runway يەوہ كە ئاسانترىن و خىراترىن گەشىتن و دەرچوون فەراھام بكات بۇ فرۇكەى بارهەلگرەكان بەتايبەتى لەكاتى قەرەبالغى و شەودا .

• Apron پېۋىستە بە شىۋازىك دروست بكرىت كە بتوانرىت ھەموو جۇرە فرۇكەىيەكى بارهەلگرى تىايدا بوەستىت و مناوەرە بكات بە ئاسانى و سەلامەتى و ستاندهكانى بەجۇرىكى گونجاۋ دابەش بكرىت و رىك بخرىت .



• ستاندهكانى بەجۇرىك بىت كە فرۇكە بارهەلگرەكان لە تىرمىنال كارگۇوہ لە كەمترىن دوورى بوەستن بۇ كەمكردەنەوہى ھاتوچۇى ئامىرەكانى خزمەت گوزارى زەمىنى .

• شوپنى دانانى كالاکان لەسەر ئەپرون (ئەگەر بكرىت) بەجۇرىك بىت ماوہى نيوان كالائو پالىتەكان ئەوہندە بمىنئەتەوہ كە بتوانرىت بەئاسانى بارىكرىن يان بگۇيزرىنەوہ .

• ئامىرى باركردى كالائو پالىتەكان ئامىرى كرىگن پېۋىستە كەسانى شارەزاۋ پسپور ئىشىان پى بكەن .

• رووناكى پېۋىست دابىرىت لەسەر ئەپرون بۇ كاركرن و خویندەنەوہى دۇكۇمىنت و ناونىشانى ناو مەنەفىست و سەر كارتوون و پالىتەكان بە ئاسانى و پارىزگارى سەلامەتى فرۇكەكەو ئامىرو كارمەندان .



ئەپرون Apron

ئەپرون ئەو رووبەرە رووپۇش كراوئە دروست ئەكرىت بۇ وەستاندن و گەرئەوئە فرۇكەكان و پىچ كرددنەوئەيان لە نىوان فرۇكەكانى تر ، ئەبىت بە شىوازىك بىت كە رىگەى ئاسان دروست بىت بۇ سەرخستن و دابەزاندى گەشتىارو رىواكان و كۆل و جانتا و شەكەكانىان ھەرۇھا رىگا بدات كە بە ئاسانى خزمەت گوزارى تەكنىكى پىشكەش بە فرۇكەكان بكرىت .

دیزاینى ئەپرون ھەرۇك شوئەكانى تر واپە كە بە دارشتەى كۆنكرىت ئەكرىت تەنھا جىاوازى لەوئەدايە كە دارشتەى ئەپرون پىويستە بەھىزترو تۆكە تر بىت تواناى بەرگەى ھەبىت لە ژىر كارىكەرى كىش و قورسى فرۇكەكان كاتى جموجۆل و وەستاندىان .

فرۆكەكان لە كاتی وەستانیان لەسەر ئەپرون قورسترن بە بەراورد بە كیشیان پێش ئیش پێکردنی بزوینەرەكانیان بۆ بەجی هیشتن یان ئەو كاتە دەست ئەكات بە جموجۆل لەسەر ئەپرون .

رۆوكەشی ئەپرون لە تایی فرۆكەكانەوه قورستین لۆد Maximum Load ئەجیتە سەری كە ئەگوازیتەوه بۆ سەر ئەپرونەكە لەو فرۆكەییەكە وەستاوه یان ئەو فرۆكەییەكە ئەجۆئیت , هەر وەها ئەپرون رۆوبەروی لەرزین Vibration ئەبیتەوه لەكاتی ئیش پێکردنی بزوینەری فرۆكەكە ئەم لەرزینە دروست بوونی هیزیکی زیاترە لە سەر دارشتە ی ئەپرونەكە سەرباری هیزەكانی تر بۆیە لەكاتی ئەژمار كردنی ئەو هیزانە ی كە بۆ دیزاین رەچاو ئەكریت پیویستە فاكتهریك بە رێژە ی ۱,۱ وەك فاكتهری سەلامەتی زیاد بكریت وەك factor of Safety, بەم شیوەییە خوارەوه:

ئەكەر یەكە ی هیزی دیزاینی تەكسی وە ی $P =$

یەكە ی هیزی دیزاینی فرگە $0.8 p =$

یەكە ی هیزی دیزاینی ئەپرون $1.1 p =$

لە رابردودا دارشتە ی ئەپرون تەنها بە گۆنكریت ئەكرا و زۆر جاریش ئەو دارشتە یە چاكساز ی تیدا ئەكریت , بەلام لە ئیستادا ئەپرون و لە زۆر فرۆكەخانەدا بەچینیك لە ئەسفەلت دائەپۆشریت , هەر چەندە ئەپرونی داپۆشراو بە ئەسفەلت بەهۆی لیکی گازولین و بەنزینەوه كە لە فرۆكەوه ئەرژیت دوا ی ماوہیەكی كورت لە بەكارهینان تووشی داروشان ئەبیت و چال چال ئەبیت , ئەم كیشە یە بە بەكارهینانی جینیك لە مادە ی سیلانت Sealant Material جارەسەر ئەكریت

شوینى ئەپرون :Apron Location

باشترین شوینى ئەپرون ئەو شوینەیه که دوریه کهى ۱ لەسەر ۳ ی دریژی فرگه که بیت له سیله ی فرگه ی سهره کی یهوه واته (Runway Threshold) بهو نامزیه ی که ههر فرگه یهك دوو سیله ی ههیه .

له کاتی دیاری کردنی شوین و ئاراسته ی (Location + orientation) ی ئەپرون پیویسته رهچاوی ئەم خالانه ی خوارهوه بکریت :



ئەپرون

۱. کهمترین ماوه ی (Taxiway) بیت بۆ رۆیشتنی فرۆکهکان بۆ سهر فرگه .
۲. کهمترین ماوه ی رۆیشتن به پى له تیرمینالهوه بۆ فرۆکه کهو به پیچه وانهوه .
۳. کهمترین کاریگهری ژاوه ژاوی ئیش کردنی بزوینهری فرۆکهکان لهسهر بینای تیرمینال .
۴. بتوانریت له گه ل فراوان کردنی تیرمینال ئەپرون فراوان بکریت .
۵. له زۆربه ی کاتهکاندا ئەپرون راسته خو له بهردهم تیرمینالدا دروست ئەکریت و ئەگه ر پیویست بکات گه یشتن به ستاندهکان به هوی (رارهو) بیت یان به یان کۆلانی سهر داخراوی هه لواسراوهوه ده بیت واته به (Air bridge).



ئەگەر پارەھوی داخراو بەکارنەھات رېۋاۋ گەشتیار لەژێر چاودێری پۆلیسا بە پاص و مینی پاص ئەگەییەنرینە فرۆکەکە ئەگەر نا رینگای گەشتن بە فرۆکەکە لەژێر پارەو ھەلۆاسراوھکانەو ھەرۆات، ھەندیك جار سروشتی فرۆکەخانەکەش وا ئەخواییت ئەپرون لە شوینیکی تر دروست بکریت لە دوری تیرمینالەو ھەو کاتەدا ھەندی ئامرازی پېویست ھەبیت بۆ گواستنەوھى رېۋاۋ گەشتیارەکان وەك شەمەندەفەر و ترام ، ئەم جۆرە لە ئەپرون بریکی زیاتر خەرجی ئەوئیت بەبەرورد لەگەڵ ئەو جۆرە ئەپرونەى کەلە بەردەم تیرمینالدا دروست ئەکریت .

بەمەبەستی ئاسانکاری بۆ پارک کردنی فرۆکەکان و چوونە دەرەوھیان لەسەر ئەپرون لەژێر پالنان و تەوژمی خودی بزوینەرەکانی خۆیان پېویستە سلۆپی رووکەشى ئەپرون تا بتوانریت کەم بکریتەو ھەو بۆ کەمترین ریزە ، ئەم کەم کردنەوھیە بە مەبەستی رادان و دوورخستنەوھى ئاوی بارانە بە ئاسایی و خیرایی ، زۆرتەین سلۆپیش بۆ ئەپرون پېویستە لە ۱٪ زیاتر نەبیت . بۆ بەدەست ھینانی سەلامەتی زیاتری ئەپرون و رووکەشەکەى وە دورخستنەوھى ئاگر کەوتنەوھى لە تیرمینال (ئەگەر رووبدات) پېویستە سلۆپی ئەپرون بە پێچەوانەى رووی تیرمینالەو ھەبیت

- لەبەر ئەوەی ئەپرون (ناوەندی) ویستگەى گەياندىنى سىستىمى فرگەو تىرمىنالە بۆيە پيويستە شويىنى ئەپرون و ستاندهگان بەشيوازيك بىت كە بە ئاسانى لە تىرمىنالەو بەگەيتە فرۆكەكە . لە ديزاين كردنى ئەپروندا چەند پيويستىەك ھەيە رەچاؤ ئەكرىت ئەمانەى لای خوارەوھن:
1. شويىنى ئەپرون پيويستە دورى و ئاويە بوونى نيوان فرگەو ستاندهگان كەم بكاتەوہ .
 2. ئەپرون بە شيوازيك بىت كە رىگە بە جموجۆلىكى سەربەخۆى فرۆكەگان بدات بۆ ھاتن و چوون بە كەمترين دواكەوتن .
 3. بتوانرىت زۆرترين ژمارەى ستاند دروست بكرىت بۆ وەرگرتنى زۆرترين ژمارەى فرۆكە بەتايبەت لە كاتە زۆر قەربالغەكاندا (Peak hour capacity).
 4. بەشيوازيك بىت بتوانرىت خىراترين باركردن وداگرتنى رپواو شەمەكەكانيان جى بەجى بكرىت.
 5. بەشيوازيك بىت كە رووبەرىكى گونجاو بەمىنىتەوہ بۆ جى كردنى چالاكەكانى ھەر فرۆكەيەك و بەرپى كردنى بى كيشەو دواكەوتن .
 6. بەشيوازيك بىت بتوانرىت باشترين و سەلامەترين رارەو بكرىتەوہ لەبەردەم ئامىرەگانى زەمىنى بۆ گەيشتن بە ستاندهگان , نابىت لەگەل رارەوى (Taxi) يەكتىر رپووبدات .
 7. بەشيوازيك ھىلكارى بكرىت پانىەكى تەواو ھەبىت كە پانترين ئامىرى زەمىنى لە خۆبگرىت بى كيشە .
 8. بەشيوازيك بىت كە ژىنگەى ناوچەكە بيارىزىت لە كارىگەرى بۆ سەر كارمەندو بەكارھىنەرانى ئامىرە زەمىنىەگان .
 9. بتوانرىت فراوان بكرىت لە ئايندەدا لەگەل فراوان كردنى سىستىمى فرگەو تىرمىن

شېۋەكانى ۋەستانى فرۆكەكان لە سەر ئەپرون :

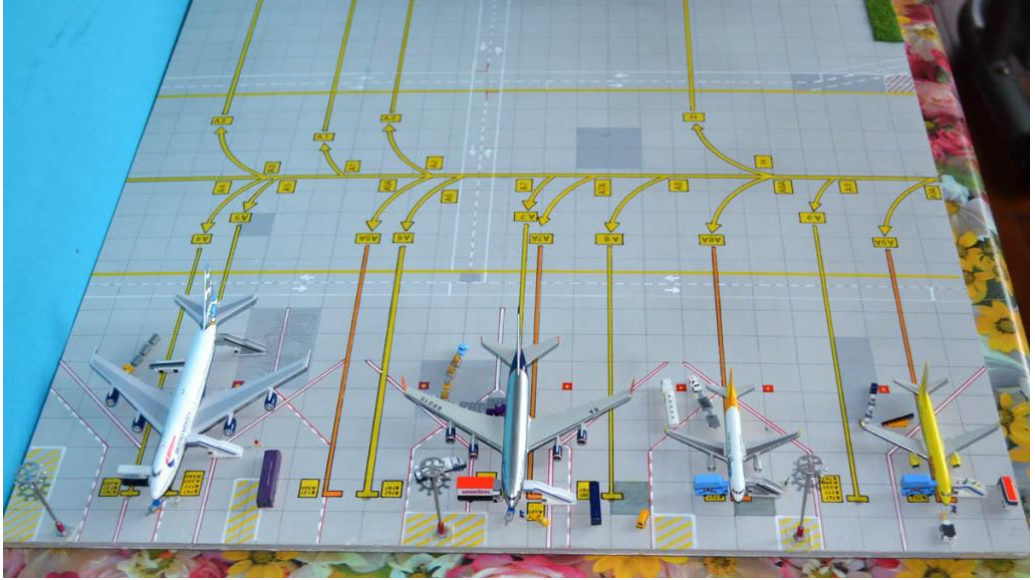

دیزاین و درست کردنى ئەپرون (Apron) و تىرمىنال Terminal ھەردوکیان ھاوتەریبى یەكترین لەبەر ئەوەى ھەردوکیان بەیەكەوہ كاروبارى فرۆكەكان و گەشتیارانیان تیا ئەنجام ئەدریت, دەبیت دیزاینى ئەپرون بە شیوازیك بیت كە بتوانریت جموجۆل و ۋەستانى فرۆكەكان بە ئاسانى و بى كیشە و گرفت و بەسەلامەتى ئەنجام بدریت , بە تايبەت لە كاژیره ھەرە قەرەبالغەكاندا ناتوانریت فرۆكەكانى سەر ئەپرون ھەموویان روو تىرمىنال لە سەنتەردا بوەستىنرین , بۆیە پىویستە جەند شیوازیكى ۋەستان رېك بخریت بۆ سەرجم ئەو فرۆكانە بۆ كاتى جى بە جى کردنى گەشتەكانیان لەسەر ئەپرون ۋەك لەم شیوازانەدا روون كراوہتەوہ.

۱. شیوازی ئاسایى سادە : Simple Concept

ئەم شیوازە ۋەستانە بۆ فرۆكەخانە بچووكەكان دیارى ئەكریت , شوینى ۋەستانى فرۆكەكە ئاسایى ئەبیت یان پىشى فرۆكە رووہ و تىرمىنال یان لەسەر گۆشەيەك ئەوہستىنریت .

۲. ۋەستانى سەرھیل Linear concept :

لەم شىۋازەدا سەرچەم فرۆكەكان لەسەر يەك ھىلى تەرىپى راست بەرانبەر تىرمىنال ئەوەستىنرین ھەرفرۆكەيەكیش بە پىي قەبارەگەى شوپىنىكى تايبەتى جىاي بۇ ديارى ئەكرىت پىي ئەوتريت Stand location , لە نيوان تىرمىنال و فرۆكەكانىش رېگايەكى خزمەت گوزارى (Service road) دروست ئەكرىت بۇ گەياندى خزمەت گوزارىەكان و جموجۆلى ئۆتۆمبىل و ئامپىرەكانى خزمەتگوزارى زەمىنى .



وینەى وەستانى سەرھیل (ICAO 9157 part 2)

۳. شىۋازى كراوہ Open concept :

لەم شىۋازەدا شوپىنى وەستانەكان دەكەونە سەر يەك ھىل يان ھىلىك زياتر لەبەردەم تىرمىنالدا ھىلىكىان نرىك لە تىرمىنال لە دوورىيەك كە سەلامەتى بپارىزىت دوەمىان لەسەر ھىلىكى دوورتر , گواستەوہى رېواو گەشتياران بە پاص دەگويزىنەوہ يان بە پى بۇ ماوہ كورته كان .



۶. شىۋازى پاىە (كۆلان كۆلان) pier concept :

ئەم شىۋازە زىاتر لە فرۆكەخانە گەورەكاندا بەكارئەھيىنرئەت ، شىۋازىكى زۆر گونجاوہ تا بتوانرئەت بۆ وەستانى فرۆكەكان زۆرتەين (Stand) دروست بكرئەت و زۆرتەين فرۆكە بتوانرئەت بوەستىنرئەين بۆ وەرگرتنى رېواو گەشتياران .



ئەم شىۋازە سودەكەى لەوهداىە كە بەرئۆدبەردن و رىكخستنى كاروبارەگاننى رىۋا و كەشتىار بۆ تەواوى دەروازەگانى فرۆكەخانە لەژىر يەك سەرباندا جىگای دەبىتەووە و ناوهندىكى كارکردن ھەمويان بەيەكەووە دەبەستىتەووە .

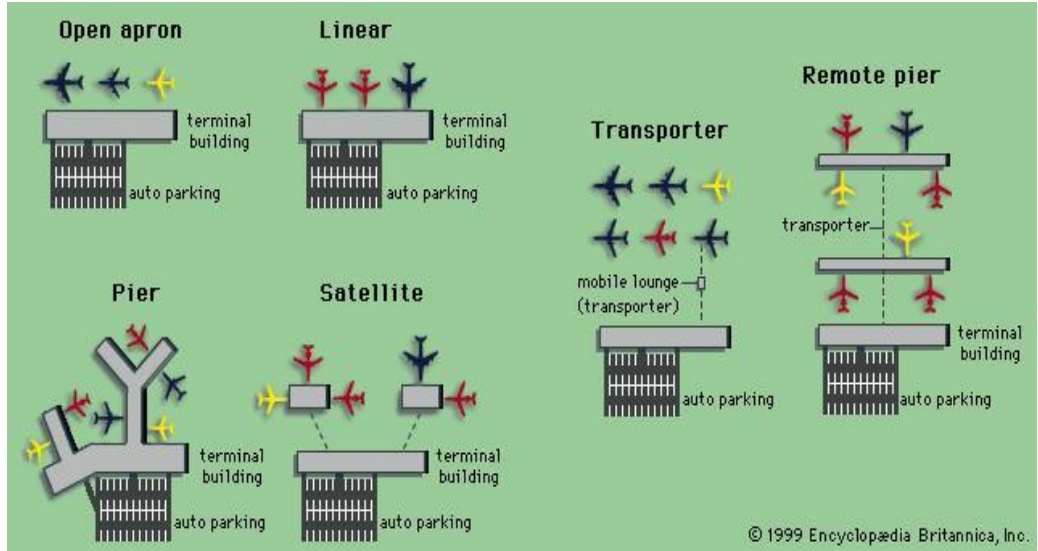

۵ . شىۋازى بازىنەبى (سەتەلاىتى) : Satellite concept



لەم شىۋازەدا ھەموو كاروبارەكانى باركردنى رېۋاۋ گەشتىاران بەھۆى ژېر زەمىن و (رارەو ە سەرگىراوەكان) يان تونىلەكانەو ەنجام ئەدرېت ، ژمارەى ستاندهكان لە ٤ تا ٨ دانە دەبېت ، ئەم شىۋازە پېويست بە ئەپرونىكى فراوان ئەكات ، ئالوگۆرى رېۋاۋ گەشتىار لەنيوان تىرمينالىك بۇ تىرمينالىكى تر بەھۆى ئۆتۆمبېلى خىراوہيە يان بەھۆى رارەوى سەرەو لىژى خىراوہ دەكرېت .

٦. شىۋازى تىكەلاو Hybrid :

لە ھەندى فرۆكەخانەدا دوو شىۋاز يان زياتر لەو شىۋازانەى باس كران ئاويتهى يەكتر ئەكرېن و رېۋاۋ گەشتىارەكان بە پاص و ميني پاص ئەگويزرېنەو ە بۇ ھەندى لە فرۆكەكان لەو كاتەىكە ھەندى لە فرۆكەكان لە دوورى تىرمينال رائەگىرېن لەسەر ئەپرونىكى تر .



گۆشەى وەستانى فرۆكەكان لەبەردەم تىرمينال :

بە پى ى رېنمايهكانى ICAO كە لە دۆكۆمىنتى (۲) دا ھاتووە شىوازى وەستانى فرۆكەكان لەسەر ئەپرون چەند جۆرىكى ھەيە :

۱. لەسەر گۆشەيهكى 30° - 60° پيشى فرۆكەكە رووى بۆ تىرمينال .
۲. لەسەر گۆشەيهكى 30° - 60° كلكى فرۆكەكە رووى بۆ تىرمينال .
۳. لەسەر ھىليكى تەريب و نزيك بە تىرمينال دەوەستن .

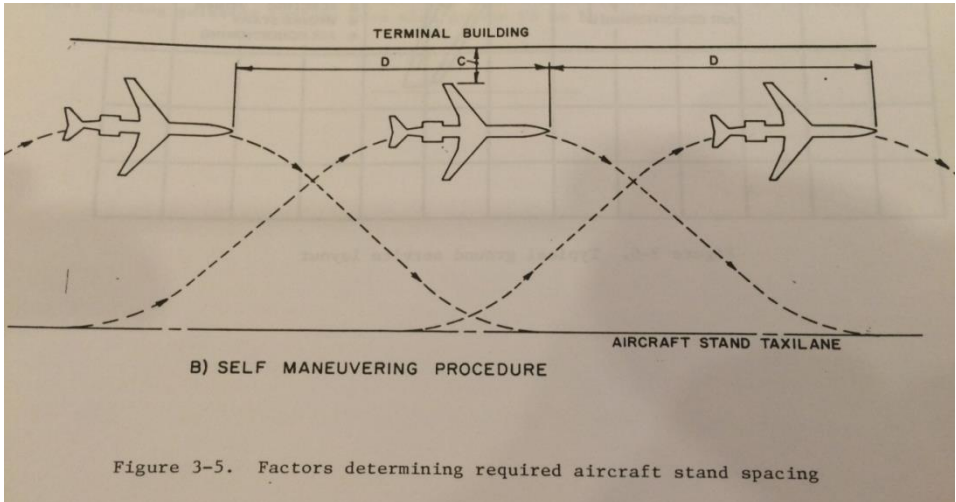

۴. بەرھو رووى تىرمينال بە گۆشەى 90° .

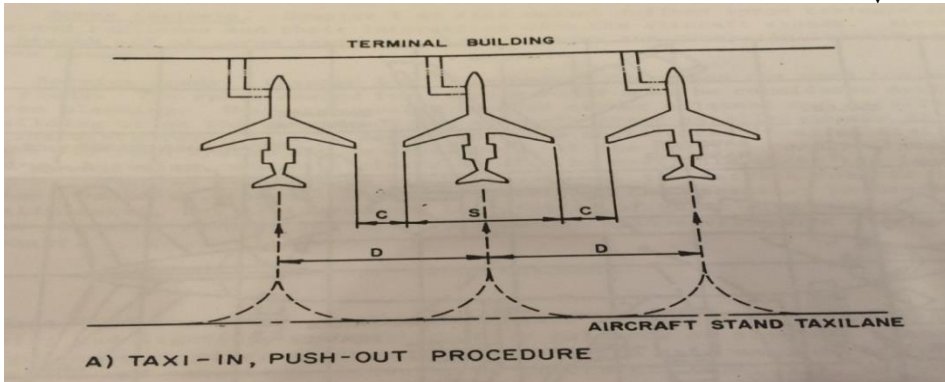

بۇ ھەرىكەت لەم شىۋازانەش ھىلكارىيەك و ئاراستەيەكى ديارى كراوى ھەيە ، بۇ جولاندنى فرۇكەكەش كاتى بەجىھىشتن ئامىرى push-back بەكارئەھىتىرىت تا فرۇكەكە لە تىرمىنال دوور بىكەۋىتەۋە و بتوانىرىت فرۇكەكە پىچ پى بىكرىتەۋە و لە فرۇكەكانى تر دوور بخىرتەۋە ھەروھە ماۋە پىۋانەيى جىاكرىنەۋەى نيوان فرۇكەكان Safety clearance بەپىي رىنمايەكانى سەلامەتى بىپارىزىرىت .

پاركىنى فرۇكە پەك كەۋتەۋەكان :



پىۋىستە لە ھەموو فرۇكەخانەيەكدا ئەپرونىكى تايبەت دروست بىكرىت و تەرخان بىكرىت بۇ رپاۋەستاندى ئەو فرۇكانەى كە مەزەندە دەكرىت بە ناياسايى دەست درىژيان كراۋتە سەر يان رپووبەرى دە ست درىژى و مەترسى ئەبنەۋە ئەم شوپنە پىۋىستە لە دوورىك دروست بىكرىت كە نابىت لە ۱۰۰ م كەمتر دوور بىت لە پىكھاتەكانى ترى فرۇكەخانەۋە يان شوپنى ۋەستانى فرۇكەكانى تر و نابىت ئەو شوپنە لەسەر ژىر زەمىن بىت يان نرىك بە وىستكەكانى گاز و سوۋتەمەنى و كارەبا بىت و كىبلى كارەباى تىدا بىت .

فرگه Runway

فرگه (Runway) و چند زانیاریهك لهسهر دیزاین کردنی:

فرگه چی یه؟ به گشتی نهو شوینه ناماده کراویه که فرۆکه دهتوانیٔ لهسهری بفریٔ و بنیشیته وه بهسه لامهتی.

پانی فرگه Runway width :

پانی فرگه پابهنده به یه کیك لهو نامرزانهی که له ئهنجامی Aircraft characteristic behaviour واته ههئس و کهوتی فرۆکه که وه دیته کایه وه وهك :

1. ماوهی نیوان دیوی دهره وهی ههر دوو تایهی داوهی فرۆکه که (Main gear wheels).
2. ماوهی نیوان شوینی بزوینه ری سهر بالهکانی فرۆکه که له گهٔ هیلی ناوهراستی لاشهی فرۆکه که Wing location to Aircraft Center line.
3. دریزی بالهکانی فرۆکه که Air craft wing spans

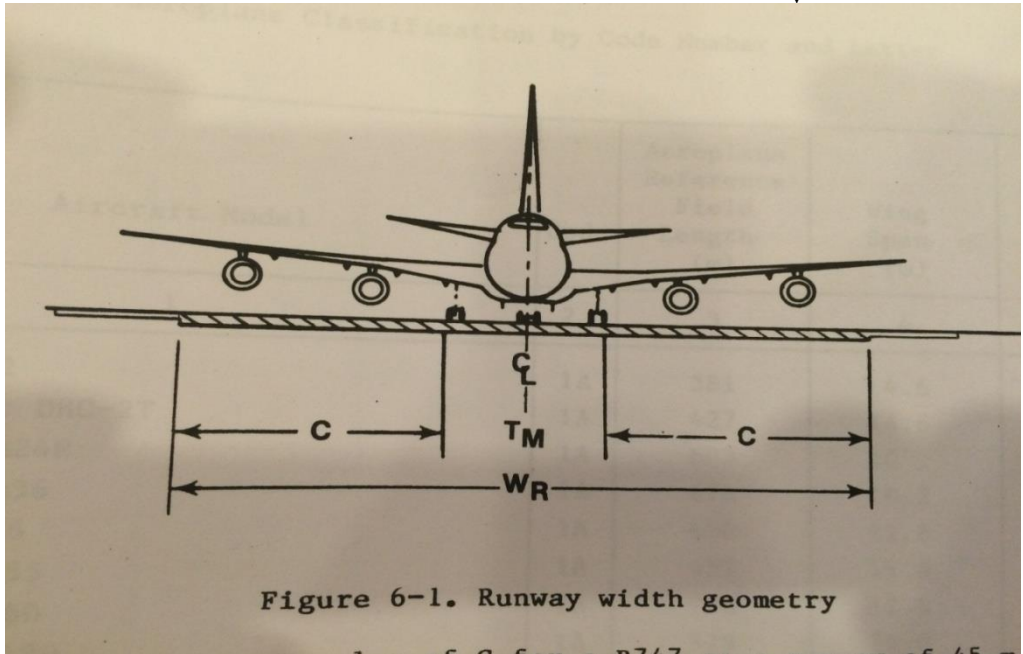

ھەرۋەھا پابەندە بە يەگىك لەم فاكتەرانە كە پەيوەستە بە ئۆپەرەيشنى فرۇكەكان Aircraft operation .

۴. خىرايى فرۇكەكە كاتى نزيك بوونەوہ بۇ نىشتەوہ Approach speed .

۵. بارو دۇخى كەش و ھەوای سەر فرگە Surface Climate Condition .

بەگشتى پىۋىستە پانى فرگە بە پىي ئەو رەوشانە بيت كە لە پاشكۆ و دۇكيۇمىنتەكاندا ديارى كراوہ جونكە كەمى پانى فرگە گرفت بۇ نىشتەوہو فرىنى فرۇكەكان دروست ئەكات و - ICAO-Annex 14 لەسەر بنەماى كۆدى فرگە Runway Codes پانى فرگەكانى ديارى كراوہ .

The width of a runway should be not less than the appropriate dimension in the following tabulation :

Code Number	Code Letter					
	A	B	C	D	E	F
1 ^a	18 m	18 m	23 m	--	--	--
2 ^a	23 m	23 m	30 m	--	--	--
3	30 m	30 m	30 m	45 m	--	--
4	--	--	45 m	45 m	45 m	60 m

a. the width of a precision approach runway should be not less than 30 m where the code number is 1 or 2 .
ICAO Annex 14

دوو جۆر فرگە ھەيە لە فرۇكەخانەكاندا لە سەر بنەماى جۆرى ئەو سيستم و ئامپرو ئامپرازانەى (Navigation Aids) كە لە فرۇكەخانەدا دانراون و يارمەتى دەرئ بۇ نىشتەوہو فرىنى فرۇكەكان و لەلايەن چاودپىرانى ئاسمانىەوہ بەكارئەھپىنرېن و لەلايەن بەشى گەياندىنى فرۇكەوانى Aeronautical Communication جاودىرى و كۆنترۆلو جاكسازى ئەكرېن .

جۆرى يەكەم : ئەو فرگا سادانەيە كە تيايدا ھىچ يارىدەدەرىكى فرۇكەوانى بۇ دانەنراوہ فرۇكەكان بەچاؤ ئەنىشنەوہ , ئەم جۆرە فركانە پىيان ئەوتريپت (Non- Instrument)

واته فرڭه يه كى ئاسايى بى ئامپىرى نىشتنه وه , فرۆكه وان به ريكارى نىشتنه وه به جاو Visual Landing فرۆكه كەى ئەنیشینیته وه واته به VFR Visual flight Rule . , جۆرى دووم: ئەو فرڭانه يه كه ژماره يه ك ئامپىرو ئامرازی ياریده ده رى ئەلكترۆنى (Sophisticated electronic equipments) بۆ دانراوه , ئەم جۆره له فرڭه پى ئى ئهوتریت (Instrument Precision Approach Runway) له م جۆره فرڭه يه دا فرۆكه وان به نىشتنه وه ئامپىر Instrument landing فرۆكه كەى ئەنیشینیته وه به ريكارى . Instrument flight ruleIFR

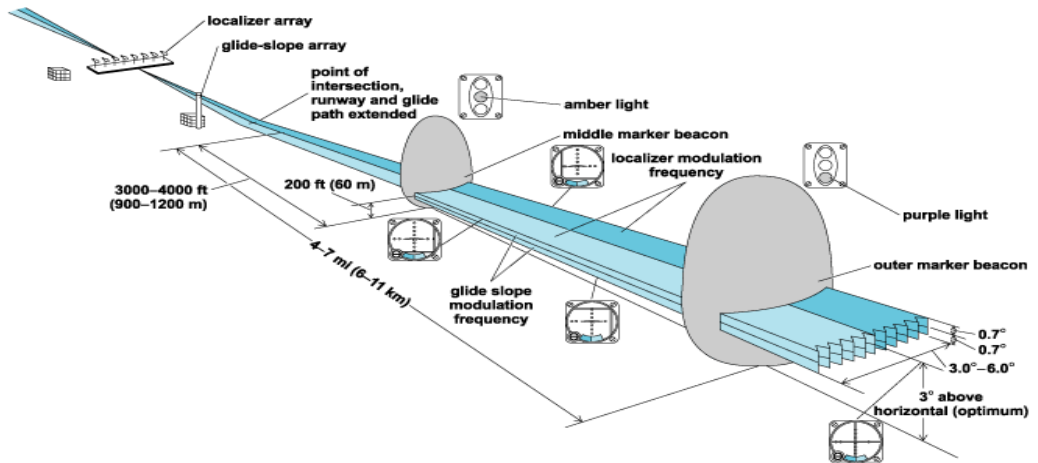



ئەنتىناى Localizer بەشىك لە سىستىمى ILS بۇ نىشتەنەو

سىلەى فرگە Runway STRIPS :

سىلەى فرگە ئەو رووبەرە خالىيە كە ئەكەۋىتە ئەم لاو لاي فرگەو و تا ماوہى جەند مەترىكىش بۇ ئەمسەر و ئەو سەرى فرگەكە درىز ئەبىتەو .

ئەو پانىيە كە پىويستە بۇ سىلەى فرگەش Runway Strip بە پىى جۇرى فرۇگەكەش ئەگۇردرىت :

۱. لە فرگەى Non Instrument Approach : پانى سىلەى فرگە لە ۳۰ تا ۷۵ م لەھەردوو

لاى سەنتەر لايىنى فرگەكەو ھەروھە لە كۇتايى فرگەو لە ۳۰ تا ۶۰ م درىز ئەبىتەو .

۲. لە فرگەى Instrument Approach Runway : پانى سىلەى فرگە لە ۷۵ تا ۱۵۰ م لە

ھەردوو لاي سەنتەر لايىنى فرگەو لە كۇتايى فرگەو لە ۳۰ تا ۶۰ م درىز ئەبىتەو .

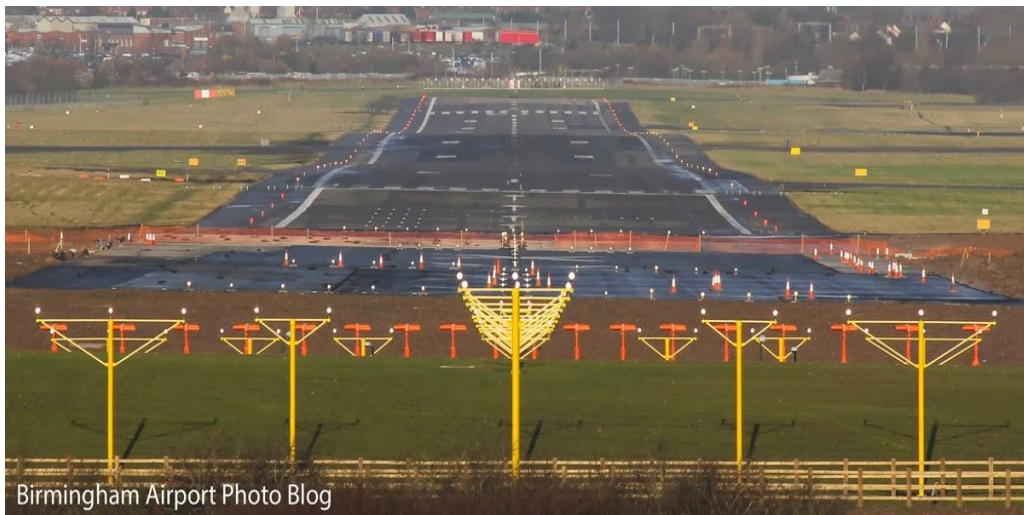

وينهى فرگه و سيلهى فرگه – رووناكى ناوچهى Approach - ئاميره فرۆكه‌وانبەگان

وهك ووترا له‌ناوچهى سيلهى فرگه ناپيٽ هيچ دامه‌زراوه‌يه‌كى تيدا دابنريٽ جگه له (Navigation Aids) وهك (PAPI، ILS) هه‌روه‌ها (RVR Runway Visual Range) ئه‌مانه‌ش ده‌بيٽ له‌سه‌ر بناغه‌يه‌ك دابنريٽ كه زۆر به‌ئاسانى بشكيت واته (Frangible) بيٽ بۆ ئه‌وهى ئه‌گه‌ر فرۆكه‌يه‌ك به‌هه‌ر هۆيه‌ك بيٽ لابدات له‌سه‌ر فرگه يان (Miss approach) بكات و خۆى كيشا به‌و ئه‌نتيناو ئامپرازانه تووشى زيانى گه‌وره ئه‌بيٽ .

هه‌روه‌ها ئه‌و زه‌ويهى سيلهى فرگه‌ى پى ئاماده ئه‌كريت باشتره زه‌ويه‌كى كوتراوه بيٽ يان داپۆشراو بيٽ به‌گليكى پته‌و به‌ قولى ٢٠سم سه‌وز بكرىت به‌ كيا خاكه‌كه‌ى به‌جۆرى بيٽ كه فرۆكه‌ لايدا هي‌واش هي‌واش تايه‌كانى بچه‌قى له‌ناو ئه‌و گيايه‌داو بوه‌ستيت و تووشى زيانى گه‌وره نه‌بيٽ و گه‌شتيارو رپواكان سه‌لامه‌ت بن .

وهكو چۆن ئاست و جۆرى خزمه‌ت گوزارى يه‌كان ده‌گۆردرين له فرۆكه‌خايه‌كه‌وه بۆ فرۆكه‌خايه‌كى تر هه‌ر به‌هه‌مان شيوه و جۆر دريژى و پانى فرگه‌ش به‌ گۆرپىنى جۆرى فرۆكه‌كه‌ ده‌گۆردريٽ.

فرگه جۆرى زۆره به جياوازى شوين و چه‌شنى كه‌ره‌سته‌ى به‌كارهاتوو بۆ رووپۆشه‌كه‌ى:

Rigid Pavement

۱. فرگه‌ی کۆنکریت



وینه‌ی فرگه‌ی کۆنکریتی

Flexible Pavement

۲. فرگه‌ی ئەسفهلتی



وینه‌ی فرگه‌ی ئەسفهلتی

Compacted Sub- base

۳. فرگه‌ی چپو ریژی کوتراوه

۴. فرگه له‌سهر زهوی ناسایی

۵. فرگه له‌سهر ده‌ریا



وینه‌ی فرگه‌ی سهر ده‌ریا

۶. فرگه له‌سهر پشتی که‌شتی جه‌نگی یه‌کان



فرگه‌ی هه‌لیکۆپتەر *Helipad* یان *Heliport* – له‌سه‌ر زه‌وی له‌سه‌ر بینابه‌رزه‌کان



۷. جۆری تایبەت





بۆ هه‌ریه‌ك له‌و جۆره‌ فرگانه‌ی ژماره ١ تا ٤ ❖ ریگای جۆراو جۆر هه‌یه‌ بۆ دیزاین کردنی، به‌لام ئه‌و شی کردنه‌وه و حساباته‌ی که بۆ دیزاین کردن ده‌کریت تا ده‌گاته قۆناعی دۆزینه‌وه و دیاری کردن قۆلا‌یی و جۆری که‌ره‌سته‌کان و روو پۆشه‌که‌ی سه‌رجه‌م دیزاینه‌کان ❖ بیجگه ئه‌وه‌ی که له‌سه‌ر ئاوه ❖ به هه‌مان ریگه و ری‌سادا ده‌روات و باشتره قۆناعه‌کانی پێش دیزاینیش روون بکه‌ینه‌وه که ئه‌مانه‌ن:

۱. پشکنینی زه‌وی *Soil investigation* بۆ زانینی جۆر و چه‌شنی زه‌وی ژیره‌وه
۲. ده‌ست نیشان کردنی ئاستی ئاوی ژیر زه‌وی *Underground Water Table level*
۳. سلۆپی زه‌وی له‌سه‌ر باری پانی و درێژی. *Area or Land Slope*
۴. رپه‌وه‌کانی رادانی ئاو و باراناو *Water drainage*
۵. ده‌ست نیشان کردنی ئاستی رووپۆشی سه‌ر فرگه‌ واته *Runway Surface elevation*

ریکخراوی (ICAO) ایكاو و ریکخراوی FAA ی ئەمریکی هەر یهکهیان له مهنیۆل و بلاوکراوهکانیاندا پشتیان بهچهند ریکگیهك بهستوه بۆ دیزاین کردن، ههچهند ئیمه زیاتر پابهندی رینمایهکانی ایكاوین بهلام سهرحاوهکانی FAA بهسهرحاوهیهکی گرنگ و له ریزی پێشهوهی سهرحاوهکان دادهنریت بۆ دیزاین کردنی فرگهکان و ههروهها بۆ بابتهکانی تری تایبتهت به فرۆکهخانه.

ئهو ریکگیانهی که ایكاو لهسهری دهرواته بهپێی Aerodrome design Manual Part 3 و FAA پیادهی دهکاته لهسهرحه میاندا لهسهر بنهمای CBR ی base و Sub base , دهکریت جا بهریگهی شی کردنهوه ﴿Analysis﴾ و هاوکیشه بیته یان چارته و گراف بیته یان ههر ریکگیهکی تر.

ئهگه دیزاینهه چارتهی دیزاین بهکاربهینیت بۆ دیزاین ئهوا بۆ ههر جوړیک له فرۆکه چ تاك تایه بیته یان دهبل تایه چارتهکه دهگۆردریت و کاتیکیش که ئهستوری چینهکانی فرگهکه دهردهچیت ئهستوری روپووش و base , Sub base بهیهکهوه دهردهچیت وهك لهم وینهی خوارهوه دهردهکهویت.

40 CM	Rigid or Flexible pavement	
40 CM	Base : treated or untreated aggregate: (Preferred Crushed stone) CBR.	
50	Sub- base : treated or treated some times more than one Layer	
	Prepared sub - grade Compacted in clay Materiel	

Natural sub- grade

زۆریه ی کاته له دیزایندا ئهستوری روپووش و چینهکهی ژیری واته Base یهك ئهستوری دهردهچن، ئهو فاكتهره ی که حسابی بۆ دهکریت و لهسهر بنهمای CBR دهردههیتریت پیهوتیریت Modulus of sub- grade reaction که بهرمزی K دهسته نیشان دهکریت لهسهر

چاوه كاندا به زانینی K له گه ل لودی ئه و فرۆكه یه ی كه به كارده هیئریت بۆ دیزاینه كه ده توانریت به چارت ئه ستوری ئه و چینه به بدوژریته وه واته *Thickness of layers*.

مه به ست له و دیزاینه كه ده كریت بۆ چینه كانی سهر و ژیری فرگه بۆ هه لگرتن و به رگه گرتنی كار یگه ری ئه م فاكتهرانه یان ئه م گۆرانكار یانه ی *Variables* ی خواره وه یه كه له ئه نجامی به كار هیئانی یه وه *به كار هیئانی فرگه كه* بۆ نیشتنه وه و فرینی فرۆكه كان كار یان پی ده كریت:

➤ *Design Aircraft load* = قورسای ئه و فرۆكه یه ی كه دیزاینی بۆ ده كریت.

➤ *Landing gear Configuration* = شیوازی تایه كانی فرۆكه .

➤ *Volume of traffic* = چری گه شته كان كه كار یگه ری هه یه له سهر ته مه نی روو پۆشه كه تا نیشتنه وه و فرین زۆر بیئ *Wear & tear* *سوان* زۆر ده بیئ.

➤ رهوشی *Charactristic* چینه كانی زهوی و ژیزهوی *Quality of soil*.

له زۆر به ی ریگا كانی دیزاینی *Rigid Pavement* كه ایكاو و *FAA* به كاری ده هیئن زۆر به كه می شیش *Reinforcement* به كار ده هیئن بۆ به هیز كردنی كۆنكریته كه له بهر ئه وه زیاتر *Plain Concrete* به كار ده هیئریت و پشت به هیزی كۆنكریت له سهر بنه مای *Flexural strength* ده به ستریت و كه متریش تیستی شه ش پالو پشتی پی ده به ستریت.

رووسه كانیس سیستم و ریسا و ریگای خویان هه یه بۆ دیزاین كردن و دروست كردنی فرۆكه خانه و فرگه و رووسه كان بریگی زیاتر شیش به كار ده هیئن له گه ل كۆنكریتدا.

به لام ههر چۆنیک بیئ دیزاینی ئه و روو پۆشه كه ده كریت بۆ سهر فرگه واته (*Wearing course*) ده بیئ ئه م رهوشانه ی *مواصفات* خواره وه ی هه بیئ:

1. توانای ته واوی هه بیئ بۆ به رگه گرتنی ئه و قورسای یه ی كه بۆ دیزاین كراوه *Strong enough & durable*.
2. به رگه ی دزه كردنی ئاوی هه بیئ بۆ ژیره وه *Water infiltration Resistance*.
3. به رگه ی به ستن بگریئ *Freezing Resistance*.
4. به رگه ی سووان یان خورانی رووكه شه كه ی بگریئ *Abrasion Resistance*.
5. خشاندن به جۆریك بیئ كه *Friction* له ناستی گونجاودا هه بیئ و فرۆكه له سه ری نه خلیسکیئ.

۶. ئەمەندە زېرىتت كە كار نەكاتە سەر سووانى تايەى فرۆكەكە.



۷. بەرگەى بارودۇخى كەش ناسى و كارىگەرى ھىزى مەكىنەى فرۆكەكان بكات و نەرووشىت.

بناغەى دارپشتەى كۆنكرېت :

دروست كردنى فرگە و بەشەكانى ترى ناوجەى جمو جولى ئاسمانى كارىكى ئەندازەبى ووردو
گرنگە جەندىن برگە لە خو دەگرىت كە پىۋىستە بە پىى رەوشە ئەندازىارىيەكان جى بە جى
بكرىن بەشىك لەو برگانە بە تايبەت جىنەكانى زىرەوۋە بە پرۆسەى رشتنى تىكەلەو بەردى
ھاردراو ئاورشىن كردن و كو تانەوۋە تىست كردندا تى ئەپەرىت ئامانچ لە كوتانەوۋەى
چىنەكانى ژىرەوۋەى دارپشتەى فرگەو تەكسى و ئەپرون واتە (Sub-base and Base
layers) بۇ بەدەست ھىنانى چىنىكى تۆكەمەو بەھىزە ، ئەم چىنەش بە كەرەستە و بەردى
ھاردراو و گلى دەرەوۋە و دەوروبەرى شوپنى كارەگە دائەرىزىرىت و چىن بە چىن بر ئەكرىتەوۋەو
ئەكوترىتەوۋە بۇ بەدەست ھىنانى ئەم ئامانجانەى خوارەوۋە :

۱. پاراستنی ژیرهوه له بهستنی ئاوی زیرزمین له زستاندا Prevention against Freezing.

۲. پاراستن یان کهم کردنهوهی درپهپینی قوراو یان ئاوی ژیرهوه (pumping).

۳. پاراستنی کاریگری کشان و ئاوسانی گل و خاکهکهی ژیرهوه Swelling resistance.

۴. دهست کهوتنی چینیکی جوون یهکی تۆکهه Homogenous and Impervious layer له لایهکی ترهوه نهو چینه کوتراوهیه جگه له و خالانهی سهرهوه نهو سودانهی خوارهوهشی ههیه :

۱. چینیکی بههیز بۆهه لگرتنی (Support layer) دارشتهی کۆنکریتته که یان نه سفه لته کهه .

۲. نه هیشتنی کاریگری جموجۆلی فرۆکهکان رسته و خو Aircraft Movement impact له ژیر دارشته کهه دا .

۳. باشر گواستهوهی هیزهکان له شوینی جومگهکاندا Load Transfer across the Joints.

۴. ئاسانکاری بۆ دروست کردن و دارشته کردن له کاتی گۆرانکاری که شناسی Paving during Climate changes.

۵. به دهست هیئانی چینیکی گونجاو له کاتی به کارهینانی قالبی خلیسک و ئاسانکاری جی به جی کردنی دارشته کهه Suitable in case of Using Slipper Forms.

ههر جهند بۆ بههیز کردنی توانای کۆنکریت له زۆر دیزاینی پرۆزه نه ندازیا پهکاندا شیشی ناسن به کار نه هیئریت بهلام به کارهینانی ناسن له دارشتهی کۆنکریت بۆ دروست کردنی فرگه و به شهکانی تر کهم به کار نه هیئریت له بهر نهو هۆکارانهی خوارهوه :

۱. کهم کردنهوهی ژمارهی جومگهکان (Joints) و کهم کردنهوهی تیچووی چاکسازی جومگهکان

۲. کهم کردنهوهی دهرفهت بۆ درپهپینی قوراو (pumping) و هیشتنهوهی جومگهکان به بههیزی .

۳. دريژ کردنهوهی تهمهني دارشتهکه نهگه ر دارشتهکه جوړی (Over lay) بيټ واته جيني تيکراوه بيټ له سهر جينيکی کون که زورچار بو نوی کردنهوهی دارشتهی فرگه Renewing the runway نهگريت .

۴. پاريزگاری پهگگرتنی چهوو لی دارشتهکه به باشتر بو گواستنهوهی هيژهکان (Load transfer) .

۵. کهم کردنهوهی چهمانهوهی دارشتهکه Reducing Pavement Deflection

جومگهکان Joints

وهلهبه ر نهوهی رووبهري کونکريټتهکه ودريژی و نهستوريهکهی زوره بويه پيويست دهکات چهندين جور جوينت به کار بهيئريټ و بهشيويهکی نهندازهی و توکمه بهبهکارهيټانی کهرستهی تاييهت دروست بکريټ بو ريگهنهدان به رچونی ناو و وهدهگرنی و کاریگهري کشان و هاتنهوهی يهکی کونکريټ لهژير کاریگهري گهرا و سهرا.

سهراچاوهکانی ایکاو و FAA چهندين جوری جوينتیان داناوه بو بهکارهيټان، پاشکوی ﴿۱﴾ لهلايهن ایکاوهوه و پاشکوی ﴿۲﴾ لهلايهن FAA دانراوه بو جوينهکان که لهسهراجهميانيدا س جوری سهرهکی جوينت ههيه.

۱. Expansion joint

۲. Contraction joints

۳. Construction Joint

بو جوری دووه و سههم ماوهی نيوان جوينتتهکان بهپي پلهی گهرا و پانی و گهورهی فرؤکهکه که ديزاینی لهسهر کراوه دهگوردريټ بهلام Maximum dimension دهبيټ پهنهلهکان له ۱۵ x ۲۵ واته ۵ x ۷,۵ م زياتر نهبيټ.

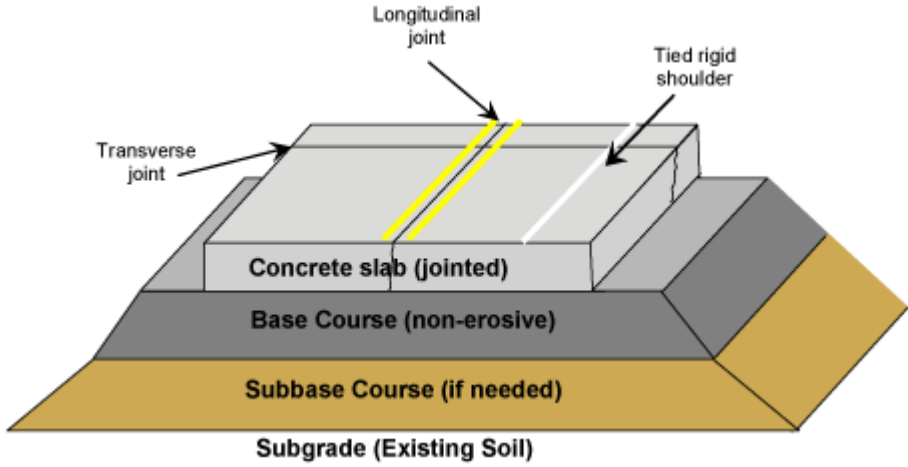

بەلام بۇ *Expansion joint* ھەرچەندە شىۋە و جوړى جىبەجى كرنهكه وەك *Crosssection* برکه ی ستونى زۆر بەى سەرچاوهكان لىك نلىكن بەلام بابزانىن گرنكى و كارىگهرى ماوهى نىوان ئەو جومكانه بۇ چى يه ؟ مەبەست له دروست كرنى ئەو جوړه جومكانه بۇ كوئىترۆل كرنى كشان و چونه وەيهكى كوئىكرىت و پارىزگارى كرنىهتى له درزو *Warping* له وەرزه جىاوازهكانى سالدا ، بۆيه له و ناوجا نهى كه پلهى گهرماى هاوین و زستان زۆر جىاوازيان نيه دهكرىت ماوهى نىوان جومكهكان نلىك بەيهك بن بەپىئى ئەو رهوش و هاوكيشانه جىبەجى بكرىن كه له سەرچاوهكاندا دىارى كراونله سەر بنه ماى پلهكانى گهرما كه دەست نىشان دهكرىت ، بەلام بۇ ئەو شوپىنانهى كه پلهى گهرماى زستان و هاوین جىاوازى زۆريان چاويان ھەيه دەبىت ئەو دوورى نىوان ئەو جومگانە و جوړەكانىان زياتر رهجاو بكرىن له بەر سەلامەتى فرگه كه .

ناوچهى ھەرىمى كوردستان له هاویندا پلهى گهرما نلىك دەبىتەوه له 50° و له زستاندا زۆر جار دەچىتە 5° واتە بە كوئى 50° جىاوازى ھەيه له نىوان هاوین و زستاندا، بۆدىزىنەر و ئەندازىارى جىبەجى كەر كىشەيهك دىتە پىشەوه كه نابىت ماوهى نىوان جومكهكان بە يەكسانى دابىرىن ئەمە كىشەيهكە له كاتى دارشتەى كوئىكرىتەكه بۇ بەشەكانى فرگه دەرەكه وىت ئەكەر دارشتەكه له وەرزی جىاوازدا تى بكرىت كه جىاوازى زۆر ھەبىت له پلهى گهرماى ئەو وەرزانەدا بۆيه دەبىت ماوهى نىوان *Expansion joint* لەو

به‌شانه‌ی که له‌زستاندا دروست ده‌کریټ زۆر که‌متر بن له‌و به‌شانه‌ی که له‌هاویندا تى‌ده‌کریټ، نه‌گه‌ر نه‌و‌حسابه‌ نه‌کریټ به‌زوو‌ی کیشه‌ی روودانى درز و *Warping* له‌شوینی جوینته‌کان و له‌سه‌ر رووی په‌نه‌له‌کان رووده‌دات که ده‌بیته‌ هو‌ی دروست بوونی تاسه وچال و چۆل له‌ رووی فرڤه‌که‌دا ، نه‌مه‌ به‌پى‌ی پى‌داو‌یستی و رینمایه‌کانی ای‌کاو ریڤه‌ی پى‌نادریټ چونکه مه‌ترسى له‌سه‌ر سه‌لامه‌تی فرۆکه‌کان دروست ده‌کات ، خیرایى نیشته‌وه یان فرپینی فرۆکه و هی‌زی بزوینه‌ره‌کانی نه‌مه‌نده زۆره زۆرچار له‌و شوینانه‌ی درز و که‌م و کوری دروست بووه پارچه‌ی کۆنکریټ هه‌لده‌که‌نى و رهنگ بیټ بیدات به‌ شوینیکی فرۆکه‌که و مه‌ترسیدارترین شوینیش بو فرۆکه‌که بزۆینه‌ره‌کانه که له‌ پى‌دانى شتی‌ک له‌و جو‌رانه ببیټه‌ شکاندنى په‌رهبه‌ک له‌په‌ره‌کانی و ببیته‌ هو‌ی کاره‌ساتیکی گه‌وره.

بو‌یه گرنگی‌دان به‌ بچوکترین برڤه له‌ کاتی دروست کردنى فرڤه‌دا زۆر پى‌و‌یسته و ناکریټ هیچ شتی‌ک پشت گوی بخریټ، نه‌گه‌ر می‌زووی رووداوه‌کانی فرۆکه‌وانی بخوینینه‌وه ده‌بینین زۆربه‌یان له‌شتی زۆر بچوکه‌وه که پشت گوی خراوه یان بیر چووه رووی داوه ۷۰٪ - ۸۰٪ ی هو‌کاره‌کان له‌ نه‌جامی واته *Human errors* به‌ هو‌ی گوی نه‌دانى ئاده‌میزاده‌وه *Human Factors* که به‌شیکی له‌ کاتی دروست کردن یان گوی نه‌دان به‌ کاتی دروست کردن و چاکسازى فرڤه‌وه به‌نده و ئاده‌میزاد هو‌کاره.

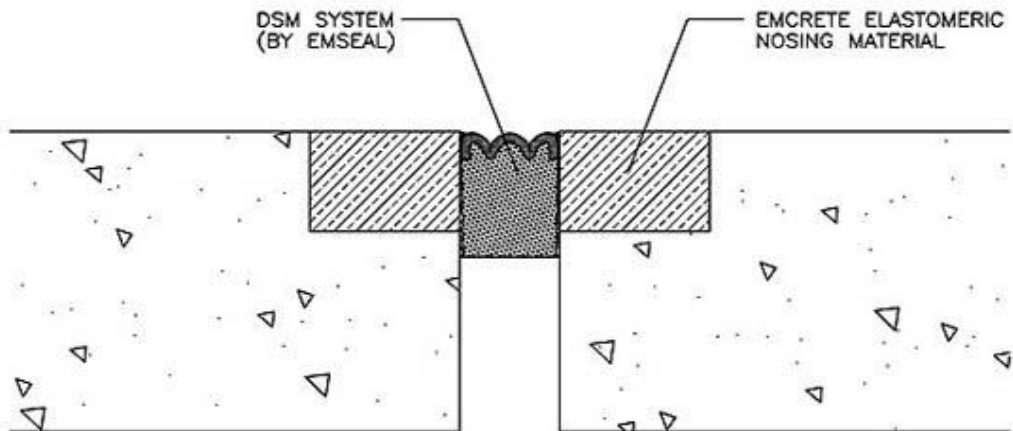

Joint sealant material Joint filler material

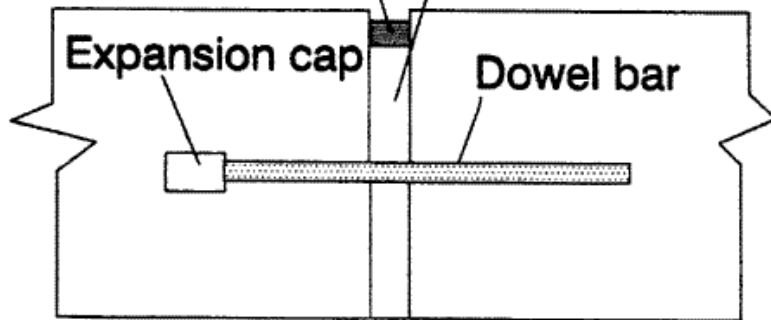

TJ1a

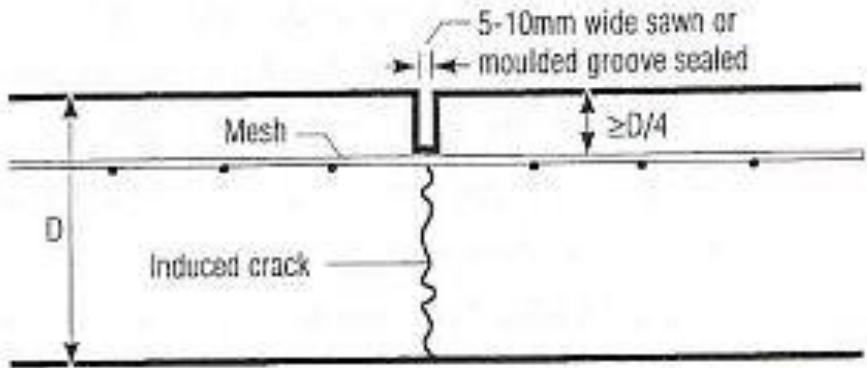

Polysulfide sealant

Weakened plane

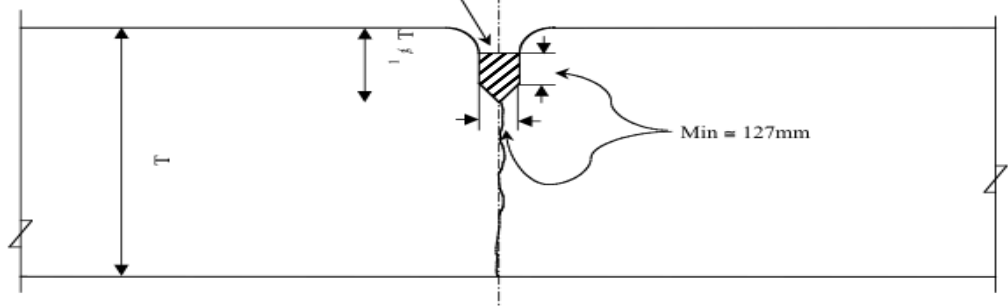

دوای ئهوهی که دیزاینی چینهکانی فرگه کراو جوړی روپوښهکه دیاری کرا ئینجا دینه سهر دیاری کردنی جوړی جوړیتهکان و سلوپی باری پانی و باری دريژي فرگهکه بو رادانی ئاو و باراناو.

یهکيک له سیفته گرنهکانی روپوښی سهرهوهی فرگه ئهوهیه که نابیت به جوړیک دروست بکریت که ببیت به هوئی دروست بوونی چال و چوئی و دروست بوونی گولاو له کاتی شوړدن و باران باریندا بو ئهم مهبسته له روپوښ کردنی کوئکریتی و ئهسفلتی دا نامیری تایبته هیه بو ریك خستنی رووی سهرهوهی روپوښهکه و دهبیت کهسانی شارهزا و کارامه ئه و کاره ئهجامیان بدات ، بو دنیا بوون له نهبوونی ناریک و پیکی *irregularity* بهراستهیهکی *۳* مهتری بهباری پانی و دريژي رووی روپوښهکه چیک دهکریت و راسته که دادهنریت لهسهر رووهکهی و نابیت له هیچ شوینیکدا بوښایی له نیوان روپوښ و ژیری راستهکهدا زیاتر له *۳* ملمم جی بمینیت، زور جار بو زیاتر دنیا یی راستهیهکی *۵* مهتری بهکاردهیئیریت که بهراستی ئهمه کاریکی زور گرنه و چاودیریهکی زور وورد و بهردهوامی دهویت، ههروهها دهبیت رووی سهرهوهی روپوښهکه *Pavement surface* بهجوړیک زبر بکریت به بهکارهینانی فلجهی تایبته یان *groover* بو ئهوهی *Friction* زیاتربیت لهگهل تایهی فرؤکهکهدا کاتی فرین و نیشتنهوه و فرؤکهکه نهخلیسکیت به تایبتهی کاتی تهر بوون و باران و بهستن .

رادانی ئاو Water drainage :

ئاستی ئاوی ژیر زهوی یهکیکه لهو خالانهی که دیزاینهر دهبیت دیراسهی ووردی بو بکات و بزانیته بهرزترین ئاست که ئاوی ژیر زهوی دهی گاتی چ هیلیکه ئهویش بههوئی پشکنینی زهوی یهکه واته *Soil investigation* دهزانریت .

دیزاینهر ئهبیت کاریک بکات که ههمیشه جینهکانی پرکردنهوهی ژیر دارشتهی فرگهکهکه له سهروو بهرزترین ئاوی ژیر زهویهوه بمینیتهوه له بهر ئهم هوپهیه له کاتی دروست کردندا دهبیت چینی ئه و تیکهلهیهی له ژیرهوه بهکار ئههینریت واته *Base* و *Sub-base* ههمیشه لهسهر و ئاستی ئاوی ژیر زهوی یه وه دهبیت، بهگهیشتنی ئاو بو چینهکانی *Base* ئاوسان و

داچوون له چینه‌کاندا رووده‌دا و ده‌بیته هوی دروست بوونی چال و چولی و تاسه له‌سه‌ر روو‌پوشی فرگه‌که.

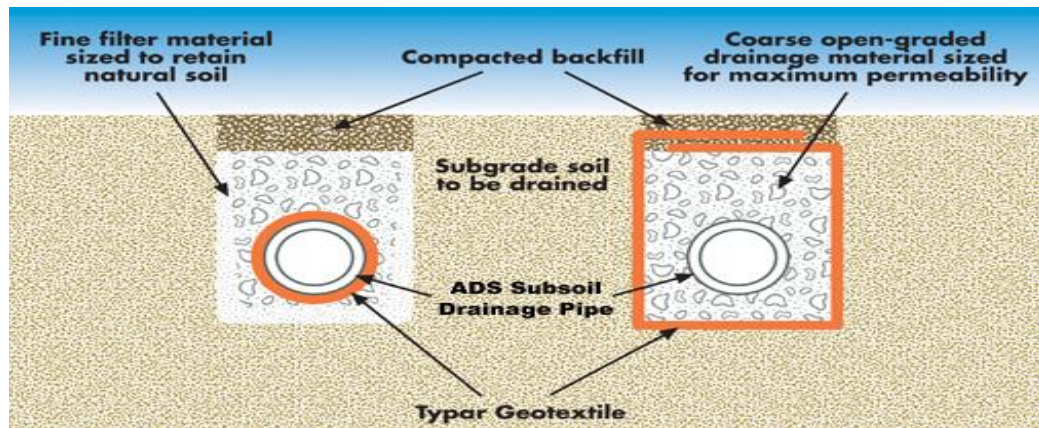

رووده‌دات زور جار به‌هوی سروشتی زهوی په‌که‌وه یان به‌هوی به‌رزی ناستی نه‌و ئاوه‌وه دیزاینه‌ر ناچار ده‌بیت ناستی ژیره‌وهی چینه‌کان نزمتر دابنیت له ناستی ئاوی ژیر زهوی به‌لام هه‌رجونیک بیت ده‌بیت چاره‌سه‌ری نه‌و ئاوه بکریت و دوور بخریته‌وه نه‌ویش به دروست کردنی جوړیک له ئاوه‌روی ژیره‌وه فلتر یان *drain* یان هه‌ر ریگه‌یه‌که که ببیته نزم کردنه‌وهی ناستی ئاوه‌که به‌واتا نابیت به‌هیچ شیوه‌یه‌که ئاوه‌بگاته چینی *Base* یان *Sub-base*.

هه‌روه‌ها بو ئاوی باراناویش که دهرژیته‌سه‌ر رووی فرگه‌که پیویسته به‌شیوه‌یه‌که کو‌بکریته‌وه ئینجا دوربخریته‌وه بو نه‌م لاو لای فرگه‌که له‌ویش‌ه‌وه رو‌بجیت بو ژیره‌وه که دووباره ده‌بیت نه‌و ئاوه کو‌بکریته‌وه به دروست کردنی جو‌که‌یه‌کی داخراو به دانانی بو‌ری کون واته *Perforated pipes* که له ژیر ناستی *base* یان *Sub base* دا راده‌کیشریت له زیر جینیک جه‌و دا ، ئاوه‌که هه‌موی کو‌ده‌کریته‌وه و راده‌دریت یان دورد‌ه‌خریته‌وه بو شوینیکی دور له فرگه‌وه به‌شیوه‌یه‌که نریک نه‌که‌ویته‌وه له چینه‌کانی ژیر فرگه‌وه.

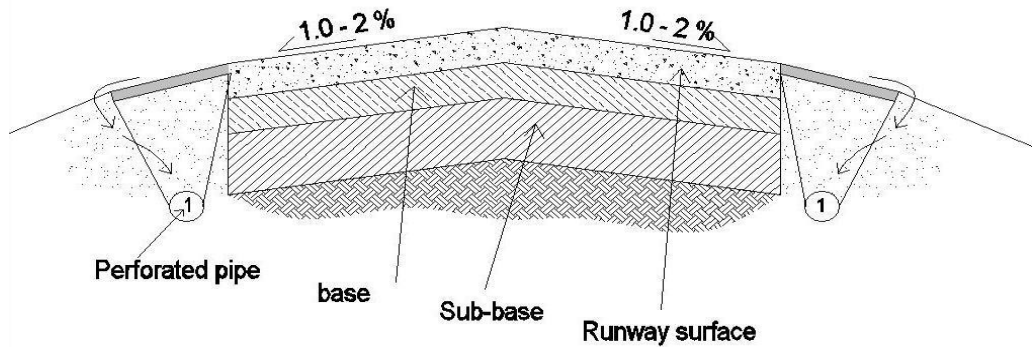

ئا ليرەدا كرنكى كواليتى ئەو كەرەستانە دەرئەكەويت بۇ جىبەجى كرنى جومكەكان و كاريكەريان لە سەر سەلامەتى فركەكەكان بۆيە دەبىت لە كاتى پركردنهوهى جوينتهكان جاوديريەكى وورد بكرىت بەرئىك و پىكى پرېكرىنەوه بۇ رىگەگرتن لە دزەكردى ئاو بۇ چىنەكانى ژىرەوه.

كاريگەرى ئاو لەسەر چىنەكانى ژىرەوه تەنھا لە ھەلئاسان و داچونى چىنەكانى زىرەوهدا نىيە لەو ھە مەترسىدارتر كارى بەستنى ئاوى ژىرەوهىيە كە زۆر جار دەبىتە ھەلتەكاندى چىنەكانى سەرەوه و دەبىتە ھۆى وەستانى فرىن لەسەر فرگە واتە داخستنى ئاسمانى فرۆكەخانەكە بەرووى گەشتەكاندا زۆر جار تا چاك دەكرىتەوه ماوه و ئىشىكى زۆرى دەوئىت زىانى مادى بە دواوہ دىت و كاروبارى ھاولا تىانىش پەكى ئەكەويت .

سلۆپ gradient:

لە دىزاین كرنى فرگە و بەشەكانى پەيوەندى دار بە *Airside* دوو جوړ سلۆپ گرنكى پى دەدرئىت:

۱. سلۆپى بارى پانى Transverse gradient

۲. سلۆپى بارى درئىزى Longitudinal gradient

مەبەست لە پیدانی سلۆپی باری پانی فرگە یان تەكسى وەى ئەو ەپە كە یاریدەربیت بۆ زووتر رادانى ئاوى باراناو یان شۆردن بۆ ئەم لاوالی فرگەكە یان تەكسى وەى . بىرى سلۆپ بە پىی پاشكۆى زمارە ۱۴ ی ئىكاو لە ۱,۵ تا ۲% رىكە پیدراوو پەسەندە و بەپىی پانی فرگەكە و تەكسى وەى دەگۆرپیت یان بەپىی ژمارەى كۆدى فرگە دەگۆرپیت. دەكرپیت سلۆپەكە بە دوو شیواز جىبەجى بكرپیت وەكو لە خوارەو ە روون كراو ەتەو ە:

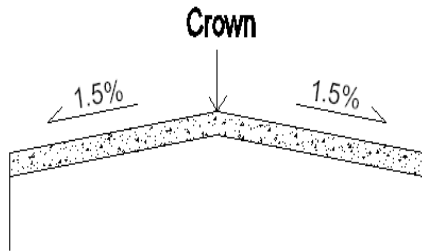

شیوازی ۲

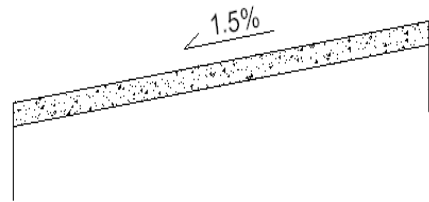

شیوازی ۱

دروست كردنى شیو ەى فرگە لەسەر شیو ەى وینەى دوو ەم گونجاو ترە بۆ جموجۆلى فرۆكەكان و سەلامەتیا ن ەرو ەها بۆ كۆكردنەو ەى ئا و بارانا و .

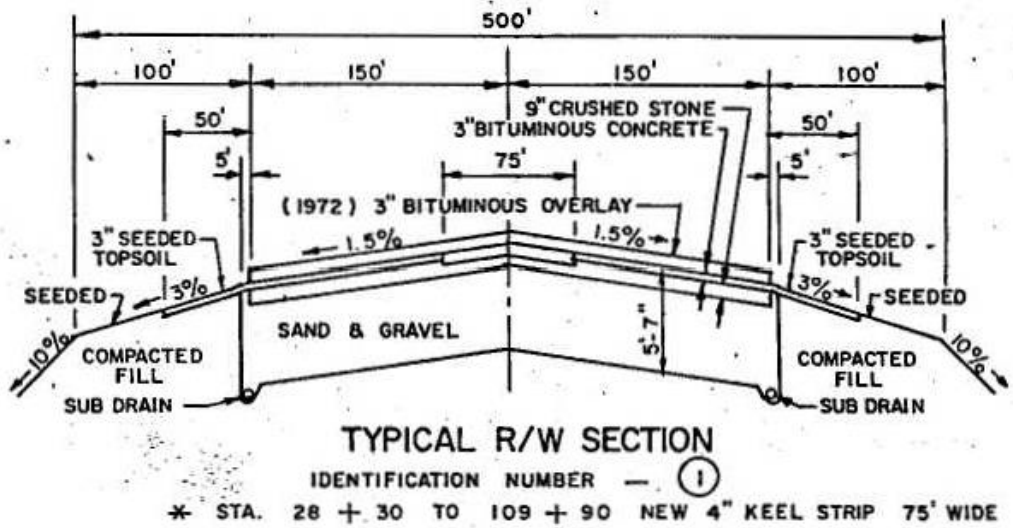

سلوپی باری دریژی :Longitudinal gradient

ئەكەر بكونجیت باشتین سلوپی باری دریژی فرکه سفر٪ سلوپیە ، بەلام دەست كهوتنی ئەو جوړه سلوپیە بەنده به سلوپی گشتی ئەو زهوی یه ی كه فرکهكهی لهسەر دروست ئەكریت ، له هه مان كاتدا سلوپی باری دریژی په یوهسته به ژماره ی كوودی فرگهكهوه واته پانی و دریژی فرگهكهوه، بری ٪ ۱ تا ٪ ۳ وهك سلوپی به پی ستاندهردهكان ریکه پیدراوه بدريت وهك سلوپی باری دریژی فرکه .

جاری وایه سروشتی زهوی ناوجهكه دیزاینه ناچاری دهكات كه چهند سلوپیك له باری دریژی فرگهدا دروست بکات:



ئەو جۆرە سلۆپانە پىئى دەوترىت *Combined slope* كە پىويستە دىزايىنەر رەجاوى مەوداى بىنين بىكات واتە *Sight distance* بەمەرجىك ھەر خائىك بگىرىت لەسەر ئاسى بەرزىيەكى دىارى كراو لە ۱،۵ م تا ۳ م لەسەر و رووئوشى فرگەو دەبىت بەلایەنى كەم نىوہى درىزى فرگەكە بىينىرىت لەسەر ھەمان ئاست، ئەو بەرزى يەكە ۱،۵ تا ۳ م بە گوئىرەى جۆرى فرگەكە دەگوئىت.

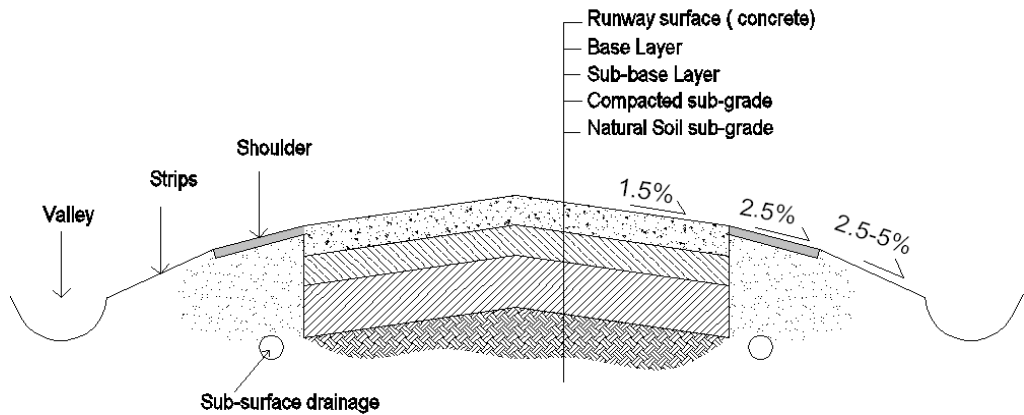

Vertical Cross-section of Runway with Rigid Pavement

Taxiway رارەوى ھىپورى :

بۇ كەيا ندىنى فرگە بە ئەپرون و شۆينى وەستانى فرۆكەكان يان رارەوى رۆيشتنى فرۆكەكان لەسەر ئەپرون بۇ سەر فرگە جەند رارەويك ئەگرىت بە شىوہوہ پانى جۆراو جۆر لە سەر بىنەماى پۆلىنى فرگەى فرۆكەخانەكە , تەكسى وەى جەند جۆرىكە:

۱- Main Taxiway لە زۆربەى فرۆكەخانەكان تەرىب ئەبىت بە فرگەى فرۆكەخانەكە كە بە ھەمان درىزى فرگەكە ئەبىت بەلام پانىيەكەى كەمتر ئەبىت لە پانى فرگە , تواناى بەرگەگرتنى لە تواناى فرگە زياترە.

۲- Coonction Taxiway ئەو رارەوانەيە كە لە كۆتايى يان ناوەراستی فرگەوێ دروست ئەكریت بۆ پيگەوێ بەستنى فرگەوێ تەكسى وەى سەرەكى .

۳- Rapid Exit Taxiway ئەو رارەوانەيە كە بۆ دەرچونى فرۆگەكان بەكار ئەهينریت لە فرگەى سەرەكى بۆ سەر تەكسى وەى سەرەكى.

سەبارەت بە ديزاينى رارەوى هيور بوونەوێ يان خەل بوونەوێ ﴿Taxi way﴾ و رارەوى گەيەنەر لە نيوان فرگە و رارەوى خەل بوونەوێ و لەويۆه بۆ ﴿Apron﴾ دەبيت هەمان هەمان رەوشى فرگە بەكاربهينریت و كەرەستە و قولايى و چۆرى رووچۆش و Base بە واتە لە هەموو رەوشەكاندا دەبيت بەهيز تر بن لە فرگە لەكەل جياوازي سلۆپى بارى دريژى كە دەبيت ۲,۵% كەمتر نەبيت و پانى ئەو رارەوانە هەميشە تەسكترن لە پانى فرگە.



Taxiway Separation

بە پىي كەورەو بچوگى فرۆكەخانەكە باشترە بلىين بە پىي پۆلىنى فرۆكەخانەكە يان بەپىي قەبارەى ئەو فرۆكەپەى فرۆكەخانەكەى لەسەر دروستكراو Critical Design Aircraft ماوہپەكى پىوانەپى لە نيوان فرگەو تەكسى وەيدا ئەھىلریتەوہ .

باشترین و سەلامەترین ماوہ لە نيوان فرگەو Taxiway بۇ ئەوہى باشترین سەلامەتى بۇ فرۆكەگان دابىن بكرىت بە پىي پۆلىنى فرگەو يارىدەرەگانى نزيك بوونەوہو ھەرودھا داپۆشىنى سىلەى فرگە لەلایەن بالى فرۆكەكەوہ لە (Annex14)دا بە خستەپەك ديارى كراوہ وەك لە خواریوہ روونكراتەوہ :

Taxiway minimum separation distances

Code Letter	Distance between TWY centre line and RWY centre Line [m]				TWY centre line to TWY Centre line [m]	TWY, other than aircraft stand taxi lane , centre line to object [m]	Aircraft stand taxi lane centre line to object [m]
	1	2	3	4			
A	82.5	82.5	-	-	23.75	16.25	12
B	87	87	-	-	33.5	21.5	16.5
C	-	-	168	-	44	26	24.5
D	-	-	176	176	66.5	40.5	36
E	-	-	-	182.5	80	47.5	42.5
F	-	-	-	190	97.5	57.5	50.5

Note: Data for non-instrument RWYs are not shown.

Source: ICAO Annex 14, Aerodromes, Volume I, Aerodrome Design and Operation 4th edition.

تهكسى وهى دهرچوون يان زوو دهرپاز بوون : High speed exit Taxiway

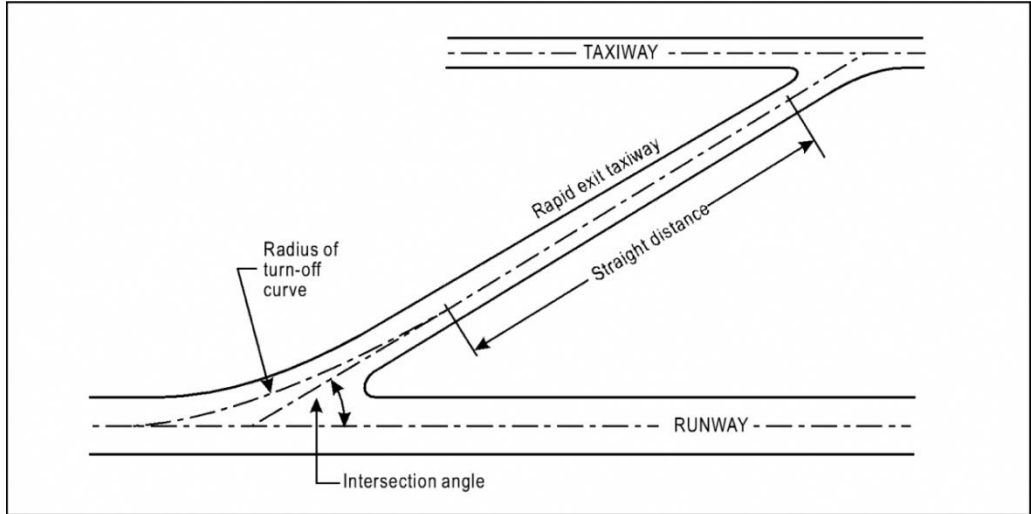

Figure 3-3. Rapid exit taxiway

بۇ دابىن كىردنى شوپنى دهرچوونى فرۆكهكان له كاتى نىشتنهوه له فرگه Runway له يهك شوپن يان زياتر له نيوان فرگه و تهكسى وهى سهرهكى پارهوپك يان زياتر دروست نهكرىت بهو ئاراستهيهى كه فرۆكهكه نهنيشيتتهوه ، جوړو كوښهى لادان و شيوازى نهو پارهو دهرچونانه له ICAO – Annex14 لهسهر بنهماى جوړى فرۆكهكان ديارى كراوه و مهبهستى پوئين كىردنى نهو پارهوانهش بۇ نهوهيه فرۆكهكه كه مترين ماوه لهسهر فرگهكه بمينيتتهوه .

Categories of airplanes according to their speed overhead the threshold

Category	Airplane speed overhead the threshold
A	Less than 169 KM/h (91KT) IAS
B	169 KM/h (91KT) or more but less than 224 KM/h (121 KT) IAS
C	224 KM/h (121KT) or more but less than 261 KM/h (141 KT) IAS
D	261 KM/h (141KT) or more but less than 307 KM/h (166 KT) IAS
E	307 KM/h (166KT) or more but less than 391 KM/h (211 KT) IAS

source: ICAO Doc 8168/I, Part III, Chapter 1

رېنمايى كىردنى فرۆكەكان لەسەر ئەپرون

Marshalling

يەككەك لە ئەركە گىرنگەكانى بەشى بەگەرخستنى جالاکى زەمىنى (Ground operation) كەلەسەر پاركى وەستانى فرۆكەكان (Apron) جى بە جى ئەكرىت ئاراستە كىردن و رېنمايى كىردنى فرۆكەكانە لەكاتى گەشتىيان بۇ سەر ئەپرون و دىيارى كىردنى شوپىنى وەستانىيان لەسەر ستاندىكان بەو شىوازەى كە دىيارى كراوہ بە هيلكارى .

هەر وەها لەكاتى بەجىھىشتنى فرۆكەكان ئەركى هەمان ئەو بەشە ئەوہىە كە دلىنيا بىت لە خالى بوونى دەورى فرۆكەكە لە كارمەندو ئامپىرەكان و ئامادەبى فرۆكەكە جە لە لاپەن وەركرتنى سوتەمەنى و دلىنيا بوون لە دروستى فرۆكەكە بۇفرىن لەكەل جاودىرى كىردنى گەشتىيارو رپواو باركىردنى كالاو جانتاو كۆلەكانىيان و پىدانى ئاگادارى بە قولەى جاودىرى بۇ دەست كىردن بە ئەركەكانى كارپىكىردن و جموجۆلى فرۆكەكە بۇ فرىن .

ئەو ھۆبەيەى كەبەرپرسىيارپىتى ئەو ئەركانەى كەوتۆتە ئەستۆ پىى ئەوترىت ھۆبەى (Marshalling) واتە ھۆبەى رېنمايى فرۆكە كەلەلاپەن چەند كارمەندىكى راپىنراوى خاوەن بىرونامەوہ بەرىوہ ئەجىب و ئەو ئەركانە جى بە جى ئەكرىت .

ئەو كارمەندانە بە پىى رىنمايەكانى سەلامەتى رانمايى فرۆكەكان ئەكەن بەھۆى جوئەيەى لاشە و دەستىانەوہ رېنمايەكان ئەگەيەننە فرۆكەوانەكان و ھەر جوئەيەكى دەستىان ئامازەيەكە بۇ رېنمايەك و جوئەيەكى فرۆكەكە .

ئەو كارمەندانە بەرپۆژ لەھەر دەستىكىيان ئالايەك بە رەنگىك ھەئەگىرن و رېنمايەكان ئەدەن بە فرۆكەوانەكان و بەشەویش بەھەر دەستىكىيانەوہ لايتىك بە رەنگى جىاواز ھەئەگىرن و رېنمايەكان ئەدەن بە فرۆكەوانەكان بۇ جوئەى فرۆكەكانىيان .



www.dv-photo.co.uk © 2012



Roger (OK)



High
(Descend)



Cut*



Low
(Climb)



Tighten Turn



Wave Off*



Come On
(Increase Speed)

LSO Signals

*Mandatory



shutterstock

IMAGE ID: 305511167
www.shutterstock.com

ئەو كارمەندانە بەبەكارھېناتى ئۆتۆمبېللىكى رەنگ كراو بەشىۋەى دامەيى (سېى و زەرد يان رەش و زەرد) پېش گەيشتى فرۆكەكان لە شويىنىكى نزيك بەيەك گەيشتى تەكسى وەى بە ئەپرون ئەوەستىت و لە پېش فرۆكەكەوۋە ئەپرات تا نزيك ستاندىگانى وەستانى فرۆكەكە ئەوكات فرۆكەكە رادەستى كارمەندى رېنمايى كەر Marshaller ئەكات ، لەكاتى رۆيشتن ھەمان كارمەند ھەئەستىت بە جى بە جى كەردى ئەركەكان بە پيدانى نيشانەى جمو جول بۆ جېھىشتى فرۆكەكە دوای دلنبايى لەو خالانەى كە باس كرا لە پېشەوۋە .

Airport Winter Operation (بەگەر خستى زستانەى فرۆكەخانە):

ھەرچەند بەفرو بەفربارين بۆ منالان و چينيكى ترى كۆمەلگا سەرچاۋەى خۇشى يە بەلام لە ھەرانبەردا سەرچاۋەى چەندىن كېشەيە بۆ بەرپۆۋەبەردى فرۆكەخانە . پارىزگارى كەردن و ھېشتەوۋەى رۋوپۇشى فرگەكان بە پاكى و بى خاشاك و بەفرو بەستەلەك و شەختە بە پى ى بەندەگانى Annex 14-Volume 1 وەك ئەرك لەسەر بەرپۆۋەبەرايەتى فرۆكەخانەكان دانراۋە.

مانەوۋەى بەفرو بەستىن و شەختە لەسەر فرگە بەگەر خستى فرۆكەخانە سنوردار ئەكات و زۆر جارپش دەبىتە ھۇى داخستى فرگە بە رۋويى فرۆكەكاندا . ھەرۋەھا بوونى بەفرو شەختە لەسەر لاشەى فرۆكەكان بى پاك كەردنەوۋە دەبىتە دواكەوتن لە جى بە جى كەردى يان گۆرپانكارى لە خستەى گەشتەكان , بۆيە پيۇستە تا بتوانرپت رۋوي فرۆكەكان پاك بكرپنەوۋە , لەم جۆرە بارودۇخانە لە ئاكامى كەم بوونەوۋەى گەشتەكان دەبىتە ھۇى كەم كەردنەوۋەى داھاتى فرۆكەخانە واتە كارىگەرى بەفرو بەستەلەك پەيوەندىان دەبىت بە ئاستى داھاتى فرۆكەخانەشەوۋە .



© Associated Press Photo

بۇيە پېويستە لەسەر بەرپۆەبەرى ھەر فرۆكەخانەيەك كە :

۱. پلاننىكى تۆكۈمە دابىرېژىت بۇ كاتى بەفر بارىن و بەستەلەك .

۲. پلاننىكى گونجاو دابىرېژىت (كە بتوانرىت جى بە جى بىكرىت) بۇ بەگەرخستنى فرۆكەخانە لەكاتى خراب بوونى بارودۇخى كەشناسى .

ھەركاتىكىش ماددى كىمىياوى بەكاربەھىنرىت بۇ پاكردنەوھو رادانى بەفرو بەستەلەك لەسەر فرۆكە پېويستە كارىگەرى بەكاربەھىنرىت ئەو ماددە كىمىياويانە لەسەر ژىنگە تا رادەيەكى زۆر كەم بىكرىتەوھ .

بوونى چىنىك لە بەفرو شەختە لەسەر فرۆكە خانە دەبىتە ھۆى :

• كارتىكىردنى بەرگرى(خشاندىن)ى تاپەى فرۆكەكان Breaking Action لەكاتى بەجىھىشتن (Take-off) و ئاستى كارتىكىردنەكەش بەندە بە ئەستورى چىنى بەفرو و چرپەكەى (Density) ھەروھەا جىنى روى شىۋازى تاپەكانى فرۆكەكە واتە (زىرى) تاپەكانى لەگەل خىرايى و كىشى فرۆكەكەش .



• دەبىتە ھۆى راكېشانى فرۆكەكە بۇ دواوۋە و كەم كىردنەھۆى ھىزى بەرزكىردنەھۆە (Lift) ى فرۆكەكە لەكاتى (Take-off) كاتىك خولانەھۆى تايەكانى پېشەھۆە دەبىتە ھۆى فرۆ دان و تووردانى بەفرو بەفراو (بە واتايەكى تر پەرتەناشى تايەكان) ھىزى بەرز كىردنەھۆە كەم ئەكاتەھۆە .

• كەم كىردنەھۆى كاريگەرى خشاندىن (Friction effect) لە ھەبوونى بەستەلەك و شەختە ئەو ھۆكارانە دەبنە ھۆى درېژ بوونەھۆى ئەو مەودايەى كە فرۆكەكە پېويستىتى بۇ فرېن يان جارى وا ھەيە كە نەتوانرېت فرۆكەكە Take-off بكات .

بوونى بەفرو بەستەلەك بەتايبەت لەسەر بەشە ميكانيەكانى تايبەت بە بەرزكىردنەھۆى فرۆكەكە دەبىتە ھۆى گۆرانكارى لە كاركىردنى ئەيرو دايناميك (Aerodynamic) ى ئەو بەشانەدا , زۆر جارېش دەبىتە ھۆى ۋەستاندىنى يان لەكارخستنى سىستىمى كۆنترۆل كىردنى فرۆكەكە و زىاد كىردنى كېشى فرۆكەكە .

بوونى بەفرو و بەستەلەك بۇ خانە ھەستيارەكان (Ice sensors) ئەبنە ھۆى پېدانى زانىارى ھەلە بە فرۆكەوان لەبارەى خىرايى و بارودۆخى بزويئەرهكان بۇيە پېويستە پېش Take-off ھەموو چىنە بەفرو شەختەكان لەسەر لاشەى فرۆكەكە پاك بكرېتەھۆە .

ناوچەكانى جموجۆلى فرۆكەخانەكان (Movement areas) لە بوونى بەفرو بەستەلەك و كارىگەرپەكانى لەسەر بەگەرچىستى فرۆكەخانە لەسەر چەند فاكتەرىك دەووستىت :

- پەلەى گەرماى ھەوا Air temperature .
- پەلەى گەرماى فرۆكە Runway temperature .
- چىرى ئەو بەفردى كە ھەيە Specific density of snow .

تا پەلەى گەرما بەرز بىت كىشى ئەو بەفردى لەسەر فرۆكە كەوتوو زۆرتەر بە ھۆى بوونى جىنىك لە ملتەى تەر لە بەفرو ئاو لە زىرەو، سى جۆر بەفرىش ھەيە بە رەچا و كردنى كىشەكەى ، ھەرودھا جۆرىكى تر تىكەلەى كرىستال و بەفرو ئاو .

- بەفردى ووشك (Dry snow) ئەو بەفردى كە ئەتوانىت بەدەست ھەلگىرىت ، يان بە تۆپەل ، بەلام كاتىك ئەو تۆپەلە ئەكەوئىتە خوارووە لەدەست پارچە پارچە و وورد ئەبىت ، كىشى تايبەتى ئەم جۆرە بەفردە لە ۳۵۰ كگم/۳م دەبىت .

- بەفردى تەر (Wet snow) ئەو بەفردى كە ئەگەر بەدەست بىكوتىتەو بە تۆپەل بەكەيت بەيەكەو ئەنوسىت و ھەك تۆپ دروست ئەبىت ئەم جۆرە چىرەكەى يان كىشى تايبەتى لە ۳۵۰ تا ۵۰۰ كگم/۳م دەبىت .

- بەفردى كوتراو (Compacted snow) ئەو بەفردى كە چۆتە يەك و كوتراوئەو و يەكى گرتوو و ئەگەر بە چەكوش لى بىدرىت ئەشكىت ، كىشى تايبەتى ئەم بەفردە لە ۵۰۰ كگم /۳م زياترە .

- ملتە (Slash) ئەو بەفردى كە تىكەلە لە بەفرو ئاو كە ئەكەوئىتە سەر زەوى ئەبىت بە پرژە ، كىشى تايبەتى لە ۵۰۰ تا ۸۰۰ كگم/۳م .

ئاسانترىن رىگە بۇ زانىنى كىشى تايبەتى بەفر تۆنەوئەى قەبارەيەكى ديار لەو بەفردى تە ئەبىت بە ئاو و ئەو برە ئاوە بكىشريت تا كىشى ئەو قەبارەيە زۆرتەر بىت كارىگەرى لەسەر بەرگرى تايەكانى فرۆكەكە زياترە واتە خشاندى تايەكان كەمتر ئەبىتەو .

بوونى جىنىكى ۴م لە ملتە /slush بەسە بۇ كارتىكردن لەسەر جۆلەى تايەى فرۆكەكان .
بوونى جىنىكى ۱۳ م لە ملتە /slash لەسەر فرۆكە پىويستە سەر فرۆكە دابجىرت تا پاك بىكرىتەو .

وہک بہراوورد زۆربہی جار بہ بوونی ۴ ملم له بہفری ووشک بہسہ بۆ داخستنی فرگہ

پلانی وەرزی بہفریارین Snow plan

وہک باس کراپیویستہ بہفر و بہستہ لہک و ملتہ و شہختہ بہزووترین کات لہسەر فرگہ رابمالریت و پاک بکریتہوہ بوار نہدریت بہفر بمینیتہوہ و بکہویت بۆ ئەوہی دەستہبہری سہلامەتی بہگہرڤخستنی فرۆکەکان بکات Safe operation of aircrafts . دانان و جی بہجی کردنی پلانی بہفر بۆ فرۆکەخانہ بابہتییکی نابوریہ چونکہ پیویست بہ دامەزراندنی یەکە یەکی کارگیڤی ہہیہ لہکەل دابین کردنی ئامیری تایبەت و مادہی کیمیای و تایبەت , ئەو پیویستیانہ بہ پارہو بہکارہینانی کارمەند دابین ئەکرین لہ ہەمان کاتدا بہ ہەماہەنگی لہگەل ژووری جاودیری ئاسمانیدا .

لہ دۆکۆمینتی IACO 9137- AN1898 چاپتہری 7 مانیوئی بەشی 2 ی Airport services پلانی زستانہی فرۆکەخانہکانی تیا روون کراوہتہوہ .

دانانی پلانی زستانہ کارییکی زۆر گرنگہ وبلانہکە تەنہا ئامادەسازی نیہ لہ دابین کردنی ئامیرو خولی راہینانی کارمەندہ نوێ کان یان راہینانی تەواوی کارمەندان ی پەیوہست بہ بہگہرڤخستنہوہ لہ ہەمان کاتدا ئەو پلانہ پیویستی بہ چاکسازی بەشہکانی جموجۆلی فرۆکەخانہیہ Movement area بۆ بہرگرتن لہ ہەر زیانیکی لاوہکی لہ ئەنجامی بہفر بارینہوہ .

ئە م پلانہ وا ئەخوازیت کە تەواوی ئامیرہکانی فرۆکەخانہ پیش دژوار بوونی بارودۆخی کەش و ہەوا ئامادەسازین بۆ کەم و کوڤی و ہەر جاکسازيہ ک کە پیویست بکات بکریت .

راہینانی کارمەندہکانی پلانی زستانہی فرۆکەخانہ ئەم خالانہی خواروہ دہگریتہوہ :

- ریکارہکانی پەیوہندی کردن : پیویستہ ئەو کارمەندانہ شارہزایی تەواویان ہەبیٹ لہ بہکارہینانی ئامرازہکانی پەیوہندی وەرگرتن Receiving و ناردن Transmitting و ہەرہوہا شیوازی دەرپرینی زاراوہ و تیکستہکان Radio Phraseology .

• رېكاره‌كانى رامالين و پاكردنه‌وى به‌فر : بۇ ھەر جۆره به‌فرىكىش رېكارىكى تايىبەت ھەيە بۇ رامالين و پاك كردنه‌وه .

• به‌گه‌رخستنى ئامپىره‌كان : ھەركارمەندىك له كارمەندانى تىمى بلانى و ھرزى زستان و به‌فر بارين پېويستە زۆر به ئاگايى و كارامەيى بزانييت ئامپىره‌كەي به‌كاربھيئييت به شه و بيت يان به رۆژ به شيوازيك سەلامەتى فرۆكەوانى نەخريته مەترسيه‌وه .

• پېويستە ئەو كارمەندە شارەزايى تەواوى ھەبييت له سروسشتى ناو فرۆكەخانەو نەخشەي شوين به شوينى ناوچەي جموجۆلى فرۆكەكان له شه‌ويشدا و لەكاتى كەم بوونە‌وه‌ي مەوداي بينينيش Law visibility .

بۇ جى به جى كردنى بلانى به‌فرو زستان پېويستە دەستەيەك دروست بكرىت به‌ناوى (دەستەي ھەماھەنگى به‌فرمالين) Snow-coordination committee كه پىك بيت له كارمەندانى به‌شەكانى ئەندازياري به‌رپۆه‌به‌رايەتى فرۆكەخانە _ چاكسازى _ كەشناسى و خزمەتگوزارى _ چاودپىرى ئاسمانى و نوپنەرى ھيلە ئاسمانىەكان ، كارى ئەم دەستەيە ئامادەسازى و چاودپىرى كردنى بارودۆخى ناوچەي جموجۆلى فرۆكەكان له ئەستۆ ئەكرىت و بەر پرس ئەبييت له چارەسەرى ھەر كيشەيەك كه له ئەنجامى بارودۆخى دژوارى كەشناسى و به‌فربارين رپوئەدات و كاربكاتە سەر چالاكيەكانى فرۆكەخانە .

لەكاتى رىك خستنى بلانى زستانە (به‌فر) ھەندىك فاكتر ھەيە پېويستە بخريته ريزى پيشە‌وه‌ي ھەنكاوكان و رەچاو بكرين كه ئەمانەن :

• تۆبۇگرافى فرۆكەخانە . Airport Topography

• بارودۆخى كەشناسى . Climate Condition

• شوين و پىگەي فرۆكەخانە . Location of the Airport

• جۆرى ئەو فرۆكەكانەي ھاتوجۆي فرۆكەخانە ئەكات Type of the Operating Aircrafts

• چرى ھاتوجۆي فرۆكەكان .(Traffic density)

• رەوشى ناوچەي جموجۆلى فرۆكەخانە Physical characteristic of airport . movement area

ICAO Annex 14 Volume 1 له به شی 7 ریزبهندی ئه و شوینانهی تیا
 روونکراوتهوه که پپوئیسته پاک بکرینهوه به رهچاگردنی گرنگی بهشهکه , ئه و پاک
 کردنهوهیهش پپوئیسته به پی ی رپکهوتنیکی لیک تیگهیشتن Letter of Agreement
 له نیوان بهشی چاودییری ئاسمانی و بهگه رخره ی فرۆکهخانه Airport Operation جی به
 جی بکریت .

ریزبهندی له پیشهوهی ئه و شوینانهی که پاک ئه کرینهوه ئه مانهن :

- ئه و فرگهیهی یان (فرگانهی) که به کار ئه هیئریت .Runway (s) in use
 - رارهوی هیور بونهوهی ئه و فرگهیه (فرگانه) . Taxiway serving runway (s) in use
 - پارکی وهستان (Apron) .
 - رووبهره لابه لاکانی وهستان Holding bays .
 - شوینهکانی تر Other areas .
- جگه له و شوینانهی که باسکران بۆ پاکردنهوه پپوئیسته گرنگی بدریت به ژمارهیهک شوینی تر و
 له بهفر پاک بکریتتهوه وهک:

- دهوروبهری ئه ننتینهکان Antenna's Vicinity Areas .
- دهوروبهری ئامیرهکانی فرۆکهوانی Radio Navigation Equipments Vicinity Areas .



بەتايىبەت ناوچەكانى نزيك بە ئەنتىناى (Glide path) ى ILS بەتايىبەت Critical reflection Area Sensitive and سگنالەكان Signals reflection و دەكرىت مانەوہى چىنىك لە بەفر لە سەر ئەو شۆينە پيدانەوہى ئەو سگنالانە تىك بدات و كيشە بۇ فرۇكەكان دروست بكات لە نىشتنەوہدا .

• رىگاكان و دەروازەكانى گەيشتن بە ناوچەى Airside و ناوچەكانى جموجۆلى فرۇكەكان Movement areas پىويستە وورده وورده پاك بكرىنەوہ بۇ ئاسانكارى جى بە جى كردنى پلانى فرۇكەخانە بۇ وەرزى بەفر بارىن .

بۇ ئەو فرۇكەخانەيەى كە تەنھا يەك فرگەى ھەيە پىويستە پاكردنەوہو رامالينى بەفرى فرگە بەماوہيەكى زۆر خيرا جى بە جى بكرىت و پاكردنەوہى شۆينەكانى تر بخريتە دواى پاكردنەوہى فرگە بە مەبەستى بەردەوام بوون لە ئۆپەرەيشنى فرۇكەخانەو جموجۆلى فرۇكەكان .

بۇ ئەو فرۇكەخانەيەى لەيەك فرگە زياترى ھەيە باشترە زۆربەى تواناكان بەكاربەينرين بۇ پاكردنەوہى يەككە لە فرگەكان بۇ بەردەوامى جموجۆلى فرۇكەكان و گەشتەكان , لەبەرئەوہى بەفر بارىن لە سەر شۆينە وشكەكان زۆر زوو چىنىك دروست ئەكات پىويستە پاكردنەوہو رامالينى بە ميكانيزميك بيت دەرفەت نەدرىت بە دروست بوون و مانەوہى ئەو چينە بەفرە لەسەر يەككە لە فرگەكان بەو شۆيەيەى كە ببىتە ھوى داخستنى فرۇكەخانە , ئەبيت كارىكى وا بكرىت لايەنى كەم فرگەيەك بە پاكى و بى بەفر بەيلرىتەوہ .

دواى تەواو بوون لە رامالين و پاكردنەوہى فرگەكان كارمەندانى بەشداربوو ى پرۆسەكە لە جاوہروانى بارودۆخى كەش و ھەودائەبن و تيمى تايبەت ھەلئەسن بە چىكى ئاميرەكان و چاكسازى كردنى ھەر ئاميرىك كە كەم و كورى تيا دروست بووہو كەرەستەى يەدەكى پىويست بۇ ئەو ئاميرانە دابىن بكرىت , خو ئەگەر بارودۆخى كەشناسى دژوار زۆر بەردەوام بوو پيش بينيەكانيش چاوەرپى باش بوونى ئەو بارودۆخە نەكات لە ماوہيەكى كەمدا باشترە ئاسمانى فرۇكەخانە دا بخريت و ئاميرەكان لە شۆينەكە دوور بخرينەوہ تا كاتى ھيۆر بونەوہى بارو دۆخەكە ئەمە ئەكەر پرۆسەكە لە لايەن كۆمپانيايەكەوہ جى بەجى بكرىت بەلام ئەكەر

كارمەندانى فرۆكەخانە خۇيان و ئامىرەكانيان پرۆسەكە جى بەجى بكەن پىۋىستە ئەو تىمەو ئامىرەكان لە ناو فرۆكەخانەدا لە ئامادە باشىدا بن .

لەكاتى بىرپارداان لەسەر داخستنى ئاسمانى فرۆكەخانە بە رووى گەشتەكاندا بەھۇى بەفر بارىن و بارودۇخى نا جۆرى سەر فرگە پىۋىستە فرۆكەخانە لە رىگەى بەشى AIS) Aeronautical Information Services (سەرجمە ھىلە ئاسمانىەكان ئاگادار بىكاتەو بە پەخش كردنى ئاگادارى نامەيەك كە پىپى ئەوترىت (بەفرنامە) SNOW TAM لەرىگەى سىستم ى AFTN وە .

دوورپىگا ھەيە بۇ جى بە جى كردنى بەفرنامەى فرۆكەخانە بۇ وەرزى بەفربارىن:

۱. لە رىگەى ئامىرو ئامرازو كارمەندانى خودى فرۆكەخانەو و ئامادەكردنى پىداووستىەكان لە خولى راھىنان و بەفرنامەو چاودىرى كردن .

۲. ئەگەر فرۆكەخانە لەتوانايدا نەبىت يان ئامىرو كارمەندى راھىنراو يان بەھەر ھۆكارىك ئامادە نەبىت واباشترە لايەنىكى تر ئەو بەفرنامەيە جى بە جى بىكات , دەكرىت رىكەوتنىك واژوو بىكرىت لەگەل كۆمپانىايەكى تايبەتمەند بە پى ى گرىبەستىك لە نىوان دەسەلاتى فرۆكەخانەو ئەو كۆمپانىايە بەمەرجى پىۋىستىەكانى فرۆكەخانە بە بەردەوامى گەشتەكان و دابىن كردنى سەلامەتى فرۆكەوانى بەندەكانى گرى بەستەكە لەژىر چاودىرى فرۆكەخانەدا جى بە جى بىكرىت و پەپرەوى رىنمايە نىۋودەولتەتيەكان بىكرىت .

ئەو پاكردنەوھەيش دەكرىت بە ئامىرى مىكانىكى يان بە بە كارھىنانى مادەى كىمىاوى يان بە رىگەى گەرم كردن ئەنجام بىكەيەنرىت .

لابردنى بەفرو بەستەلەك بە ئامىرى مىكانىكى Mechanical Equipment for snow & Ice control :

بەكارھىنانى ئامىرى مىكانىكى بۇ لابردنى بەفر باشتر و گونجاوترە لە بەكارھىنانى مادەى كىمىاوى و گەرم كردن وەك لەم خاٹانەى خوارەوودا دەرئەكەووت :

۱. كەمى نرخى تىچوون Low Cost process .

۲. نەبوونى كارىگەرى لەسەر زىنگە No Environmental influences .

بۇ لابردنى چىنى بەستوى سەر فرگه كه متر ئامپىرى ميكانيكى به كارئه هيئيريت ئه ويش له چهند بارودؤخىكى تايبه تدا .

له كاتيكدا نه توانریت چينىكى به ستوو له سەر فرگه لا بريت سه لامه تى فروكه كانيش بخوازيت كارىگه رى خشاندىن زياد بكریت واته (Braking action) ده توانریت رووكه شى فرگه كه به لم يان به خوى دابپوشريت .

خىراى و جورى رامالين و پاكردنه وهى سەر فرگه له به فر پابه نده به ژماره و تواناى ئه و ئامپرانه ي به كارئه هيئرین .



كاتيك ئامپريك هه ئه بئيريت بۇ پاكردنه وهى سەر فرگه ئه م خالانه ي خواره وه ره چا و نه كریت :

- شيوازى كار كردن Scope of operation .
- كوى تيچوون و نرخى ئامپره كه Equipment Cost .
- رووبه رى ئه و شوينه ي كه پاك نه كریته وه Area to be cleaned .
- بوونى كه ره سته ي يه دهك و تواناى چاكسازى Spare parts & repairs .
- بارودؤخى كه شناسى Climate condition .

بۇ ئەو فرۆكەخانەنى كە بچوكن و ماوى بەفرو بەستەلەك تىياند كورتن دەكرىت فرۆكەخانەكە بۇ چەند كاتزىرىك يان چەند رۆزىك دابخرىت تا پړوسەى پاك كردنەوہى سەر فرگە تەواو ئەيىت .

لەبەر ئەوہى فرگەكان ناوچەيەكى فراوان و تەختە و ئەستورى چىنى بەفرو بەستەلەك ئەستورىيەكى زۆر كەمن بۆيە پيويستە بە زووترين كات پاك بكرىتەوہ. ھەروہا لە ھەئىزاردنى نامىرى رامالين و پاك كردنەوہى بەفرى سەر فرگە و ناوچەى جموجۆلى فرۆكەكان پيويستە رەچاوى ئەم خالانەى خوارەوہش بكرىت .

رەچاوى بوونى گلۆپى (Inset type) بكرىت لەناو فرگەدا لەكاتى پاكردنەوہ و راماليندا . ناوچەكانى سيلەى فرگە (Strips) ناوچەيەكى فراوانە و چىنى بەفرەكە زياتر ئەستورترە وەك لەسەر فرگە، پيويستە ئەو ناوچانەش پاك بكرىنەوہ لەگەل بە ئاكا بوون لە پارىزكارىكردى گلۆپەكانى سەر قەراغى فرگە Edge Lights .

بۇ ئەو فرۆكەخانەنى كە رېژەى بەفربارين سالانە لە (۵)سم تا (۴۰)سم تىياند ئەبارىت پيويست ناكات نامىرى گران بەھا بە ژمارەى زۆر رابگرىت تەنھا چەند نامىرىك بۇ كاتى بەفر بارينەكە لە فرۆكەخانە دابنرىت , وەك باس كرا لە سەرەوہ دەكرىت لايەنىكى پىسپۆرى دەرەوہى فرۆكەخانە بە پى ي رېگەوتنىك بەرپرسىارىتى ئەو كارەى پى ي بسپىردىت . باشترە ئەو نامىرانەى كە بۇ بەفرمالين بەكارنەھىنرىت (Snow sweepers) بەفرەكە بەھەوا فرى بدەنە دەرەوہى فرگە بۇ ئەوہى چەقوى نامىرەكە رووكەشى فرگەكە بريندار ئەكات .

بەكارهينانى مادەى كىمىياوى بۇ لابردنى سەھۆل لەسەر فرگە :



زۆر جار مادەى كىمىياوى بەكارئەھىنرېت بۇ بەرگرتن لە دروست بوونى سەھۆل و شەختە لەسەر فرگە ، لەم كاتەدا ئەو مادەيە پېويستە ھەم ھەرزان و ھەم كاريگەر بېت ، ھەروھە مادەكە نابېت رەوشى ئەو مادە كىمىياويانە بەجۆرېك بېت بېتە ھۆى رووشاندنى رووكەشى فرگەكە و كاريگەرى نەبېت بۇ تايە و لاشەى فرۆكەكان .

ھەروھە نابېت ئەو ئەو مادانە مادەى مەترسى دارو كوژەر بن Dangerous substances و كاريگەرى خراپى ھەبېت لەسەر ژىنگە و بەكارهينەرانى .

دواى لابردنى شەختەو سەھۆل لەسەر چىنى ئەو سەھۆلەى ئەمىنيتەوھ چىنېكى ئاو دروست دەبېت لەسەر رووكەشى فرگە كە زۆر خلىسك ئەبېت و (Breaking Action) نزيك دەبېتەوھ لە سفر ، ئەو خلىسكە ھىزى بەرزبونەوھى فرۆكەكە كەم ئەكاتەوھ لەو كاتەدا درېژى فرگەكە كەم ئەبېت بۇ بەرزبونەوھى و مەترسى دروست ئەبېت بۇ سەلامەتى فرۆكەكە .

ئا لەو كاتانەدا پېۋيسته چىنى سەھۆل و ئاۋەكە بە تەۋاۋى لابرېت و رووكەشى فرگەكە ھىجە لەسەر نەمىنىت يان بەبەكارھىنانى مادەى كىمىۋى يان گەرم كىردن ، ئەم پىرۇسەى پاكىردنەۋەپىش ناكىرىت ئەكەر بارودۇخى كەشنىسى لەبار نەبېت .

نمونهى ئەو مادە كىمىۋىيانە كە بەكارئەھىنرېن بۇ پاكىردنەۋەى فرگەو رېڭاگان :

- كلورىدى صۇدېوم NACL بۇ فرگە، تىكەل بە وورده چەو ئەكىرىت بۇ رېڭاگان و دەوروبەر.
- يۇرپا $CO(NH_2)_2$ ، مادەپەكى سام نپە و درىژخاپنە بۇ مانەۋەى لە شۇپنەكە .

بەكارھىنانى گەرم كىردن بۇ لابرېنى سەھۆل (شەختە):

ئەم رېڭاپە زۆر بەكارناھىنرېت ۋەك رېڭاى مىكانىكى و كىمىۋى ھۆكارەكەش ئەگەرپتەۋە بۇ زۆرى بىرى تىچوون و پىۋىستى ووزەى بەكارھاتوۋ لەگەل ئەو كىشانەى كە لە ئەنجامى چاكسازى ئامپىرەكانەۋە دروست ئەبېت .

- لەو فرگانەى كە بە كۆنكرېت دائەرپىژرېت دەكرېت تۇپكى سەرتاسەرى واپەر يان كىپل يان شىش لە ناو بەشى سەرەۋەى جىنى دارشتەى فرگەكەدا دابنرېت بە شىۋەپەكى ئەندازىارى و بەسەرتېت بەسەرچاۋەپەكى كارەباپپەۋە بۇ گەرم كىردنى رۋوى فرگەو تۋانەۋەو پاكىردنەۋەى ھەرچىنېك لە بەستەلەك و شەختە كە دروست ئەبېت .

- لەۋفرگانەى كە بەئەسەفەلت دروست كراون دەكرېت ھەندى سىستىمى گەرم كىردنى تاپبەت لەسەر رۋوكەشى فرگەكە بەكاربەھىنرېت بۇ تۋانەۋەى زوۋى چىنە بەفرو سەھۆلەكەى كە دروست بوۋە .

ئەم دوو رېڭاپەى كەباسكران لەم سەردەمەى ئىستادا زۆر بەكەمى بەكارئەھىنرېن لە فرۇكەخانەكاندا .

ھۆكارى كەمكىردنەۋەى بەكارھىنانى ئەم رېڭاپە دەكەرىتەۋە بۇ زۆرى بىرى تىچوون و كىشەى چاكسازى ئامپىرەكان ھەرۋەھا ئەگەر پلەى گەرمای بەرز بەكاربەھىنرېت كار ئەكاتە سەر (Internal strength) ى فرگەكە و دەبېتە ھۆى روودانى درزو خراپ بوۋنى رەۋشى فرگەكە.

ئاۋىتە بوۋنى پەلى گەرمى بەرزو گازى دەرجوۋ لە بزۆپنەرى فرۆكەكان بۇ رووكەشە ئەسەلتەكەكان دەپتە ھۇى تىكشكاندن و زىان گەياندن بە رووى سەرھەۋى ئەسەلتە فرۆكەكە , ھەر زىانىكىش يان درزو شكاندن و جال و جۆلپەكە دروست بىت شۆپنەكە جاكسازى پىويست ئەبىت ھەندى جارىش پىويست ئەكات فرۆكەكە بەكار نەھىرپىت لە بە ر سەلامەتى فرۆكەكان

لابردنى بەفرو سەھۆل لەسەر لاشەى فرۆكەكان Aircraft De-icing :

دابارىن و مانەھەۋى چىنپىك لەبەفر يان بەستنى چىنپىك بەفر لەسەر لاشەى فرۆكەپەك مەترسىەكى گەورە دروست دەكات لەسەر سەلامەتى فرۆكەكە وا ئەكات نەتوانىت بفرپىت Take off , ھۆكارەكەشى كەم كىرنەۋى خولانەھەۋى پەروانەى ئەو فرۆكانەپە كە پەروانەپىن و ۋەستاندىن جولەى پەرەكەى بالەكان و كلكى فرۆكەكە و گىرانى ئەو كونانەى كە لەسەر لاشەكەى دروستكراۋە بۇ Pressurizing system سىستەمەكانى فشار سازى ناۋەۋە و ھەوا گۆركىى Ventilation ناۋ فرۆكەكە .

چوار جۆر مادەى كىمىياۋى ھەپە بۇ پاكرىنەھەۋى لاشەى فرۆكەكان لە بەفرو سەھۆل :

۱. جۆرى پەكەم (De-icing Fluids): شەلى لابردنى بەفرو سەھۆل كە بە گشتى پىك دپت لە ناۋو مادەى تەركەر و چەند مادەپەكى تر , بەكارھىنانى ئەم جۆرە مادەپە بۇ ماۋەپەكى كەم سودى ئەبىت واتە كورت خاپەنە .



۲. جۆرى دووم Protective –(anti +icing) Fluids : شلهى پارىزگارى له بهستن بهكارئههينرييت بۇ پاكردنهوهو پارىزگارى و دووباره نهبوونهوهى بهستن كاتيک فرۆكهكه لهسهر Taxiway نهچييت بۇ سهر فرگه ، ئەم جۆره پيويسته كاتيک بهكاربهينرييت كه رووكهشى فرۆكهكه پاك كرايپتهوه ئەم جۆرهيان ماوهيهكى زياتر ئەخايهنييت .

۳. جۆرى سيههم Protective –(anti – icing) Fluids: شلهى دژه بهستن (پارىزگارى) ئەم جۆره له نيوان جۆرى يهكه م و چوارهمدايه بهكارئههينرييت بۇ پارىزگارى كردنى رووكهشى فرۆكهكه له بهستن بۇ ماوهيهكى دريژتر له جۆرى دووم به تايبهت بۇ ئەو فرۆكانهى پهروانهين و بزوينهركانيان بههوى بهستنهوه هيواش دهخوليپتهوه .

۴. جۆرى چوارهم Protective –(anti – icing) Fluids: ئەم جۆرهيان گرانترين جۆره و بۇ ماوهيهكى دريژتر دەمينيپتهوه لهسهر رووى فرۆكهكه و بهگشتى رهنگيكي سهوزى ههيه , كاتيک بهكارئههينرييت له نهجامى ئەو پاكردنهوهى بهفرو بهستهلهكه چينيک له و شلهيه لهسهر لاشهى فرۆكهكه ئەمينيپتهوه لهم كاتهدا ئەم جۆره له (De-icing) بهكارئههينرييت بۇ لابردنى ئەو چينه كه ماوتهوه و نههيشتنى نيشتنى لهسهر لاشهى فرۆكهكه .

تييپنى :پيويسته ئەو مادانهى كه بهكاربهينرييت كاريگهريان لهسهر لاشهى فرۆكهكه و بۇياخهكهى نهبيت و ههروهها زينگهى شوينهكه پيس نهكهن .

بهشی پینجهم

رووناك كردنهوه و هیلكاری و هیما فرۆكهوانیهكان

Airport lighting, Marking & Signing

له بهشهكانی پيشوودا باسی جهند بابهتیکمان کرد سهبارت به چۆنیهتی ههلبژاردنی شوینی فرۆكهخانه و دهست نیشان کردنی ناراستهی فرگه و جیوگرافی شوینی فرۆكهخانه و باری كەش و ههوا و کاریگهري با و ههور و تهم و مژ لهسه ر شیاواز و پیکهاتهكانی فرۆكهخانه ههروهها كورتهیهك له دووجۆری دیزاینی فرۆكهخانه كرا كه تایبتهت بوو به *Geornetinc Design* و *Structural Design* و وهك نمونه دیزاینی بهشیک له فرگه مان بهپیی چارتهكان روونكردهوه.

لهم بهشهی باسهكهماندا دهجینه بهشی رووناك كردنهوه و رینمایي و هیلكاری سه ر فرگه و پاره و شوینی وهستانی فرۆكهكان .

وهبیری خۆمانی بهینینهوه كه فرۆكهخانهكان به چهندین جۆر پۆلین دهكرین *Airport Classification* و یهكێك له پیکهاته سه رهکی یهكان كه فرۆكهخانهی لهسه ر پۆلین دهكریت بهشی فرگه یه , پۆلینی فرگه و ئاستی پۆلینهكەشی لهسه ر بنهمای ئەم خالانهی خوارهوه دهست نیشان دهكریت:

۱. دریزی و پانی فرگهكه *length and width of the runway*

۲. توانای رووپۆشهكهی *ACN – PCN*

۳. جۆری رووناك كردنهوهی ناوچهی *Airside* (Air field lighting system).

۴. جۆری ئامپیری فرۆكهوانیهكان له ناوچهی *Air Navigation equipments installed in Airside*

له خوارهوه كورتهیهك له سه ر هه ر یهك لهو خالانهی سه رهوه روون كراوتهوه :

۱. بو هه ر جۆره فرگهیهك و لهسه ر بنهمای دریزی و پانی یهكهی كۆدیکی تایبتهتی پي دهریت به پيی *Annex-14* ی *ICAO* وهك لهم خشتهیهی خوارهوه دا نوسراوه:

۲. پۆلین لەسەر بنەمای توانای رووپۆشی فرگە و بەپێی رێنمایەکانی ICAO که لە Annex- 14 دا هاتوووە پشت دەبەستێت بە هاوکێشەی ACN - PCN بۆ پۆلین کردنی فرگە. ACN چی یە و PCN چی یە؟

ACN – کورت کراوەی Aircraft Classification Number بۆ زانیاری فرۆکەکانیش پۆلین دەکری و هەر فرۆکەیهک زمارەو کۆدیکی دەدری و ئەو زمارەیه پێی ئەوتريت ACN وە هەر وەکو لەبەشی چوارەمدا باس کرا فرگەش لەسەر بنەمای جۆر و قەبارەى ئەو فرۆکەیه دیزاین دەکریت که هەلەبەژێریت بۆ ئەو جۆرە خزمەت گوزاریه که دیزاینەر یان خاوەنى فرۆکەخانەکه بریاری له سەر ئەدات.

Wheel loading		Tire pressure		LCN
(Lbs)	(kg)	(psi)	(kg/cm ²)	
10,000	4,500	75	5.27	10
20,000	9,100	80	5.62	20
30,000	13,600	85	5.98	30
40,000	18,600	90	6.33	40
50,000	22,700	95	6.68	50
60,000	27,200	100	7.03	60
70,000	31,800	105	7.38	70
80,000	36,300	110	7.74	80
90,000	40,800	115	8.09	90
1,00,000	45,400	120	8.44	100

PCN – کورت کراوەی pavement Classification Number واتە جۆری رووپۆش و base و sub base ی فرگەکەش بنەمان بۆ پۆلین کردن بۆ فرگەکه که لەسەر بنەمای ئەم خالانەى خوارەو دەکریت:

جۆری رووپۆشی فرگە کۆنکریت بیټ یان قیر , CBR , K بۆ چینهکانی ژێرەو K هێمای Modulus of Sub grade reaction بۆ هەر جۆرە خۆلیک یان خاکیک K ئەگۆردریت و بەپێی هاوکێشەیهک PCN – ACN دەدۆزریتەو و رهوشی فرگەکه دەزانریت.

PCN گرنگە بۆ دیاری کردنی ئەو فرۆکەیهیهی که ئەنیشیتەو له سەر فرگەکه بۆ دلنیاى له تواناو تۆکمەیی فرگەکه له زیر کیشی فرۆکەکه کاتی فرین و نیشتنەو به تایبەت سهبارەت به بهرگەکرتنى کاتی فرین به Maximum Takeoff weight وە .

ياريدهدەرە فرۆكەوانىيەكان Air navigation Aids

دوو جورئامىرى ياريدهدەرى فرۆكەوانى واتە *Navigation Aids* لەسەر زەوى فرۆكەخانە دادەنرێت بۆ يارمەتى و رينمايى كردنى فرۆكەوان بۆ بينين و دەست نیشان كردنى شوپىنى خۆى و فرۆكەكەى لە ئاسماندا و ئەو ئامرازانەى كە لەسەر زەوى دوو جورن:

جۆرى يەكەم: سەرجهەم ئامرازە بينراوەكان دەگرێتەووە جا چ رووناك كردنەووە بىت يا *Marking* هيلكارى بىت يان هىما *Sign* بىت يان هەرشتىك لەسەر زەوى بىت و بە چاوبىبىنرێت ئەمانە پىان دەوترىت ياريدهدەرە بينراوەكان *Visual Aids*.

جۆرى دوووەم: سەرجهەم ئەو ئامير و ئامرازانە دەگرێتەووە كە سەرجهەمىان ئاميرەكارەبايى و ئەلكترۆنىن و لە ناوچەى *Airside* دادەنرێن و هاوشىووى ئەو ئاميرانە لە ناو فرۆكەكانەدا هەيە بە هۆيانەووە فرۆكەوان بە بەكارهينانى ئەوانەى لە فرۆكەكەيداىە و بەيارمەتى ئەوانەى لەسەر زەوى دەتوانىت بى بەكارهينانى چا و بگاتە بەرزايى يەكى گونجاو لەسەر فرگەووە و بنىشيتەووە ئەمانە پىان دەوترىت ئاميرە فرۆكەوانىيەكان *Navigations Equipment*. وەك رادار _VASI_ADS-B- ILS_DVOR_DME

جۆرى رووناك كردنەووە: شىوازى دانانى ئامرازەكانى رووناك كردنەووە و جۆرى گلۆب و ژمارەكانيان و رەنگ و چرى رووناكەيان *light intensity* لەدەورى فرگە و ناوچەى *Approach* و سەرەتا و كۆتاي فرگە و سەر هيلى سەنتەر لايىنى فرگە و شوپىنى بەركەوتنى تايەى فرۆكەكە بەزەويدا *Touch down Zone* ئەمانە هەموويان بنەمان بۆ دەست نیشان كردنى كلاسى رووناك كردنەووەى فرگەكە كە بابەتى ئەم بەشەيە بۆ باس كردن .

تىبىنى: رووناك كردنەووەى *Airside* زياتر لە شەو و ئەو كاتانەى كە مەوداي بينين كەم دەبىتەووە كەلكى ئى وەردەگرىت.

جۆرى ياريدهدەرە فرۆكەوانىيەكان *Navigation Aids & Visual Aids*: مەبەست لە دانان و بەكارهينانيان بۆ ياريدهدانى فرۆكەوانە بۆ دۆزىنەووەى سەلامەتريىن راپەو هەرودها رينمايى كردنى فرۆكەوانە بە ئاراستەى فرۆكەخانە لە بارودۆخە ناھەموارەكاندا , بۆ بينينى فرگە بەئاسانى لە شەو و رۆژدا چەندىن ئاميرى ئەلكترۆنى و ئامرازى بينراو بۆ رينمايى و

په یوهندی کردن دادنه نریت له ناو ناوچه ی *Airside*، جوړ و ژماره و توانای ئه نامیرانه ش جوړیکی تری کلاسی فرگه که ی له سهر دست نیشان ده کړیت.

ئه گهر سهرنجی جوړی په که م له یاریده دهره کان بدین که بیان دهوتریت *Visual Aids* یان ئه وانه ی که یاریده دهری چاون ، ئه و نامرزانه ده گړیته وه که به چاو ده بیری ن جا چ رووناک کردنه وه بیټ یان هیلکاری و ری نمای ی سهر زهوی بیټ وه کو له خواره وه باس ده کړیت:

ئه گهر نمونه یه کی ساده ی فرگه وهر بگری ن و تهماشای ئه و گلوپ و رووناک یانه بکه ین که به چوارده ور وسهرتا و کو تای فرگه که و له سهر دریژکراوه ی سه نته ر لاین له ههر دوو سهری یه وه دانراوه و ههر یه ک له و شوینانه ناویکی تایبه تی هه یه بو ناسینه وه و چاکساز ی وه ک له م وینه ی خواره وه دا ده بی نین.

AERODROME LIGHTING ::

- RUNWAY LIGHTS
- THRESHOLD LIGHTS
- TAXIWAY LIGHTS
- AIRPORT BEACON

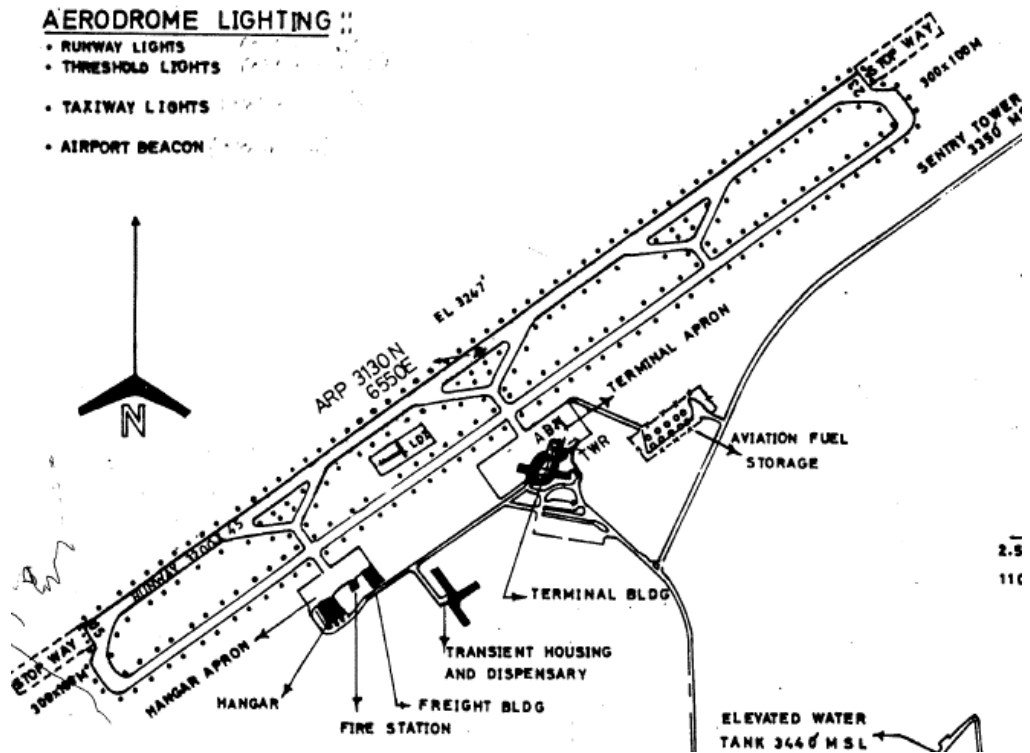

2.5
11C

۱. *Approach lighting*: ئەو ریزە گلۆپەيە كە لە ناوچەي *Approach* و بەدریژی ﴿۹۰۰م﴾ لەھەردوو سەری فرگەوہ دادەنریت و بەشپۆەيەكي ئەندازياری دابەش دەكریت و رەنگيان زەردە.

ناوچەي *Approach* لەسەر زەوی بەو ناوچەيە دەوتریت كە دەكەویتە دواي هیلی كۆتايی فرگەوہ و دریژی يەكەي نزيك ﴿۱۰۰۰ مەتر﴾ ە و دەبیت چۆل بیت لە ھەموو شتيك بيچگە لە گلۆپ و ئامپیرە فرۆكەوانیەكان ﴿Navigation Equipments﴾

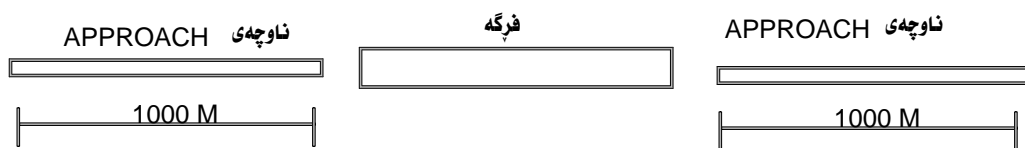

۳. *Runway threshold lighting*: ريزيک گلۆپ ژمارەيان ﴿۱۸﴾ دانەيە لەسەر ھەر

يەكێك لە هیلی سەرەتا و كۆتايی فرگەوہ دادەنریت بۆ پيشاندانی ئەم سەر و ئەوسەری فرگە و بينی لەلایەن فرۆكەوانەوہ ئەم گلۆپانە لە كاتی نيشتنەوہدا رەنگي سەوز دەنوینیت بۆ فرۆكەوان كە نيشانەي سەرەتايی فرگەيە و رەنگي سوردەنوینیت كاتيک فرۆكەكە نزيك دەبیتەوہ لە كۆتايی ئەو سەری تری فرگە بۆ ئەوہي فرۆكەوان ئاگاداربیت لە هیلی كۆتايی فرگەكە و كۆنترۆل كردنی فرۆكەكەي لە روودانی ھەريشھاتێك.



۳. *Runway Edge lighting* : ئەو گلۆپانەيە كە لە قەراغى فرگەكەدا دادەنریت و ماوەى نىوان دوو گلۆپ لە ۳۰م بۆ ۶۰م ، ئەم گلۆپانە لەسەر بارى دريژى فرگە دادەنریت و رەنگيان سىيە بەلام بەشىوازىك دابەش دەكرين كە فرۆكەكە دەنیشیتەووە و دەگاتە ۲/۳ ى دريژى فرگەكە باقى گلۆپەكان كەماون دەبن بەرەنگى سور كە نیشانەى نزيك بونەوہى كۆتايى فرگەكەيە بۆ ئەوہى فرۆكەوان ئاگاداربیت.

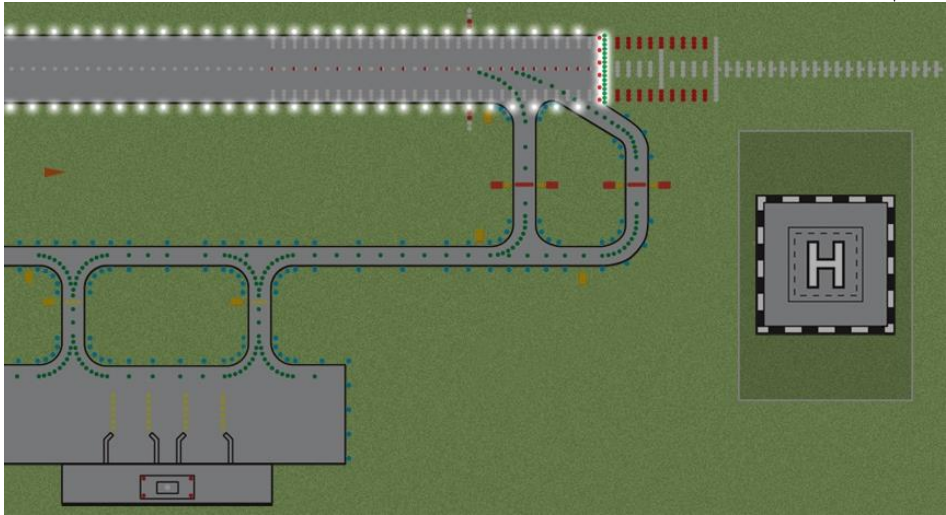

۴. *PAPI* كورتكراوہى *Precision approach path indicator* : ئەم گلۆپانە بە گروپ دادەنرین و چەند جوړيک لە دانانيان لەسەر بنەماى ئەم لاو لای فرگەكە بە گشتى لا (جەپ) ى فرگە دائەنریت جار ھەيە ئەخوازیت لە ھەردوو لای فرگەوہ دابنریت وەك لە وینەى خواروہەدا دەرکەوتووە كە لە دوورى ﴿ ۳۵۰ م تا ۴۵۰ م ﴾ لەسەرەتای يان كۆتايى فرگەوہ دادەنریت بەپى شيوہ و جوړى فرگەكە ئەم جوړەى نیشان دراوہ گروپى ﴿ ۴ ﴾ دانەيى يە.

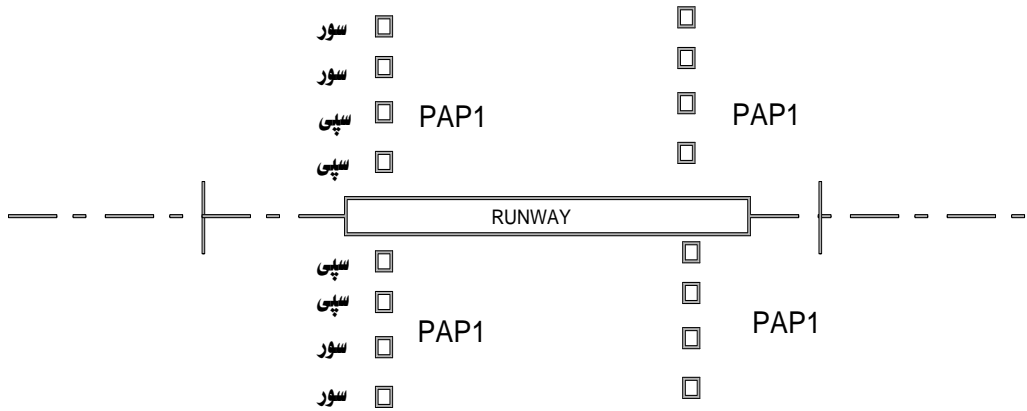

ئەم جۆرە رووناك كىردنەۋەدە شىۋازىكى تايىبەتى ھەيە ھەر گروپە و چوار دانەيە بەرىز ، تىشىكى لايىتەكانيان بە سلۇپىك رىك دەخىرىت و پەخىش دەكىرىت بۇ ئاسمان كە فرۇكەۋان لە بەرىزەكى دىارى كراۋدا تىشكەكان دەبىنى و لە زۆربەى فرۇكەخانىەكان دا ئەو سلۇپە لەسەر پلەى $\text{°}3$ دادەنرىت، لەپلەى $\text{°}3$ دا تىشىكى دوو گلۇپى دەرەۋە سور دەنۆينن و دوو گلۇپى رووى ناۋەۋە سپى دەنۆينن كە نىشانەى سەلامەتىن سلۇپى نىشتنەۋەدە بەلام ئەگەر فرۇكەۋان رەنگەكان بە شىۋازىكى تر بىنى بەۋاتا فرۇكەكە بەرزتر يان نزمترە لە ھىلى نىشتنەۋە ئەۋادەتۋانىت كارىك بكات فرۇكەكەى بەينىتەۋە سەرھەمان سلۇپى $\text{°}3$ ئەو سا دەتۋانىت بەسەلامەتى بنىشىتەۋە.

جۆرىكى تر ھەيە پى دەۋىرىت APAPI كورتكراۋەى *abbreviated precision approach* جۆرىكى تر ھەيە پى دەۋىرىت *path indicator* ھەر گروپەى لە دوو گلۇپ پىك ھاتوۋە يەك سوور و يەك سپى.



شۆینی PAPI



شیۆدی کلۆپه کامی PAPI

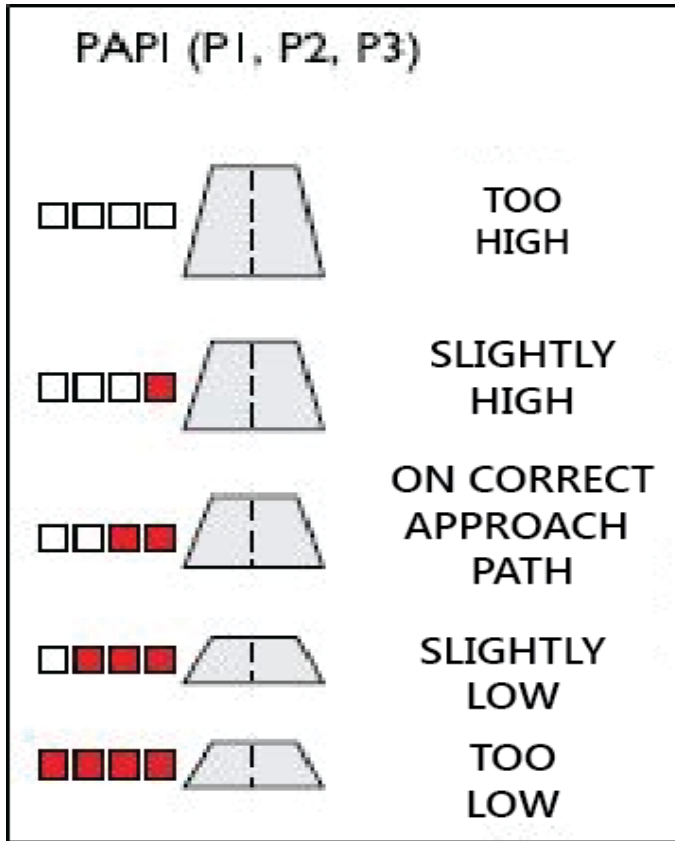

ههروهه جورىكى تركلويى نيشاندەر ههيه پيى دهئىن VASI كورتكراوى *Visual approach slope indicator* ، وه مهههست لهبهكارهينانى ههريهك لهم جووره رووناك كردنهوانه دهست نيشان كردنى سلويى نهو تيشكهيه كه يارمهتى فرؤكهوان دهدات بو نيشتهوه بهسهلامهتى.

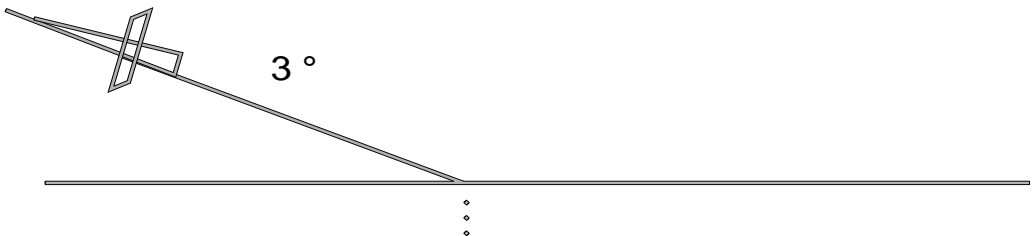

PAPI

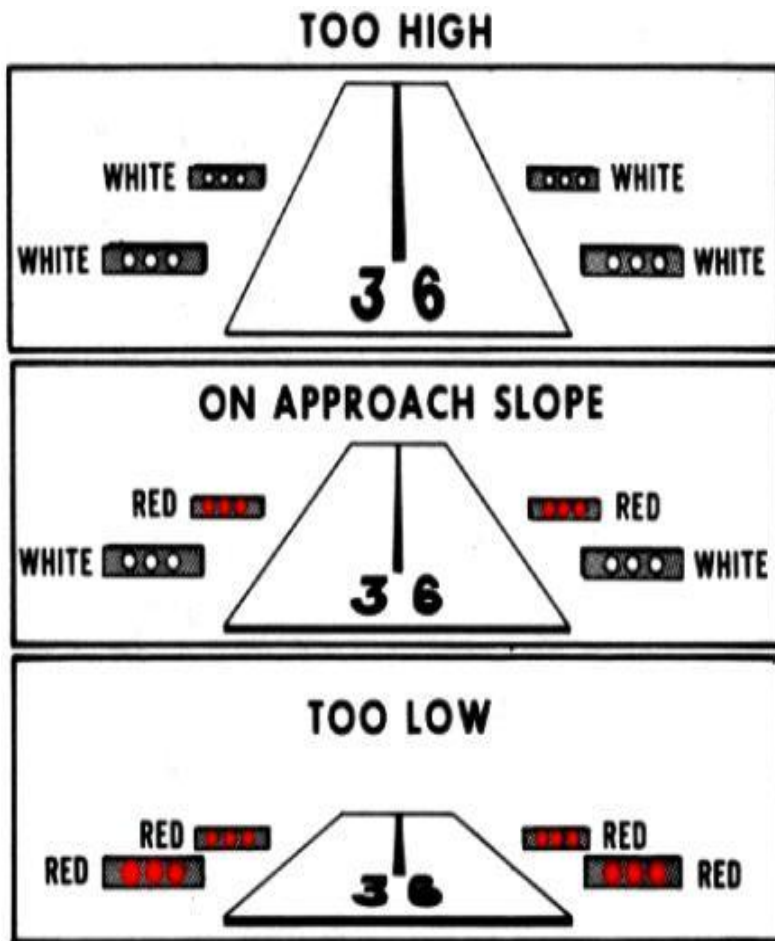
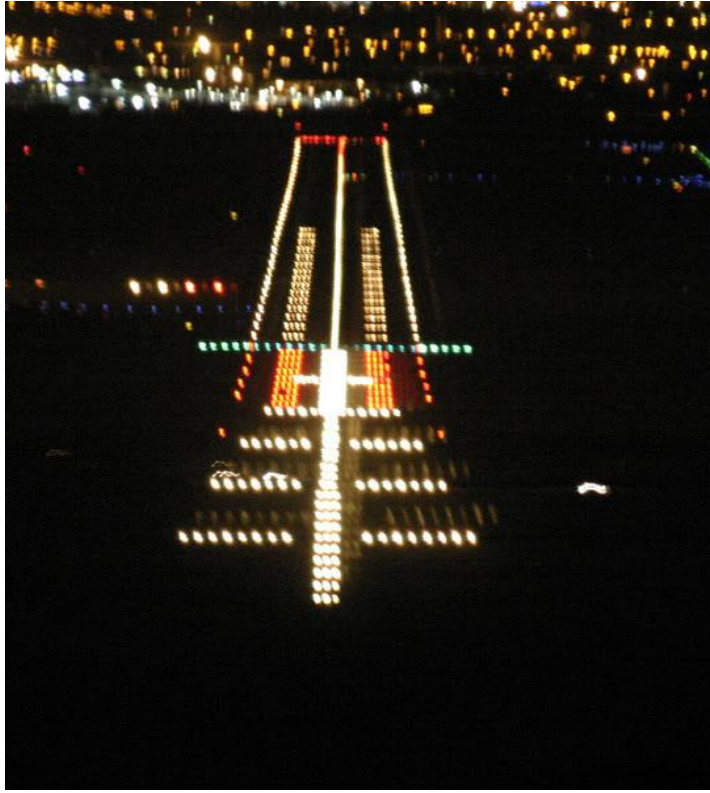

Figure 7-9 Using VASI on Landing Approach

نمونه‌ی کارکردنی VASI

۵. *Runway Centre line*: نهو گلوپانه‌یه که له‌سه‌ر هیللی سه‌نته‌ر لایه‌نی فرگه دادنه‌ریت بو ناسان تر ریئمای کردنی فرۆکه و بینیی فرگه له‌لایه‌ن فرۆکه‌وانه‌وه .

۶. *touch down Zone lighting* له شوینی به‌رکه‌وتنی تابه‌ی فرۆکه‌که به فرگه‌وه چه‌ند گلوپیک دادنه‌ریت بو به ناگابوونی فرۆکه‌وان له‌به‌رزی و چۆنیه‌تی نیشتنه‌وه به‌سه‌لامه‌تی.



۷. REIL كورتكراوهى *Runway End Indicator lighting* : لههر سهريكى فرگهوه دوو گلۆپ باشريلين دوو پرؤجىكتهري بههيز دادهنرئيت كه ههريهكهيان لهسهه هئايكى نيو بازنه ئهجوئيت وهك *Flasher* بو نيشان دانى سهرهتاي فرگه بو فرؤكهوان له بهرزيهكى ديارى كراوه و دهكرئيت REIL بهكاربهئيرئيت وهك جيكروهوى (بديل) كه كاتئ گلۆپهكانى ناوجهى *Approach* نهبيت يان لهكاركهوتبيت.



INSET "A": Approach to **Runway 16**. Photo taken approximately 1 mile from runway end.
CAUTION - Taxiway "A" looks like a runway !



ھەروھە بۇ راروھەگان *(Taxiway و Apron و Holding pad)* یش گلۆپ دادەنریت بەدەوریاندا بە ماوہی ﴿م۶۰﴾ و بەرەنگی شین دادەگیرسیت. لە ھەمان کاتدا بۇ روونا کردنەوہی سەر *Apron* بۆ شەو چەند ستونیک ﴿عمودیک﴾ دادەنریت کە بەرزىه‌کانیان ﴿م۲۵﴾ دەبیت و لەسەر ھەر ستونیک چەند پرۆجیکتەرێک دادەنریت پىدەوتریت *Flooding lights*.



ئەمانەى كە لەسەرەوہە باس كرا بۇ پرووناك کردنەوہى بەشە سەرەكى و بنەرەتى يەكانە لە فرۆكەخانەدا كە دەبیت لە ھەموو فرۆكەخايەكى نىو دەولەتیدا ھەبیت، زیاد لەوانەى كە باس كران چەندىن جوړ گلۆپ و پرووناك کردنەوہ ھەيە بۇ باقى ئەو شوینانەى كە دەكەونە ناو *Airside* وەك گلۆپى سەر تاوەرەگان و ئەنتىناى ئامپىرە فرۆكەوانىيەگان و شوینی وەستانى فرۆكە پەك كەوتوہەگان ﴿disabled aircraft pads﴾ و شوینە بەتالەگان و شىوو و شوینەنزمەگان ھەروھە سەر لوتكەى رېگرەگان ﴿obstacles﴾ و سەر تورەكەى ھەوا ﴿wind sock﴾ و سەر قولەى چاودىرى وە بەگشتى ئەو گلۆپانەى كە لەو شوینانەدا دادەنرین پىيان دەوتریت ﴿Beacon﴾ و ھەر يەكەيان بەرەنگىكى حياواز دادەگیرسین و زياتر بە سوور دائەگیرسین يان بەپىى ئەورەنگانەى كە لە ئەنىكسەگانى ICAO دا دەست نیشان كراون.



AIRPORT ROTATING BEACONS

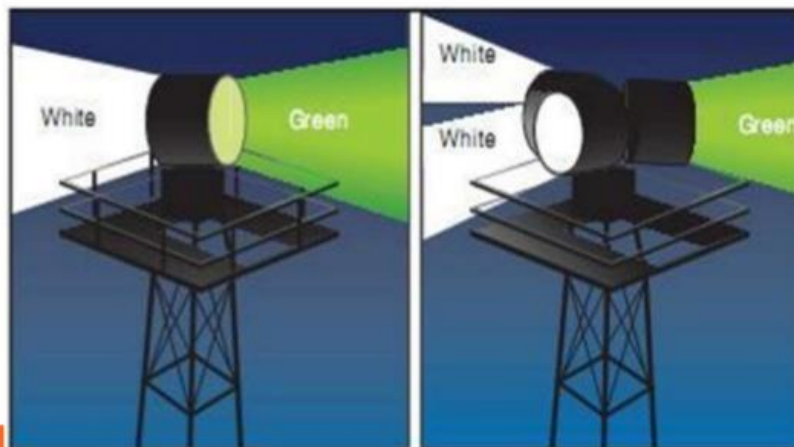

جۆرهكانى سيستمى رووناك كردنه وه Airfield lighting system Categories:

سيستمى رووناك كردنه وهى فرگهش له سهه بنه ماى ژماره و شىوازى دانان و دابهش كردنى گلوپ و گروههكان و چرى رووناك كهه *intensity* به چهند جۆرىك *category* دابهش دهكرىت: *Category 1* واته جۆرى يهك: لهم جۆره داگلوپهكانى *approach* به شىوه يهكى ساده له سهه هيلكى راست دابهش دهكرىت وهك لهم نه خسهى خواره وه داروون كراوه يه:

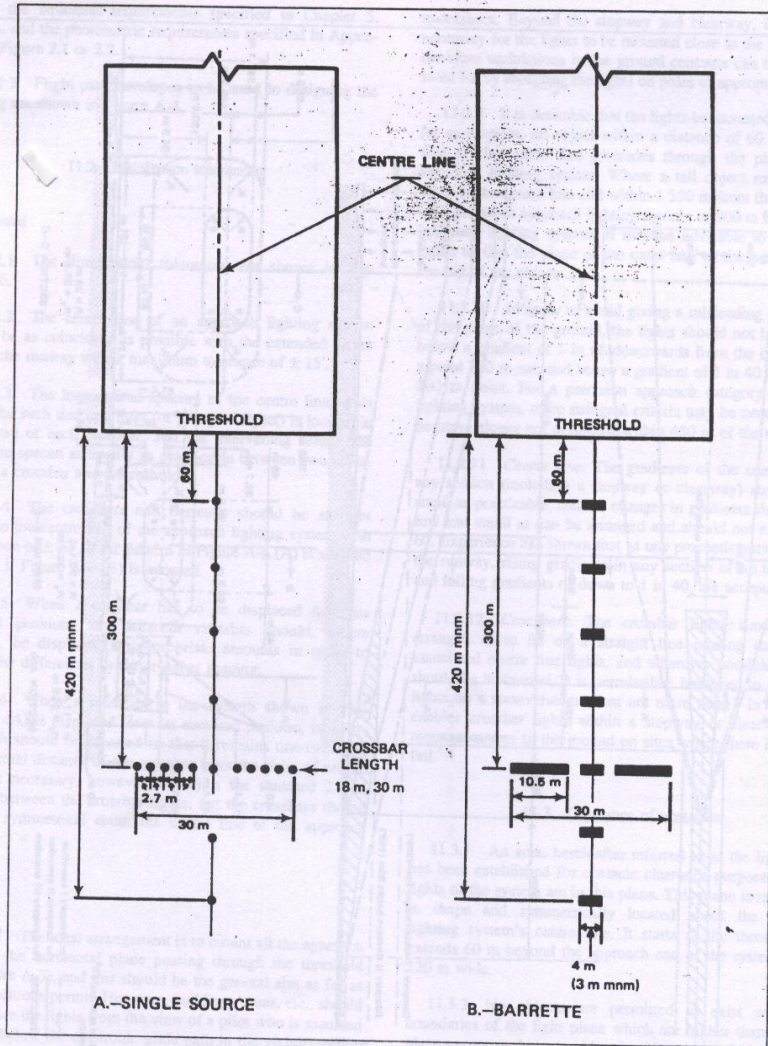
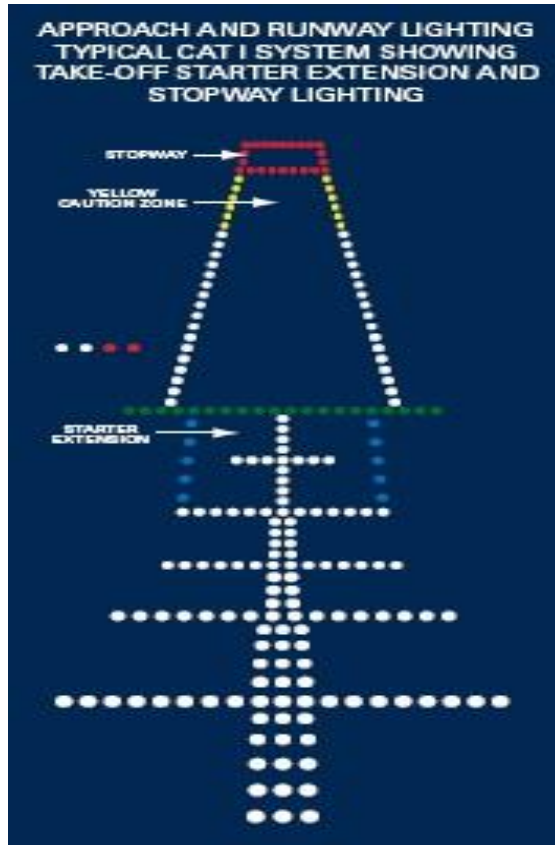

Figure A-5. Simple approach lighting systems

ماوهى نىوان ھەر گلۆپىك بۆ گلۆپىكى تر له ناوچەى *approach* دا ﴿۳۰م﴾ وه له دورى ﴿۱۵۰م﴾ - ﴿۳۰۰﴾ له كۆتايى فرگه وه پىزىك گلۆپ له سەر بارى پانى دادەنریت كه ﴿۸﴾ گلۆپه و به پانى ﴿۳۰م﴾ دادەنریت پى دەوتریت ﴿Cross bar﴾.

≈ له م جۆردا واتە *CAT I* گلۆپه كانى دەورى فرگه به دورى ﴿۶۰م﴾ له يه كتریه وه دادەنریت و ھەر وھا گلۆپى دەورى راره و ئەپرون نىوانيان ﴿۶۰م﴾.

≈ له م جۆردا له سەر سەنتەر لاینى فرگه يان ناوچەى ﴿Touch down﴾ هيج گلۆپىك دانانریت.



۵. جۆرى دووهم و سێيەم *Category II & III*: وهك له وینه كه دا دەرگه وتوو و له م جۆردا دانانى گلۆپه كانى ناوچەى *approach* و دەور و سەنتەر لاینى فرگه و ناوچەى

﴿Touch down Zone﴾ ههروهها سهنتهري Taxiway به شيوزيكي تايهتي دادنهريت به شيوهيك باشتر و ئاسانتر و روونتر سنور و خالي دهست پيگردن و شويني ليداني تايه ي فرۆكه كه به فرۆكه دا ﴿Touch down Zone﴾ بو فرۆكه وان ديارى بكرىت چونكه تا ئاميري ياريددهر و ئامرازي رووناك كردهوه و هيماي سهر فرۆكه زياتر دابنريت فرۆكه وان ئاسانتر و باشتر شوين و بهرزي خوئي و فرۆكه كه ي و دورى له سهر فرۆكه كه وه ديارى دهكات و به شيوه يه كي سهلامه تر و ئاسانتر ده توانييت بنيشي ته وه نهوكات فرۆكه وان زياتر كونترولي نهو سيستم و ئامرازه باشتر دهكات كه له ناو فرۆكه كه يدا دانراوه بو ديارى كردنى بهرزي و دورى و سلويي فرۆكه كه ي و سهلامه تي زياتر ده پاريزي ت له م جوړانه دا دورى گلويي ك بو گلويي ك ﴿٢٠﴾ له يه كه وه دوره بو قه راغي فرۆكه .

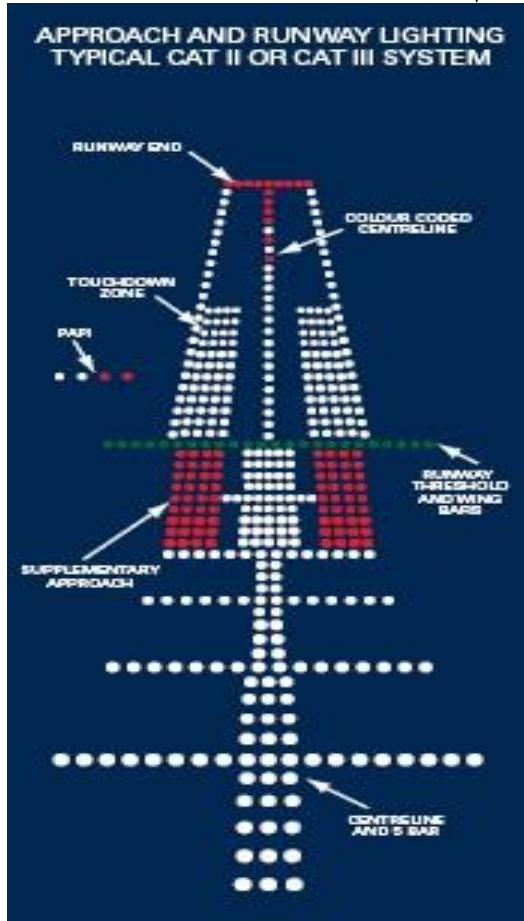

یہ کیٹ له یاریدهدهره فرۆکهوانیهکان له بواری کەش ناسیدا سیستمی مهودای بینینی سهر فرگه یه Runway Visibility Range RVR , ئەم سیستمه ۳ سی جوړی ههیه له سهر بنهمای پۆلینی فرگه ی فرۆکه خانهکه و پۆلینی Approach ی فرگهکه ی , لهم نهخشهیه ی خوارهوه جوړی سود وهرگرتن له سیستمی RVR مهودای بینین روون گراوتهوه :

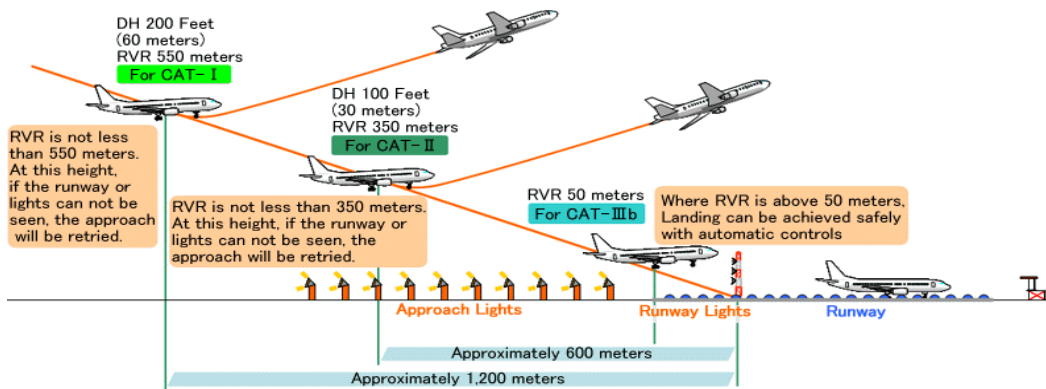

نهخشه ی بهکارهینانی سیستمی RVR بۆ دابین کردنی سهلامهتی نیشتهوهی فرۆکهکان



www.alamy.com - EYEGXW

نهخشه ی ویستگهیهکی کەش ناسی له ناو فرۆکهخانهیهکدا

هېما و رېنمايي و هیلکاری ناوچهی *Airside*

- نهو برځانهی که باسماں کرد به شیک بوو لهو نامرازه یاریده ده رانه که پیویسته دابنریت بوو پرووناک کردنه وهی به شی *Airside* فرۆکه خانه یهک و به کارهینانیاں ، لهو کاتانه دا یاریده دهر دهبن که مه و دای بینین کهم ده بیته وه یان شهو بیت چونکه ده بیت به شهو و به تاریکی و نهو کاتانهی که تمموو مز و خوّل بارینه کاریکی و ابکریت که فرۆکه یهک نزیک ده بیته وه له فرۆکه خانه و فرۆکه وان چاوی به کارهینا بوو نیشته وه واته ﴿Visual Landing﴾ تا یاریده بدریت بوو نه وهی بتوانیت به لایه نی کهم فرۆکه که ﴿Runway﴾ له به رزای یه کی دیاری کراوه وه بینیت به سه لامه تی بنیشته وه.

- هه رچه نده فرۆکه وان له په یوه ندی به رده و امدا ده بیت له گه ل چاودیری ئاسمانی له قولهی چاودیری دا چاودیری ئاسمانی هه موو زانیاری و رېنمای یهک ده دات به فرۆکه وان بوو به رزی و نرمی پاله په ستو و پلهی گه رما و کesh و هه وا و نهو فرۆکه یه کی که ده بیت له سه ری بنیشته وه له سه ر بنه مای ئاراسته ی باو زور شتی تر به لام زور جار به هه ر هویه کی بیت په یوه ندی ده پچریت یان فرۆکه وان له حاله تیکی *Emergency* هه یه و فریکوینسی په یوه ندی کردن ده وه ستیت ، لیردها سه رنجی خوینهر راده که یشم بوو نهو کاتانهی که حاله تیکی نائاسایی پرووده دات له شیوهی داخستنی فرۆکه یان به شیکی فرۆکه به رووی فرۆکه دا یان نه مانی په یوه ندی قولهی چاودیری له گه ل فرۆکه که دا یان نه ناسینی فرۆکه یهک له لایه ن چاودیره کانه وه یان فرۆکه یه کی نه ناس ﴿غریب﴾ به فرۆکه خانه که ده بیت چی بکریت و به چ ریگایه کی رېنمای ده کریت بوو نیشته وه و پاریزگاری کردنی سه لامه تی.

له حالیکدا نه گه ر په یوه ندی پچرا و فرۆکه که له قولهی چاودیره وه به چاوبینرا دوو نامراز هه یه بوو نیشان دانی و رېنمای کردنی:



یەكەم : ئامپىرىك ھەيە لەناو قولى چاودىرى پىى دەوترىت ﴿signal Lump﴾ وەكو فانوس وایە بەكارمبا ئىش دەكات ئەم ئامپىرە ژمارەيەك گلۆبى ھەيە بەرھەنگەکانى سىپى و سەوز و سوور بەداگیرساندىنى ھەر رەنگىكىان ئىشارەتتىكى تايبەتە بۆ فرۆكەوانى فرۆكەكە كە تىدەگات چى بكات.

دووم : ئەگەر بەكارھىنانى ئەو فانوسە كەلكى نەبوو يان فرۆكەوانەكە گوئى پىنەدا ئەو كات بە دەمانچەى روناك كىردنەوہ ﴿طلقة تنوير﴾ فرۆكەوان ئاگادار دەكرىتەوہ و ھەر رەنگىكى ئەو فيشەكانەش ھىمايەكى تايبەتە بە حالەتى فرۆكەكەوہ.

خۆئەگەر فرۆكەوان گوئى نەدايە ھىچ كام لەو رىنمايانە و دەرکەوت كە فرۆكەيەكى ﴿نەيارە﴾ يە بەپىى رىنمايى يە دەولى و ناوخۆيەكان دەبىت لايەنى سەربازى بەرپرسەكانى ئى ئاگادار بكرىتەوہ بۆ مامەلە كىردن لەگەل ئەو جوړە فرۆكانەدا.



له حالتيكى تردا ئەگەر ويسترا پيشانى فرۆكەوان بدریٲ كه بهشيٲك لهفرگه يان هەربەشيٲكى
 بەكەلك نايە بۆ فرۆكەوان يان مەترسى دارە وە يان نيشان دانى ئەوسەرى فرگەيەى كه
 بەكاردیٲ بۆ نيشتنەوہ زياد لەو رينمايانەى كه بەپەيوەندى دەدریٲ بە فرۆكەوان.
 هەندى ھيما لەسەر فرگە دائەنریت بۆ ئەوہى فرۆكەوان بە چاۋ بيان بينيت كه ئايا فرگەكە
 كراوہيە يان داخراوہ و ئەگەر كراوہيە چ سەريٲكيان گونجاوہ يان دەشيت بۆ نيشتنەوہ، بۆ ئەم
 جۆرە حالەتانە ئەم رينمايانە بەكار دەھيٲنریت ﴿بنگومان بەشەو رۆژ﴾:
Landing direction indicator ≈ ئەم رينماى يە لەسەر شيۋەى بيتى T ئينگليزيە وەك
 لە ويٲنەكەى خوارەوہدا دەرکەوتووە ئەم نامرازە لە شوينٲيٲكى بينراۋ و گونجاۋدا نزيك فرگەكە
 دادەنریت و بە ريٲگەيەكى ميكانيكى و كارەبايى لەسەر قولەى چاۋديٲر يەوہ كۆنترۆلى
 ئاراستەكەى دەكریت كلكى ئەو T يە بۆ كۆى وە بوو ماناى ئەو سەرەى فرگە كراوہيە بۆ
 نيشتنەوہ و كاتيٲكيش دادەگيرسيٲ رەنگەكەى سور يان سەوز يان سپى دەبيٲ بەپيٲى كاتى
 نيشتنەوہكە.

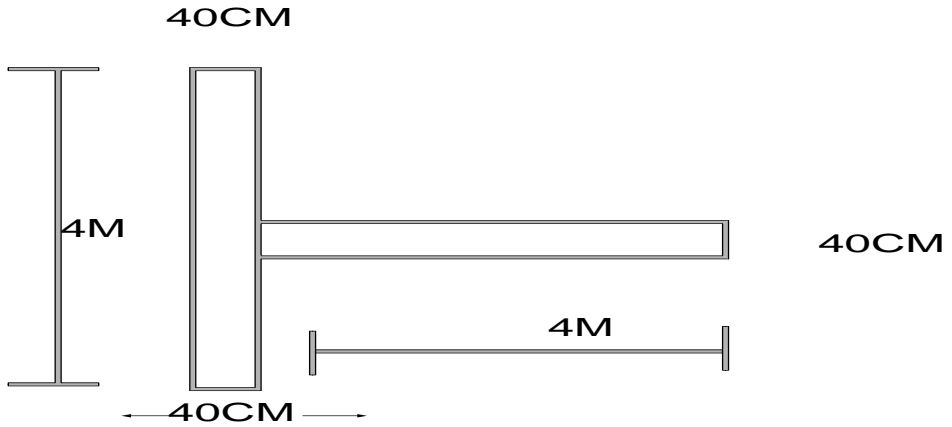

هېممايهكى تر ههيه دادهنرېت له سهر فرگه بو فرۆكهوان كاتيک به شيك له فرگه يان ته وای فرگه يهك داده خرېت به پرووی فرېن و نېشته وهدا ټهو هېمايه له شوېه پېتي X ی ئینگلیزی یه و لاكانی $36M$ به $14,5M$ و له ههر شوېنیکی فرگه دانرا ټهوه نېشانهی داخرانی ټهو به شهی فرگه یه ، ههروهها به قهباره یهکی تریش $9 \times 9M$ ټهم هېمايه دادهنرېت له شوېنی تری *Airside* وهك راره و هكان يان *Apron* هتد. وهك له وېنه كه دا پروون كراوته وه

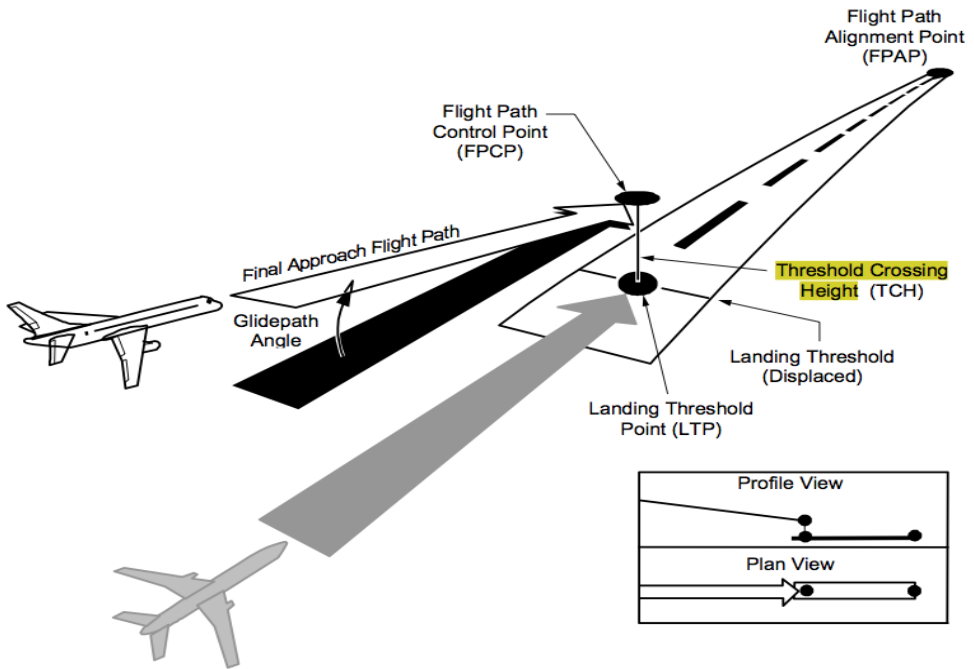

Closed Runway

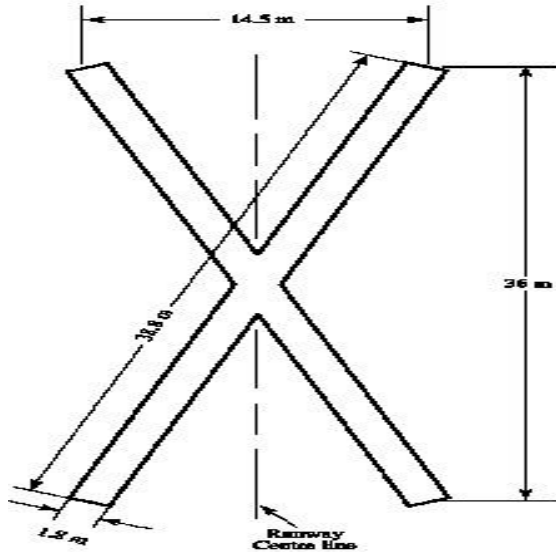

Closed Taxiway

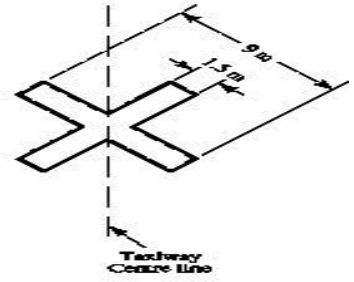

هېماکانی نهم لاولای فرگه و پاروهکان و بهشکانی تری *Signing Systems* Airside

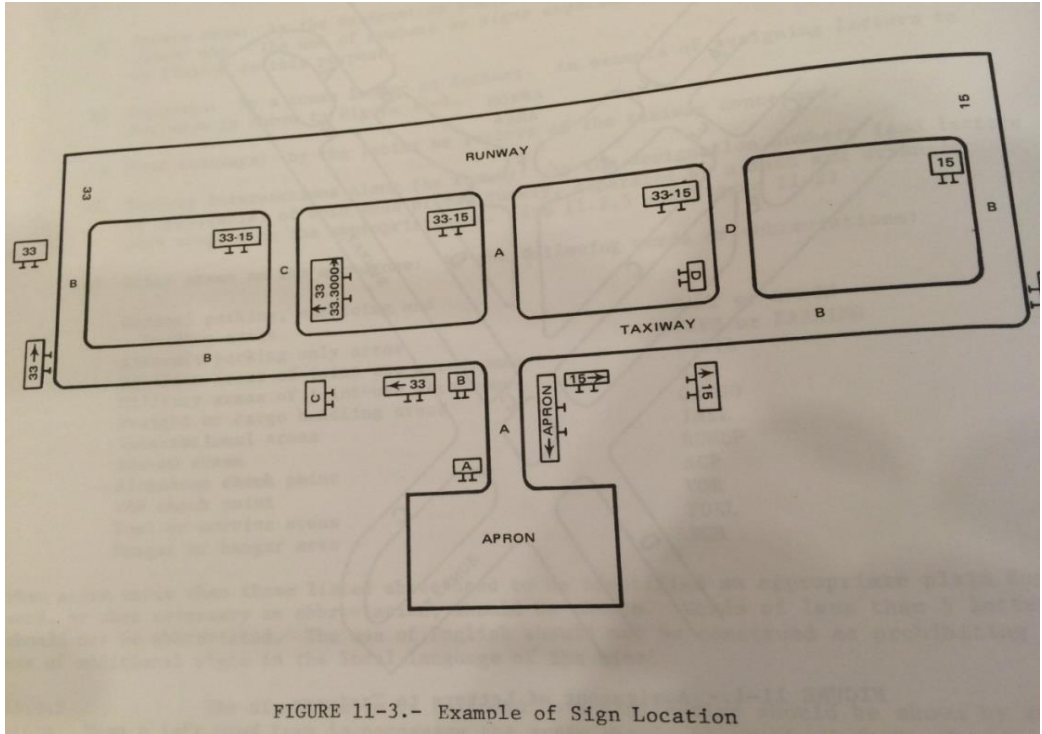
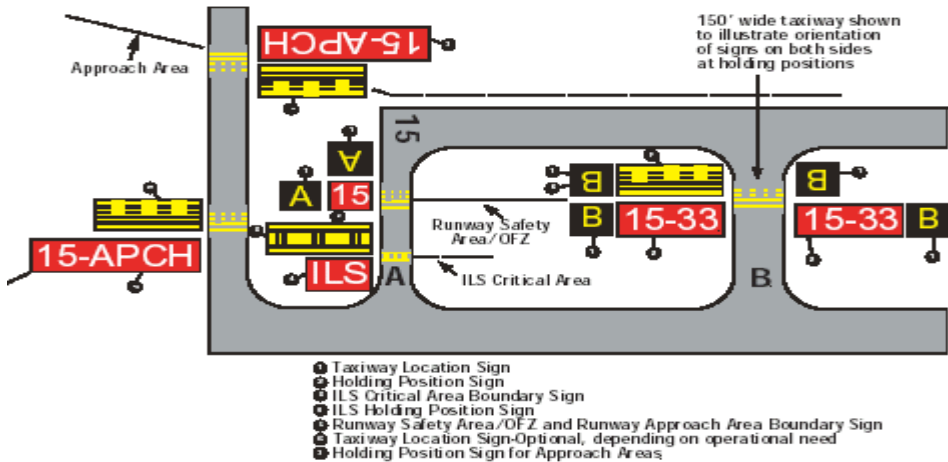

FIGURE 11-3.- Example of Sign Location

کاتیك كه فرۆكهیك دهنیشتیهوه بهشهو بیت یان به رۆژ لهسهر فرگه و بو ئهوهی فرۆكهوان به ئاسانی شوینهكهی خوی لهسهر فرگه بزانییت و ئاراسته ی رۆشتنهكهی به دروستی جیبهجی بکات وهك ئهوهی كه چاودییری ئاسمانی پیی دهلیت له ههندی شوینی گرنگ چهند هیمایهك دادهنریت پیی دهوترییت *Signing* وهك شوینی پیچ کردنهوه، شوینی وهستان *parking*، ئاراسته بو سهر شوینی ئامادهبوون، ئاراسته بو سهر ئهپرون یان هیمای قهدهغه ههروهها چهند هیمایهك پیویسته بو زانیین شوینی *Navigation Equipments* وهك لهنهخشهكهدا دهبنیریت ههروهها چهندين نمونهی تری هیماو *Sign* پیویسته بو ناو ناوچهی *Airside* بو ریئمایی و دهست نیشان کردنی خال و شوینه گرنهگان ئهو *Sign* انه چون بهرۆژ دهبنیریت بهههمان شیوه بهشهو دادهگیرسیت و بهئاسانی دهبنیریت.



ویئنه هیما فرگه‌ی 31-13 و هیما ته‌کسی وهی (C) Charle



INFORMATION SIGNS

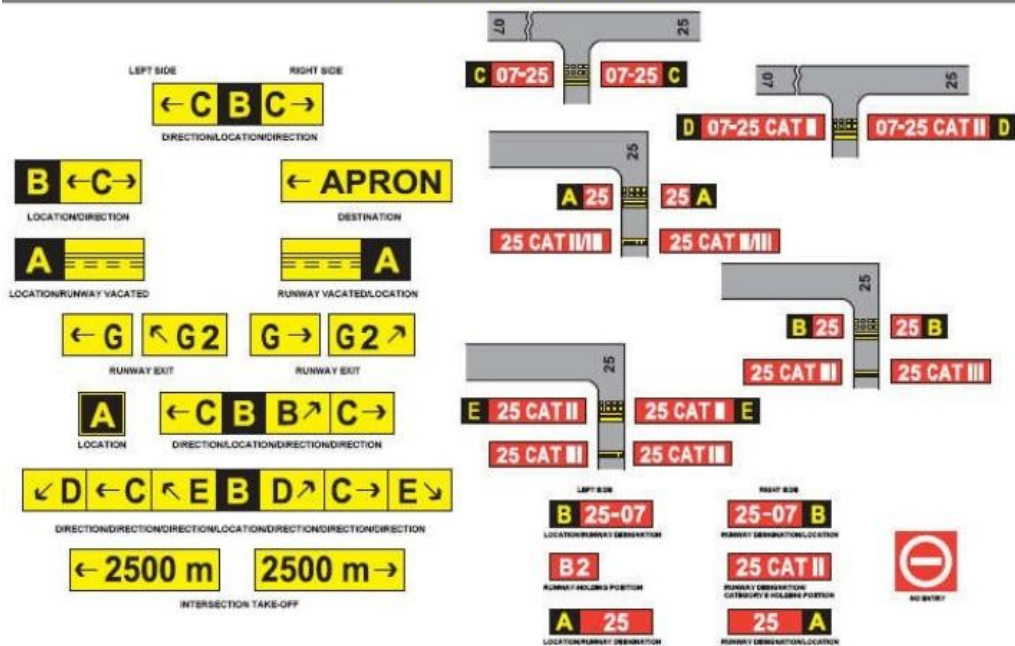

هیمای پارہوی نیوان فرکہ و تہکسی وہی

هیلکاری Marking

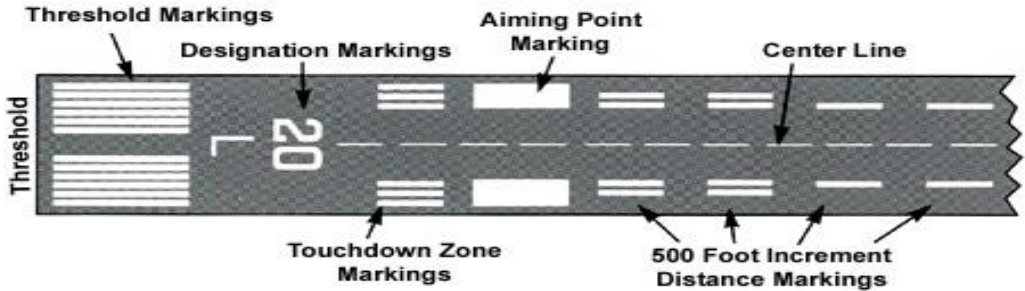

ئەگەر شەقامىكى گىشتى يان ئۆتۈباتىك يان شوينىك كە يەكتر بىرېكى گەورە تىدابت وەك *exchange* لە لەسەر شا رېگايەك دەبىنن چەندەھا جۆر هیل و هېمايان لەسەر دروست كراوہ يان دانراوہ بە مەبەستى رېنمايى شوڧىرى ئۆتۈمبىلەكان و پارىزگارى كىردنى سەلامەتيان. بەھەمان شىوہ پىووستە فرگە و پارەوى *Taxiway* و *Apron* و پاشكۆ رووپوش كراوہكانى تىرى ناوچەى *Airside* بەشىوہەكى ئەندازەيى و بەپىي پىوہرەكانى سەلامەتى هیلکاری بكرىن و هېما لەسەر شوينە ھەستيارەكان دابىرئىت.

مەبەستى سەرەكى هیلکاری شوينە رووپوش كراوہكان بە تايبەتى فرگە *Runway* بۆ پارىزگارى كىردنى سەلامەتى فرۆكەكەيە لە كاتى نىشتەوہ و تىژرۇشتن بۆ ئەوہى لەسەر هىلى سەنتەرلاين دەرئەچىت و توشى كارەسات نەبىت ھەرۈھا نىشانەيەك بەدات بە فرۆكەوان بۆ زانىنى شوينى فرۆكەكەى و مەزەندەكىردنى ئەو درىژيەى كە لەبەردەمىدا ھەيە بە ھەمان شىواز بۆ كاتى نىشتەوہش.

چۆن لەسەر شەقامەكان هیلکاری تايبەت دەكرىت بۆ شوينى پەرىنەوہى رېبواران يان وەستانى ئۆتۈمبىلەكان تا ئەپەرئەوہ بە ھەمان شىوہ لە شوينە ھەستيارەكان و نىك يەكتر بىرەكانى نيوان فرگە و *Taxiway* يان *Apron* و *Taxiway* هىلىكى تايبەت ھەيە بۆ ئەو كاتانەى كە پىووست بكات فرۆكەكان بۆستن بە ھۆى بوونى جموجۇلى فرۆكە لەسەر بەشەكانى تىرى فرۆكەخانە و

به دورگرتنى روودانى كارسات. ئەو شوپناھە پىيان دەوترىت *Holding Position* بۆ زياتر روون كوردنەوھ سەيرى ئەم نەخشانەى خوارەوھ بگە:

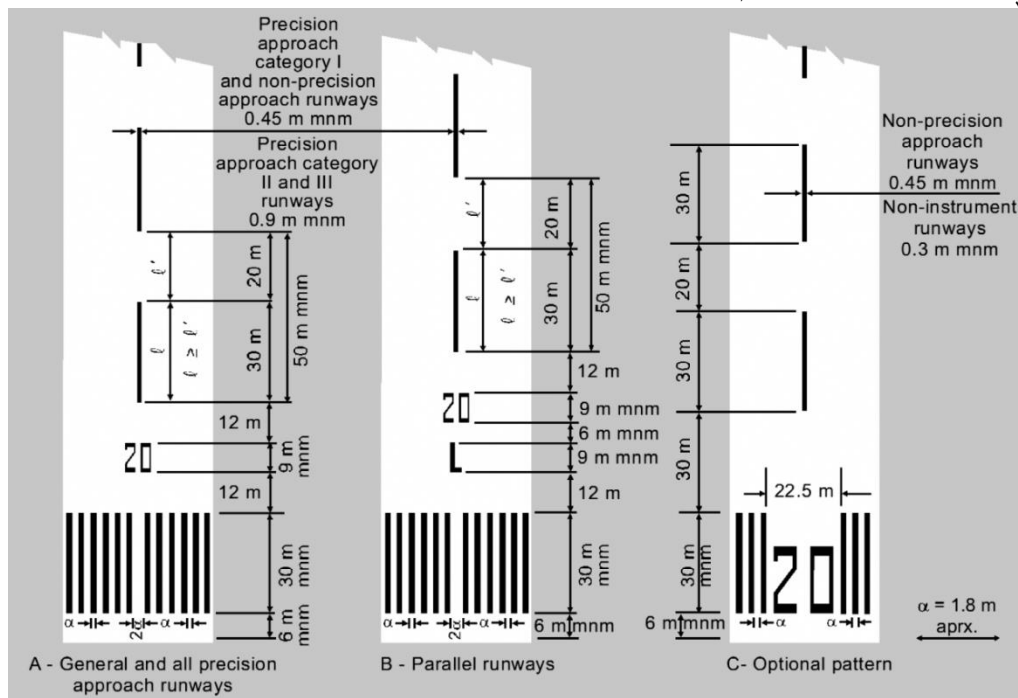

Figure 5-2. Runway designation, centre line and threshold markings

بۆ ھەموو جوړە «كلاسەكانى» فرگە و پارە و ئەپرون بەپىي *Annex 14* شىوازی تايبەت بۆ ھىلگارى دەست نیشان كراوھ ئەویش دووبارە بۆ ياريدەدانى فرۆگە بۆ مەبەستى ئاراستە و زانىنى شويىنى وەستان و جموجۆلتيان بە مەبەستى پاريزگارى سەلامەتى فرۆگەگە.

- بۆ ئەوھى لە ھەموو كاتەكاندا ھىلەكان بە ئاسانى ببينرین بە تايبەتى لەشەودا لەژىر كاريگەرى شەوقى گلۆپى فرۆگە و بريقەبداتەوھ ئەم جوړە فسفوريە بە تىكەل كوردى وورده شووشەيەك دروست ئەكرىت پىي دەوترىت «*glass peed*» كە لەگەل بۆياخى تايبەت بە ھىلگارى فرگە تىكەل دەكرىت و ھىلگارىيەكى پىدەكرىت.

رەنگى ھىلەكانىش بە جياوازی شوپناھەكان ئەگوردريت بە پىي پاشكۆى ژمارە ۱۴ ي اىكاو ،

- پهنگی هیلی پارهوهکان *Taxiway* به زرد دهکښریت تادهگاته شوینی وهستانی فرۆکهکان واته *Stand point* لهسهر *Apron*

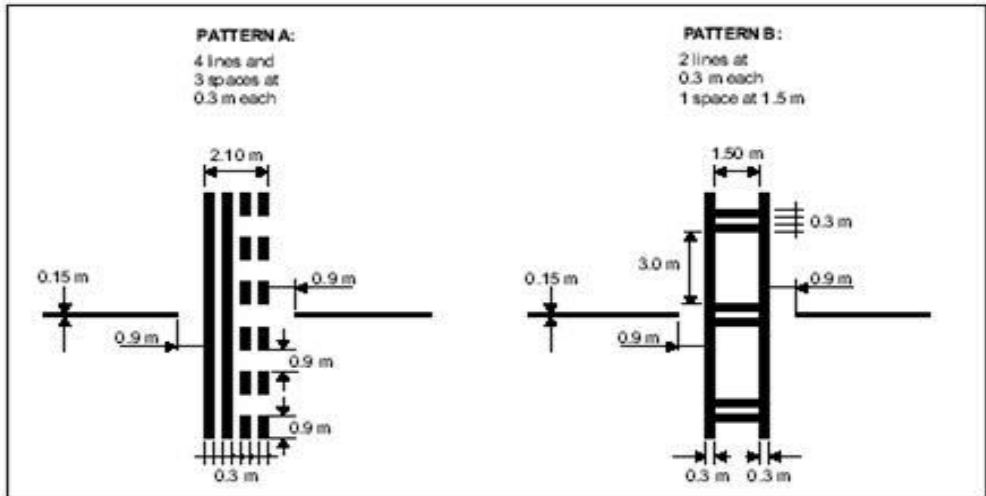

هیڼکاری شوینی چاوهروانی فرۆکهکان له نیوان فرځه و تهکسی وهی

Stand Point نهو خالیه که لهسهر *Apron* دهست نیشان دهکښریت بو وهستانی فرۆکهکان به هیلیکی زهرد و به رووبه ریکی دیاری کراو نه خشی کیشر او به پیی رینمایه کانی *Annex 14* ی *ICAO*

وهکو باس کرا زور جار فرځه وان چاو به کار دهینیت بو نیشته وه واته *Visual landing* بویه پیویسته له بهر زایی یه کی دیاری کراوه وه که له مه و دای توانای بینن دا نهو هیلکاریه ببینرین به روونی .

- له ههردوو سهری فرځه وه ئاراسته کانی فرځه کهش *Runway designation* به ژماره و پیت دهنوسرین بو نمونه له فرۆکه خانه ی سلیمانی فرځه کان به زمانی ئینگلیزی نوسراون به 13 / 31 , وه بو زیاتر روونکر دنه وه و زانین رووبه ر و قه باره ی نهو پیت و هیلانه که به کار دهینریت له ناوچه ی *Airside* تکایه سهرنجی نه م نه خشانه ی خواره وه بدن که به پیی رینمایه یه کانی *ICAO* له *Annex 14* دا هاتوو وه که به جوړیکن ده بیت فرۆکه وان له ناسمان و له بهرزی یه کی دیاری کراوه وه بتوانیت بیان بینیت و بیان خوینیته وه (پیوانه کان به مه ترن):

ILS	ILS critical area holding position sign When the ILS is in use ATC may hold you short of this sign so your aircraft does not interfere with the ILS signal.		Runway boundary sign This sign faces the runway and is visible to pilots exiting the runway. Taxi past this sign to be sure you are clear of the runway.
15-APCH	Runway approach area holding position sign You must hold at this sign until cleared to cross the runway, to avoid interference with runway operations.		Taxiway ending marker This sign indicates the termination of the taxiway. It is located at the far end of the intersection.
A	Taxiway location sign This sign indicates which taxiway you're on. It may be posted next to direction or holding position signs.		Closed runway and taxiway marking Located at both ends of permanently closed runways and at 1,000-foot intervals. It is also placed at taxiway entrances if they are permanently closed.
15-33	Runway holding position sign Until cleared onto the runway you must hold at this sign. In this example, the runway 15 threshold is to the left and the runway 33 threshold is to the right.		Direction sign for runway exit Indicates the approaching taxiway while on the runway. In this example, taxiway Bravo is approaching to the left.
-CA A C-	Destination signs and location sign This sign indicates current position and direction to other taxiways. In this example, you are on taxiway Alpha. Taxiway Charlie passes from right to left and Alpha continues ahead to the right.		ILS critical area boundary sign Indicates when you are safely clear of the ILS critical area. It is located directly beside the ILS holding position markings. While ILS approaches are in use, taxi past the sign before stopping on the taxiway.
27-33 →	Outbound destination sign This sign indicates directions to common taxi routes. In this example, runway 27 and 33 are to the right. The dot in the middle separates destinations identified on the sign.		Holding position and location signs In this example you are on taxiway Alpha; runway 5-23 passes perpendicular to your position. Runway 9-27 passes at an angle starting ahead and left of your position to behind and right of your position.
MIL →	Inbound destination sign This sign directs pilots to destinations on the airport. This example indicates that the military installation is to the right.		Runway location sign This sign identifies the runway on which your aircraft is located.
		22	

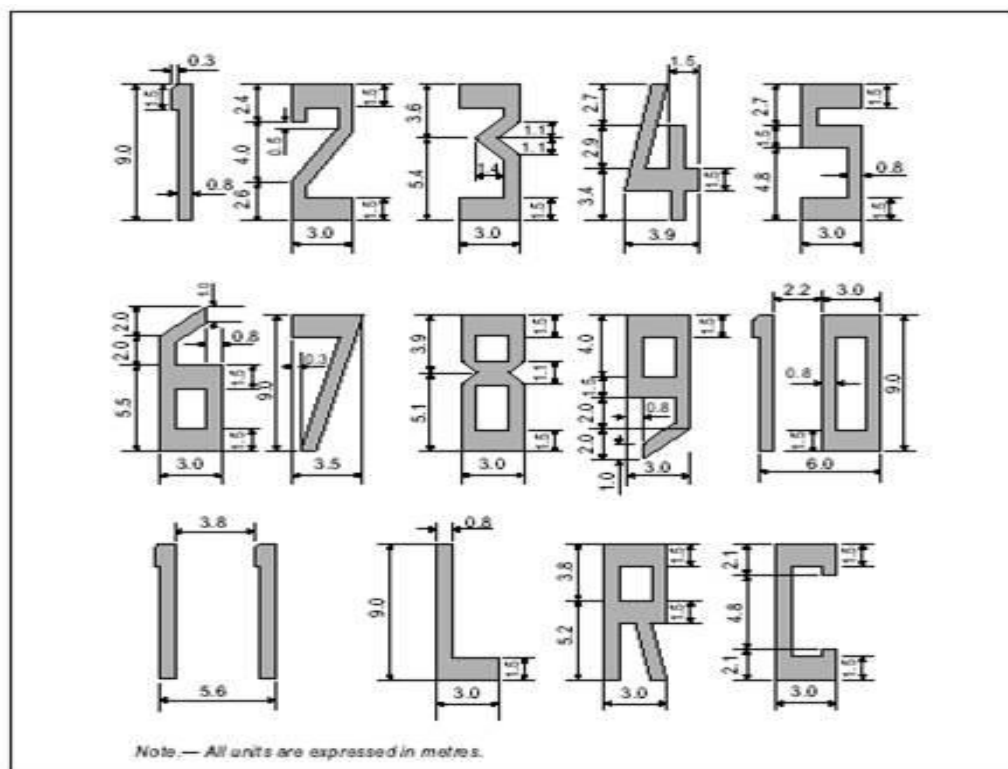

وینہ و قہبارہی پیتھکان

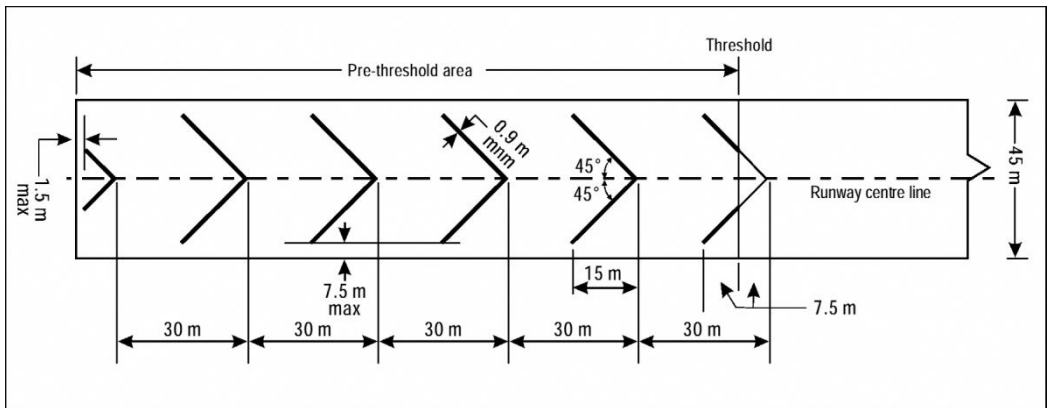
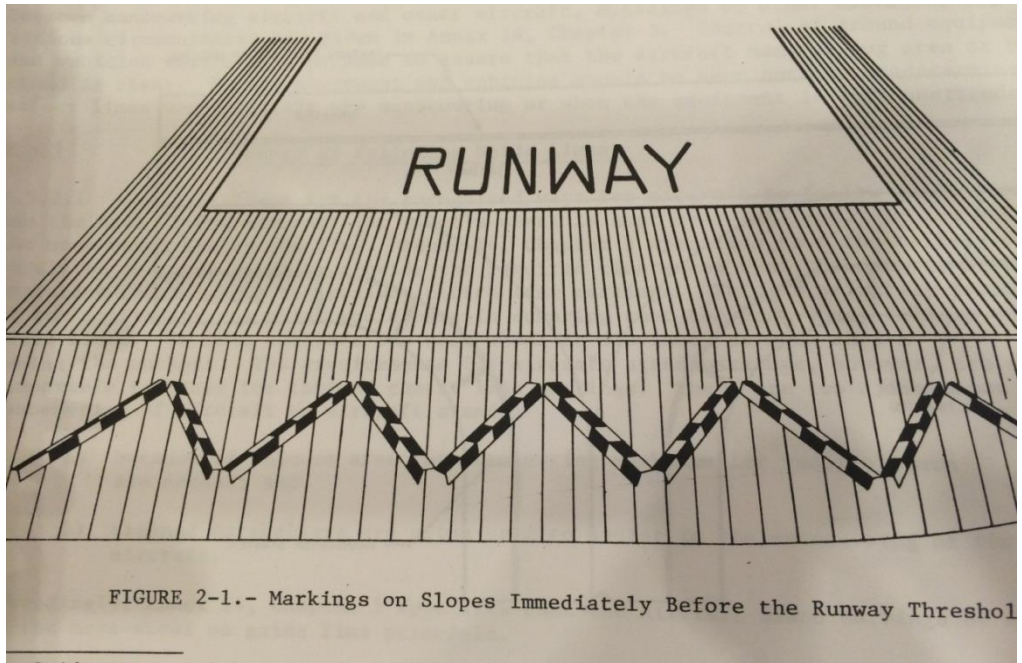

هياڭكارى بۇ جيكۆركىنى سىلەى فرگه

Displaced Threshold Marking

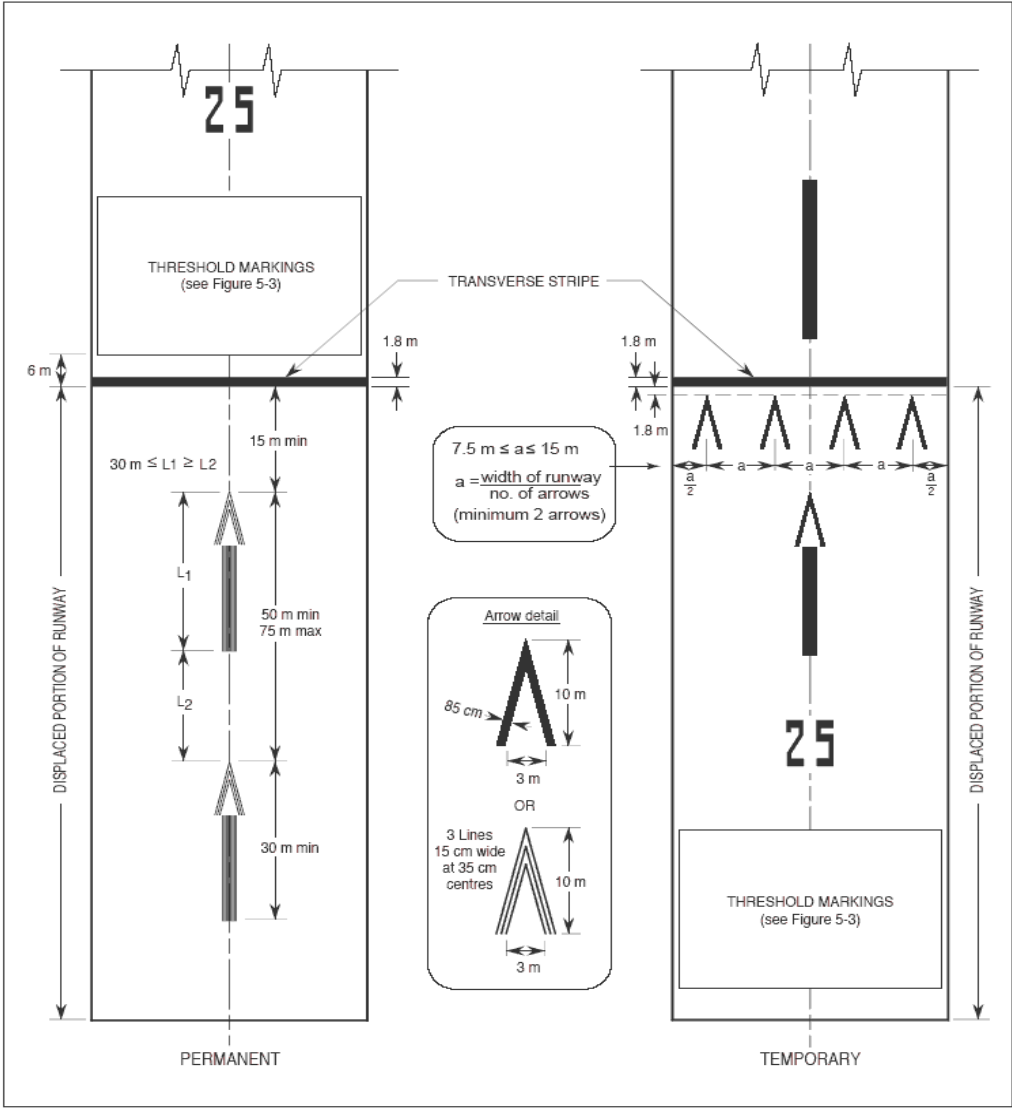

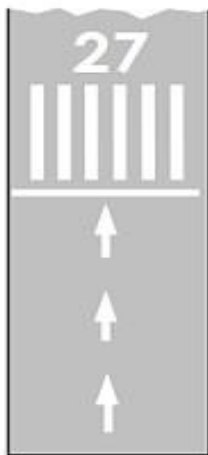

Permanently displaced (pre threshold area fit for aircraft movement)

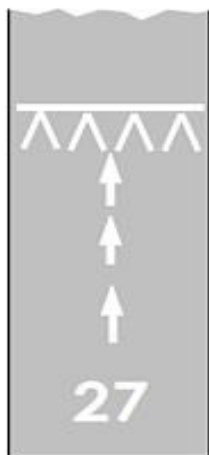

Temporarily displaced for 6 months or less (runway designator is not moved)



Pre threshold area not fit for aircraft movement



Pre threshold area fit for use by aircraft as a stopway only



بهشی شهشهم

كايهی ئاسمان

Air space

لهبهشهكانی پيشوودا باسی ميژووی فرۆكه و فرۆكهوانی كرا و جوړهكانی فرۆكهخانه مان دهست نیشان كرد لهگهڼ كورتهيهك له ئهرك و ئيشهكانی رېكخراوهكانی فرۆكهوانی وهك ICAO و IATA ههروهها چهند زانياريهك دهبرارهی چوڼيهتی ههلبژاردنی شوینی فرۆكهخانه و دهست نیشان كردنی ئاراستهی فرېگهشمان روون كردهوه لهسهر بنهمای چهند فاكتهريك ههروهها ديزاینی فرېگهی فرۆكهخانهش لهبهشيكي تردا خرايه بهرچاو و ئهووپنمايی و هيما فرۆكهوانيانهی كه لهسهر زهوی دادهنرین و دروست دهكرین و جوړهكانی ئاميره فرۆكهوانيهكانيش بهشيويهك روون كرايهوه ههروهها گرنگی شوین و كارکردن له قولهی چاویدردا باس كرا لهگهڼ چهند بابتهتيك لهسهر هيكلاری ورپنمايی كاروباری ديزاينهكانی ناوچهی Airside.

لهم باسهی ئهم بهشهدا دهچينه ناو باسی بوښايی ئاسمانهوه ئهو شوينهی كه فرۆكهكان تيايدا دهفرن و له شوينيكهوه دهچن بو شوينيكی تر ههروهها چوڼيهتی دهست نیشان كردنی پارهوی ئاسمانی و ئاراستهكان.

لهبوارى فرۆكهوانى شارستانيدا بوښايى ههوا دابهش كراوه به دوو بهشى سهردهكى يهوه:

1. Control Area

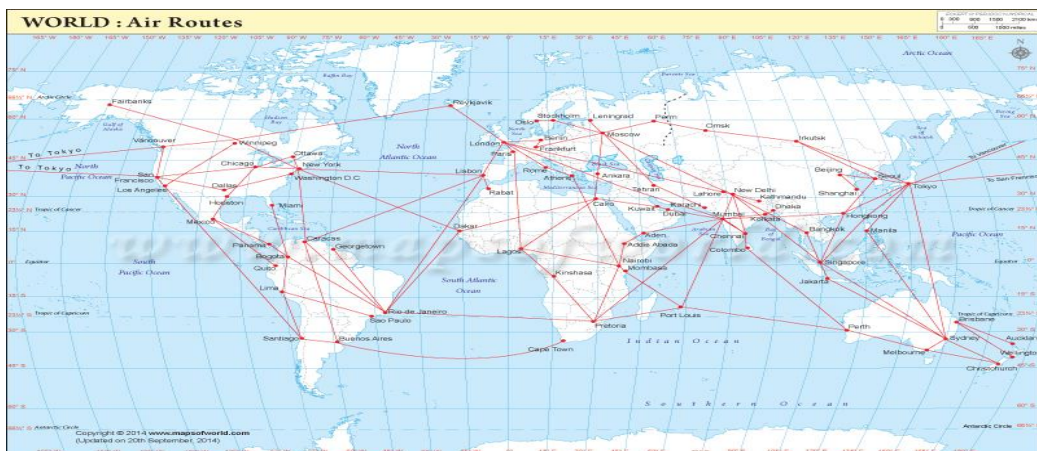

Control Area ئەو بەشەيە لە بۆشايى ھەوا كە تيايدا جموجۆلە فرۆكەوانىەكان لەژىر كۆنترۆلى سەنتەرەكانى چاودىرى دا تيدا ئەنجام دەدرىت بە بەكارھيئەتەنى چەندىن ئامىر و ئامرازى پەيوەندى كردن و ئاراستەكردن وە بەپىئى چەندىن رېنمايى و نەخشەى فرۆكەوانى. دووبارە ئەم بەشە لە سى شىوازى تر پىكھاتوو:

۱. ناوچەكانى ئاسمانى ژىر چاودىرى **Control Zone**

۲. پارەو ئاسمانىەكان **Air ways**

۳. ئاسمانى سەر فرۆكەخانەكان **Terminal Area**

Uncontrol Area : ئەو بەشەيە لە بۆ شايى ھەوا لە دەرەوى **Control Area** كە ھاتووچۆكردن و جموجۆلى ھەوايى تيايدا لەژىر كۆنترۆلى ھىچ سەنتەرىكدا نىە. ھىچ فرۆكەيەك ناتوانىت لەبەشى **Uncontrol** دا بفرىت بى وەرگرتى پرەزامەندى لايەنە بەرپرسەكانى فرۆكەوانى و چاودىرى ئەو ناوچەيە و يان ئەو ولاتە وە تەنھا دەتوانىت خزمەت گوزارىەكى سنوردار بۆ ئەو فرۆكەخانە پىشكەش بكرىت وەك ئاگاداركدنەو **Alerting service** و پىدانى زانىارى **Information service** بىئەوئى ھىچ بەرپرسىارىتى يەكى ياسايى بكەوئىتە سەر سەنتەرەكانى چاودىرى دەرئەنجامى رىوودانى ھەركارەساتىك لەو بەشەدا. ئەوى لىرەدا گرنگە باسى لىوہ بكەين چۆنىەتى دانان و دروست كردن و برپار دانە لەسەرپارەوہ ئاسمانىەكان.

پارەوى ئاسمانى **Air way** چى يە ؟

پارەوى ئاسمانى ئەو ئاراستەيە وەك كۆلانىك سنورەكانى دەست نىشان كراوہ لە ئاسمانداكە تيايدا فرۆكەكان دەفرن بەچاودىرى سەنتەرەكانى كۆنترۆلى سەر زەوى و بەپىئى رېنمايى و رىساكانى فرۆكەوانى و لەسەر بنەماى چەند نەخشەيەكى ديارى كراو. پارەوہ ئاسمانىەكان دەكرىت بەچەند بەشىكەوہ:

۱. پارەوہ ئاسمانى نىوخۆيەكان **Domestic Airways** ئەو پارەوانەن كە لە نىوان فرۆكەخانەكانى يەك دەولەتدا لە ناو خۇدا بەكاردەھيئىرىت بۆ فرىن.

۲. راپروه ئاسمانى يە نيو دولته تيه كان *International Airways* ئەو راپروھانەن كە فرۆكەكان تيايدا دھفرن و بهئاسمانى ولاتەكاندا تىدەپەرپىت و وولاتەكان بەيەكەوھ دەبەستەنەوھ.

ديارى كرن و ئاراستەكرن و دروست كرنى راپروھى ناوخويى ئاسانترە لە دروست كرنى راپروھى نيودەولتەتى لەبەر ئەوھى پسپۆر و شارەزايانى نيوخۆ دەتوانن بەپىي زانيارى و شارەزايى و سروشتى ئاسمان و زەوى وولاتەكەى خويان ئاراستەى راپروھ و بەرزىەكەى بگونجىن.

بەلام دروست كرن و دانانى نەخشەى راپروھى نيودەولتەتى پيوست بە رپكەوتنى دوولايەنەى وولاتانى دراوسى دەكات ھەروھە دەبىت دىراسەى ئاراستە ورپگرى يەكان بەو لايەنە بكرىت و گفتوگوى لەسەر بكرىت ورەچاوى چەندىن خالى ھەستيارى پەيوەست بە ھەردوو لا بكرىت وەك:

۱. گونجاندىن لەگەل راپروھى نيو دولته تيه كانى نزيك و دراوسى بەشيوازيك كە بىتەھوى باشترين بەكارھينانى بوشايى ﴿Optimize Use Of The Airspace﴾.

۲. رەچاوكرنى پيوەرەكانى ئاسايشى نەتەوھىي و رينمايەكان ﴿National Security measures﴾.

۳. رەچاوكرنى پيوەرەكانى ژينگەيى لەسەر دانان و ئاراستەى راپروھەكە ﴿Environment Consideration﴾.

ئەوھى شايانى باسە و لەبەر ئەوھى ئەو راپروھانە لەلايەن فرۆكەكانەوھ بەكاردەھينرين و بۆ پاريزگارى كرنى سەلامەتى فرۆكەكان پيوستە ئەو راپروھانە بە چەندىن ئاميري فرۆكەوانى ياريدەدەرەوھ ئاراستە بكرين و ھيلى ناوەرپاستى راپروھەكە دەست نيشان بكرىت ﴿Air route Center line﴾.

ئاژانسى نيودەولتەتى فرين ICAO چەند رينمايەكى تايبەتى دەست نيشان كرووھ بۆ دياركرنى جوړى ئەو ئاميرە فرۆكەوانيانەى كە پيوستە بەكاربەھينرين بۆ رپك خستن و چاوديري كرنى ئەو راپروھانە و ئەو ئاميرانەش جوړى ﴿VOR﴾ بەلكاندنى ئاميري DME ﴿VOR / DME / N﴾ ناوزەد دەكرىت.

VOR : له به شی پینجه می نهم باسه دا باس کرا که ئامیریکی ئه لکترونی رادیوی یه و به ئاراسته کانی 360° سگنال په خشی دهکات و راره وهکان له سهر ئاراسته یه کی که له وه په خشانه داده نریت.

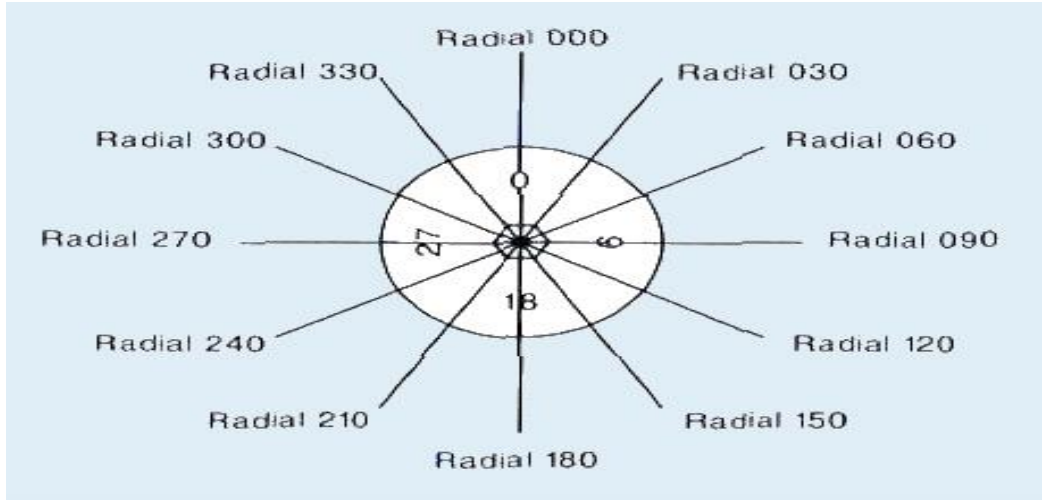

نمونه: ئاراسته ی راره وی نیوان سلیمانی و کهرکوک له سهر ئاراسته ی 209° روزه لاتی سه روی مغناطیسی جیگیر کراوه له سهر په خشی VOR ی فرۆکه خانه ی سلیمانی نیوده وئته.

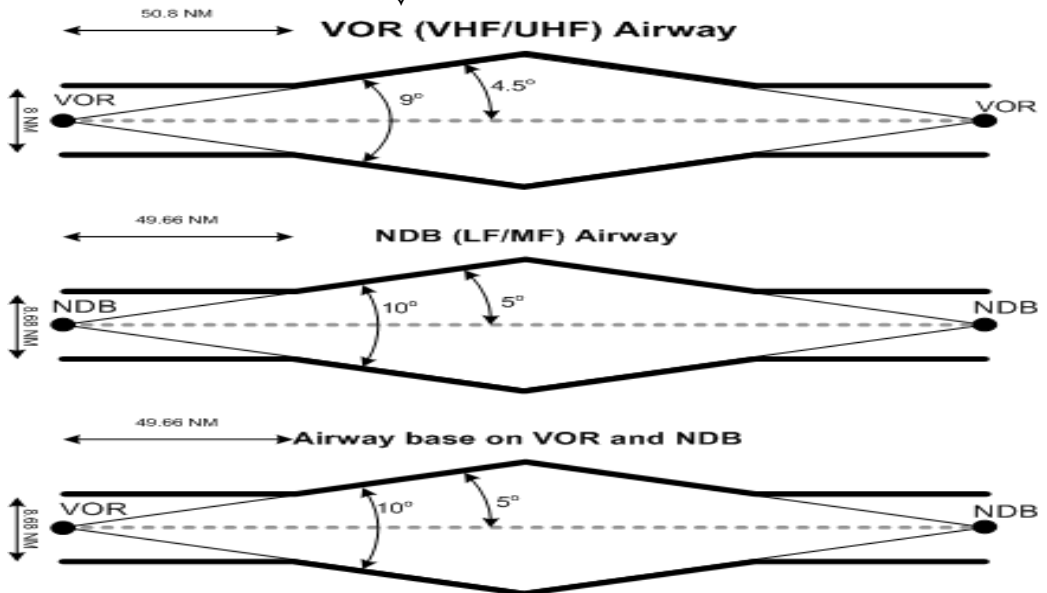

DME/N: كورتكراوهى *Distance Measurement Equipment* واته ئامپىرى ئەژماركردنى ماوه دوورەكان لەلایەن فرۆكەكانەوه ، پىتى N نیشانەى يەكئىكە لە جوړەكانى DME كه بۆ ماوه دوورەكان بەكاردهيئىريت تا ماوهى ۱۰۰ ميل دەريايى ﴿جوړەكانى DME لەبەشى پىنجهمى ئەم باسهدا باس كرا﴾.

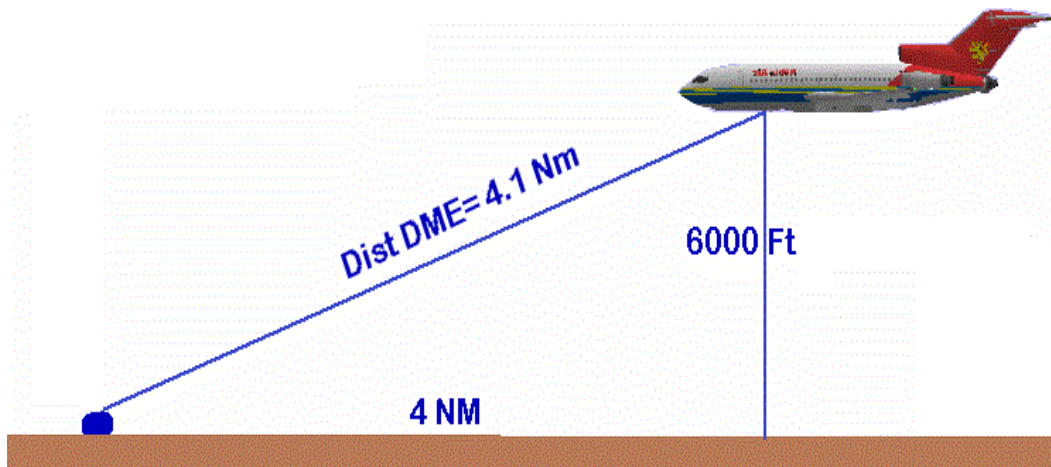

لەم بوارەدا پىويستە بلىين ئەو ئامپىرانەى كه دادەنرىن بۆ ئارپاستەكردنى پارپوه ئاسمانىەكان دەبىت ئامپىرىك بن كه بەبەردەوامى وبى وەستان بەرپك و پىكى كاربەكن بى لادان و كەم و كورى چونكه ئەمە بابەتئىكى سەلامەتئە لە ئاسماندا هئىچ هەلئەيەك قبول ناكريت و دەبىت ئەو ئامپىرانە بە جوړىك بن كه رپنمايى راست و رەوان ﴿دقئق﴾ بەدات بە فرۆكەوان بۆ زانىنى شوين و بەرزى و ئارپاستەى فرۆكەكە لە ئاسماندا.

ماوهی نیوان دوو ویستگهی VOR یان درپژی رارهویکی ئاسمانی له نیوان دوو
 ئامیری VOR دا :

دوورترین ماوه که له نیوان دوو ئامیری VOR دا یان دوو ویستگهی په یوهندی کردندا که

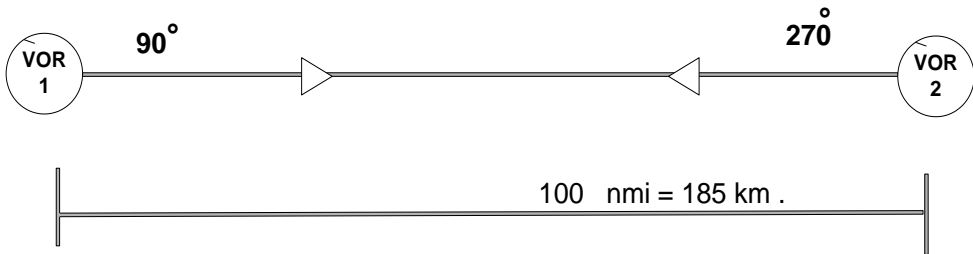

دابئریٲ ﴿١٠٠میل﴾ ی ده ریایی یه واته نزیك به ١٨٥گم ﴿سهیری نه خسهی خواره وه بکه﴾. بنه مای سه ره کی بو که ئک و مرگرتن له ئامیره فرۆکه وانیه کان ئه وه یه که فرۆکه وان له له ره له ر ﴿Frequency﴾ و پیناسه و ناوی ئه و ئامیره وه ده توانیٲ به رچا و رونی بکریٲ بو ده ست نیشان کردنی ئاراسته ی فرۆکه که، له میانی هیلی ناوه راستی راره وه که دا و پاریزگاری کردنی ئاراسته ی فرۆکه که وه له لانه دان له و رووبه ره ئاسویی یه ی ﴿المساحه الافقیه﴾ که بو راره وه که ده ست نیشان کراون، ئه و رووبه رانه ش بییان ده وتریٲ ناوچه پاریزگاری کراوه کان ﴿Protected Airspace﴾.



VOR

بنه ما سهره کی پهکان بؤ دانانی رارهوی ئاسمانی به بهکارهینانی VOR:

بنه خشه کیشانی ریگهیه کی ئاسمانی له سهر بنه ما کی که لک وهرگرتن له ئامیری فرۆکه وانی VOR ده بیئت ئه وه له بهر چاوبگریئت که ۹۵٪ کاتی فرین بؤ فرۆکه که مسوگهر بگریئت و بتوانیئت له ناو ئه و راره وه ئاسمانیه دا بمینیئت ه وه به سه لامه تی واته ده بیئت نه خشه و ئاراسته ی ئه و راره وه به جوریک بکیشریئت که فرۆکه کان بی کیشه بتوانن به کاری بهینین و لیی دهرنه چن و ئه مهش به ره چا و کردنی ئه م خالانه ی خواره وه ده کریئن:

۱. ئه و ئامیرانه وا تایم درابیئت یان *Calibration* کرابیئت که ریژه ی هه له کردن له $\pm 5^\circ$ دهرنه چیئت.

۲. ده بیئت سهرجه م زانیاری سهر راره وه که بی که م و کوری به ئاسانی زانراویبیئت و پیویست به گه رانه وه بؤ هیچ سهر چا وه یه کی تر نه کات بؤ ته و او کردنی زانیاریه کان به واتایه کی تر ده بیئت فرۆکه وان به خوینه وه ی ئه و زانیاری یانه ی که له سهر نه خشه که نوسراون شوین و به رزی خو ی و نا و ره مزی ئامیره که و راره وه که و ئاراسته و ماوه و دووری فرۆکه خانه که به ئاسانی ده ست

بكهوئیت بیگه‌پانه‌وه بۆ هیچ سه‌رچاوه‌یه‌کی تر چونکه کات زۆر گرنگه له فرۆکه‌وانیدا و ناكریٲ چاوه‌روانی كۆگردنه‌وه‌ی زانیاری بكریٲ له‌بهر مه‌ترسی ٲوودانی كارسات.

٣. ٲیٲویسته له ناو فرۆكه‌كه‌شدا ئامیٲی فرۆكه‌وانی وای تیٲدابییٲ كه فرۆكه‌وان بتوانیٲ به‌هۆیانه‌وه له‌گه‌ل بنگه‌كانی چاودیٲدا ٲه‌یوه‌ندی بكات بۆ گه‌یانندی زانیاریه‌كان به‌واتا ده‌بیٲ ئامرازى ٲه‌یوه‌ندی ئاراسته‌گردنى ٲیك و ٲیك ﴿Precision﴾ له‌ناو كابیینه‌ی فرۆكه‌كه‌دا هه‌بیٲ بۆ ئه‌و مه‌به‌سته.

٤. ٲاویٲر بكریٲ له‌گه‌ل ئه‌و فرۆكه‌وانانه‌ی كه ٲاره‌وه‌كه به‌كارده‌هینن بۆ مه‌به‌ستی هه‌ئسه‌نگانندی ٲاره‌وه‌كه له‌لایه‌ن گونجاندن و به‌رجه‌سته‌کردن و لایه‌نى فرۆكه‌وانی یه‌وه بۆ به‌ده‌ست هینانى باشتريٲ ئاستى سه‌لامه‌تى فرۆكه‌وانى.

٥. دريٲزى ٲاره‌وى ئاسمانى ده‌بیٲ له‌بهر چاوبگيریٲ بۆ مه‌به‌ستی زانینى ٲانى ٲاره‌وه‌كه و لایه‌نى ئابورى ﴿ٲاره‌وى كورت سوتهمه‌نى كه‌م ده‌ویٲ﴾.

٦. ده‌ست نیشان كردنى ئه‌و روه‌ره‌ی كه ٲیٲویسته له ئه‌نجامی ٲیچ كردنه‌وه یان یه‌كٲبريٲ له‌گه‌ل ٲاره‌وه‌كانى تردا.

٧. ره‌چاوكردنى بوونى ٲاره‌ویكى ته‌ریب یان یه‌كٲبريٲ له‌گه‌ل ٲاره‌ویكى تر یان جیابونه‌وه له‌ٲاره‌وه‌كه.

٨. زۆرگرنگه ئه‌و ناوچانه‌ی كه ئاسمانیان قه‌ده‌غه‌كراوه بۆ فریٲ یان سنوردار كراوه و ٲه‌یوه‌ندی به‌ئاسایشی نیشتمانی یه‌وه هه‌یه یان ناوچه‌ی سه‌ربازی له‌بهر چاوبگيریٲ چونكه ئاسمانى ئه‌و ناوچانه كاردكه‌نه سه‌ر ئاراسته‌ی ٲاره‌وه‌كه و ده‌ست نیشان كردنى نزمترین به‌رزى ئه‌و ٲاره‌وه.

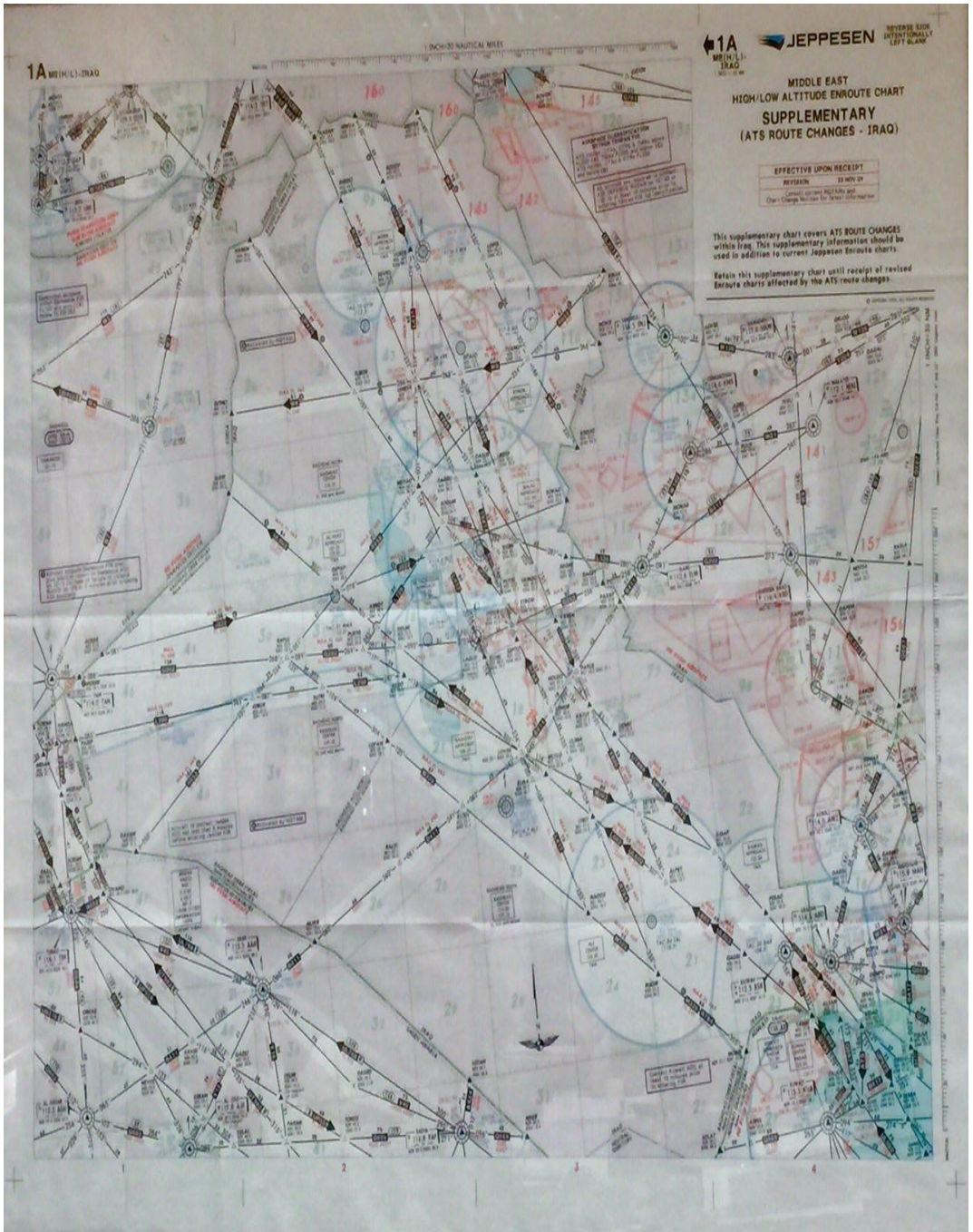

(نه‌خشی پاره‌وه ئاسمانیه‌کانی سهر کاپه‌ی ئاسمانی عیراق و به‌شیک له وڵاتانی دراوسی)

ناونانى پارەوى ئاسمانى:

ۋەكۈ چۆن لەسەر زەوى رېڭا و شارېڭاكانى نېۋان شارو دەۋلەتان ئاراستە و ناويان ھەيە ۋە ھەرۋەھا ژمارەى دەۋلەتېشيان بۆ دادەنرېت بەھەمان شېۋە پارەوى ئاسمانىھەكان رەمزو ناو و ژمارەيان بۆ دادنرېت.

ئازانسى فېرنى شارستانى نېۋدەۋلەتى ICAO بۆ ھەر جۆرەپارەۋىك پېتېكى دەست نېشان كىرۋوۋە بەمەبەستى دەست نېشان كىردن و جياكىردنەۋەى لەپارەۋەكانى تر ناۋى ھەر پارەۋىك لە پېتېك و ژمارەيەكى ﴿ ۲ يان ۳ ﴾ خانەپېك ھاتوۋە.

بۆ پارەۋى نېۋدەۋلەتھەكان پېتھەكانى A , B , G . R دانراۋە بۆ ناونانى پارەۋەكان بۆ نمونە پارەۋى نېۋدەۋلەتى لە خالى داخلى بوۋنى عىراق لە سلۆپى تا دەرچوۋن لە فاو بە ناۋى R784 ناونراۋە.

بۆ پارەۋى ناخۋى سەرھكى يەكان پېتھەكانى L , M , N , P دانراۋە بۆ نمونە ناۋى پارەۋى نېۋان وېستگەى حېبانيە و سامرا L126 ە.

بۆ پارەۋى ناخۋى يە لاۋەكھەكان ﴿ فرع ﴾ يەكان پېتھەكانى H , J , V , W دانراۋە ھەرۋەھا بۆ پارەۋى فرۆكەى ھەلىكۆپەر پېتى K دانراۋە.

پانى پارەۋى ئاسمانى لە ۱۰مىلى دەريايى تا ۲۵ مىلى دەريايى يە و فرۆكەۋانەكان رېنمايى دەكرېن كە ھەمىشە لەسەر ھېلى ناۋەرپاستى پارەۋەكان بفرن.

پارەۋى نېۋدەۋلەتھەكان لە عىراقدا لەبەرزاىى ﴿ ۱۵۰۰۰ ﴾ پېيەۋە دەست پى دەكات ئەۋ بەرزی يە بە Lower limits ى پارەۋەكان ناۋدەبېرېت و Upper limit يان بۆنى يە بەلام ۋەك شارمزاىان لە فرۆكەۋانيدا دەلېن بەرزترىن خال كە فرۆكەكان دەيگەيەنئى ﴿ ۵۷۰۰۰ تا ۶۰۰۰۰ ﴾ پېيە ئەۋىش پابەندە بە جۆرى تۆكەيى وپرەۋشى ئەۋ فرۆكەيەۋە چونكە لەۋ بەرزیۋە فاكتەرى پالەپەستۆ و راکېشانى زەۋى ﴿ الجاذبية ﴾ و كېش دېتە كايەۋە.

زۆر جار لەپارەۋە قەرەبالغەكاندا پارەۋەكان لەسەر ئاستى بەرزیش دابەش دەكرېت و ھەربەشەى لەلايەن سېكتەرىكەۋە چاۋدېرى دەكرېت بۆ نمونە لە ۱۵۰۰۰ تا ۳۰۰۰۰ پى سېكتەرىك چاۋدېرى

دهكات و بۇ ژمارهيك فرۆكه دست نيشان دهكرت له سهرو سي ﴿٣٠٠٠﴾ پئيهوه سيكتهريكي تر چاوديري دهكات و بۇ ژمارهيكه تر فرۆكه بهكاردهيئيرت.

ئهو بهشهي كه پسور و بهرپرسياره له دروست كردن و نهخشهكيشان و بلاوكردنهوهي رارهوه ئاسمانيهكان له ﴿سلطة الطيران﴾ پئي دهوترت *Aeronautical Information Services* واته ﴿خدمات معلومات الطيران﴾ خزمهت گوزاري زانياربه فرۆكهوانيهكان، ئهو بهشه بهشيكي گرنگي دهسهلاتي فرۆكهواني دهولهته، له عيراقدا ئهو بهشه له بغدايه و ئهوان بهرپرسن له نهخشه كيشان و دروست كردن و پيشنياركردي ئهورارهوانه لهسهر بنه ماي پئويستي فرۆكهواني و دابين كردني سهلامهتي فرۆكهواني و بلاوكردنهوهي نهخشهكان دوي پهسهندكرديان لهلايهنه پهيوهندي دارهكانهوه.

ههركاتي رارهويكي ئاسماني لهههر وولاتيكا دروست بوو و لهلايهن لايهنه پهيوهندي دارهكاني فرۆكهوانيهوه پهسهندكرا دهبيت له دوكمينتهكاني ICAO و IATA بلاوبكريتهوه بههه موو ويستگهكاني جيهاندا بۇ ئاشنا بووني لايهنه فرۆكهوانيهكان و پهيرهوكرديان لهكاتي گهشتهكاندا.

﴿ Aircraft Separation ﴾ جياكردنهوهي فرۆكهكان

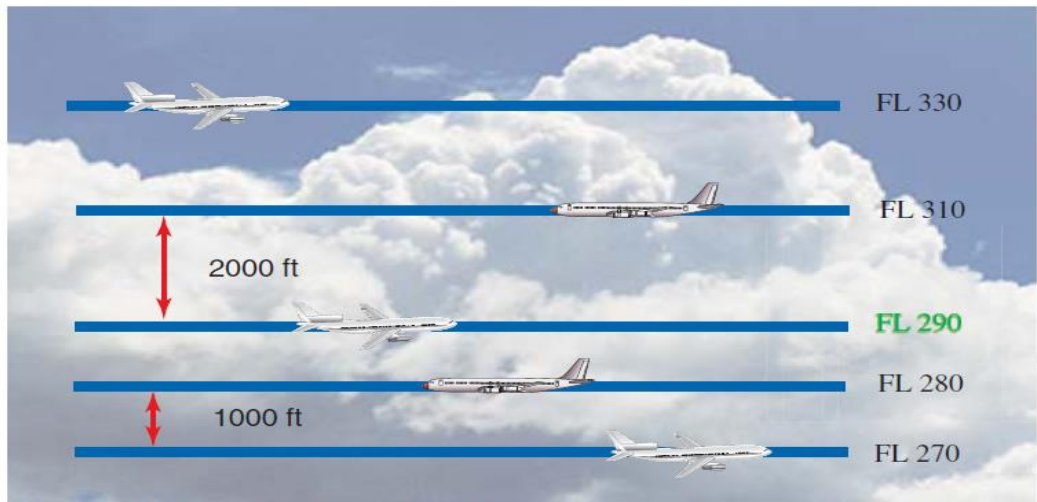
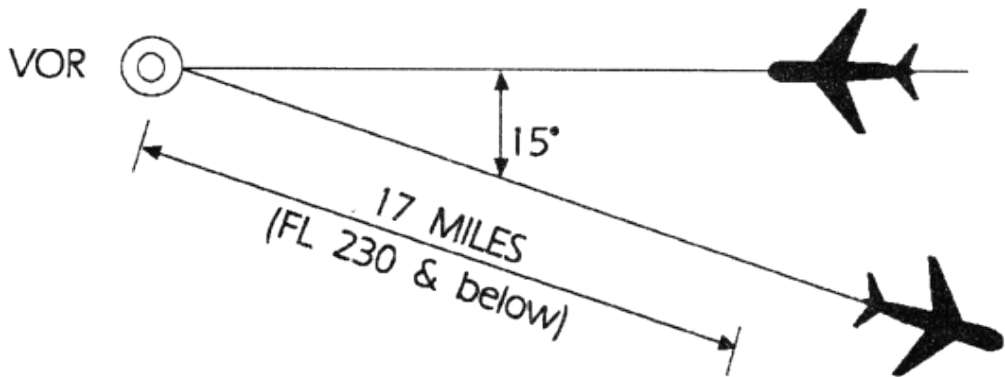
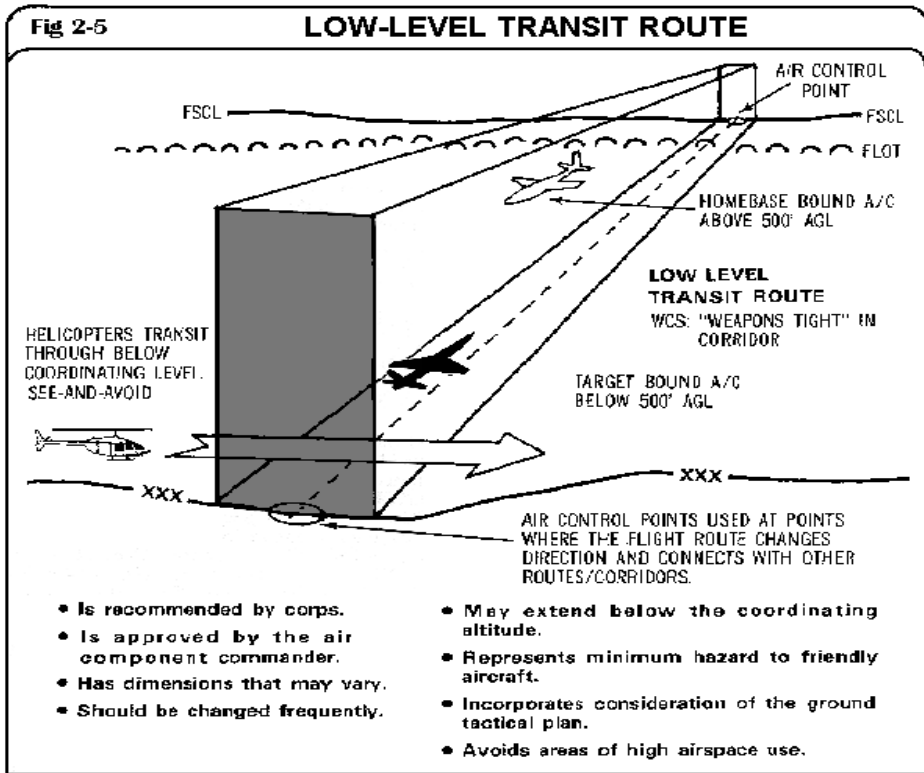

Figure 3-46. Prior to implementation of RVSM, all traffic above FL290 required vertical separation of 2,000 feet.

ئەم بابەتە يەككەكە لە گرنگرتين بابەتەكانى سەلامەتى فرۆكەوانى كە بەشى ﴿چاودىرى ئاسمانى﴾ بەرپرسە لە جىبەجى كەردنى. ﴿جياكەردنەوہ﴾ چەند جوړىكى ھەيە وەك جياكەردنەوہى ستونى و جياكەردنەوہى ئاسوۋى وە بۆ ھەر يەككىيان رېسا و رېگاي تايبەت دانراوہ كە بەم چەند دېرە ناتوانرېت بچينە ناو ووردەكارىەكانىەوہ بەلام بە كورتى دەلئين بۆ پارىزگارى كەردنى سەلامەتى فرۆكەكان و بەدوووركەوتنەوہيان لە پىكدان يان دروست كەردنى مەترسى لەسەريەكترى كاتى فرېنيان لە ناو يەك پارەوہى ئاسمانيدا لەبارى ستونى ئازانسى ICAO چەندين رېنمايى و رېساي داناوہ بۆ ئەو مەبەستە بۆ ھەموو جوړە دوو فرۆكەيەك لە ئاسماندا لەسەر يەك ئاراستەبن يان دوئاراستەى رووبەرۋو، دەبىت جياوازي نيوان بەرزى ھەر دوو فرۆكەكە لە ﴿۱۰۰۰﴾ پى كەمتر نەبىت جا چ فرۆكەكە بچوك بىت يان گەورەبىت ھەرۋەھا لەسەر ئاستى ئاسوۋىش چەند رېنمايىەكى تايبەت ھەيە بۆ جياكەردنەوہى فرۆكەكان، بۆ بارى ئاسوۋىش جياكەردنەوہكان دەكرىت بەكات بىت يان بە مەودا ﴿Time or distance﴾.

تېبىنى: لە نەخشەى سەرەوہ وا پيشان دراوہ كە لە سەرۋوى بەرزى فرېن كە لە ۲۹۰۰۰ پى بەرزتر بىت ماوہى جياكەردنەوہى نيوان فرۆكەكان ۲۰۰۰ پى يە بەلام لە سىستىمى ئىستاي جياكەردنەوہ ماوہى جياكەردنەوہ بۆ ھەموو بەرزىەكى فرېن لە نيوان فرۆكەكان تەنھا ۱۰۰۰ پىيە.





کهواته له‌ناو یه‌ک راپړه‌وی ناسمانیدا ده‌بیت ۱۰۰۰ پی‌وه‌ک ماوه‌ی نیوان دوو فرۆکه‌ه بمینیت‌ه‌وه و
 نه‌و ماوه‌یه پاریزگاری لئ بکریت بؤ دابین کردنی سه‌لامه‌تی فرۆکه‌ه‌کانه .
 مه‌به‌ست و سودی نه‌و راپړه‌وه ناسمانیانه بؤ دیاری کردنی رپړه‌ویی نارام و زانراو وکونترۆل کراوه
 که تیایدا فرۆکه‌ه‌کان پیدا تی ده‌په‌رن له ژیر چاودیږدی سه‌نتره‌ه‌کانی کونترۆلی فرۆکه‌ه‌وانی سه‌ر
 زه‌وی ، وه‌کو ووترا نه‌و فرۆکه‌ه‌کانه له په‌یوه‌ندی به‌رده‌وامدان له‌گه‌ل سه‌نتره‌رکانی جاودیږی سه‌ر
 زه‌وی وه مه‌رج نیه په‌یوه‌ندی یه‌کان به‌ گف‌تو‌گو و قسه‌ کردن بیت ده‌کریت نه‌و په‌یوه‌ندیانه
 زور جار به‌ داتاو سگنال ده‌بیت که له نامیره فرۆکه‌ه‌وانیه‌کانی سه‌ر زه‌وی دهرده‌چی‌ت له‌ریکه‌ی
 نامیره فرۆکه‌ه‌وانیه‌ هاوتا‌کانی ناو فرۆکه‌ه‌کانه‌وه وهرده‌گیږین به‌ هوپانه‌وه به‌رزی و ناراسته و
 شوینی فرۆکه‌ه‌که ده‌زانریت چونکه له بلندیه زوره‌کاندا ناتوانریت به‌ مه‌زنده و به‌ چاو
 ناراسته‌ی به‌رزی فرۆکه‌ه‌که بپاریزیت و سه‌لامه‌تی فرۆکه‌ه‌وانی دابین بکریت ده‌بیت به‌ نامیری
 هه‌ستیار (Sensitive and preicion) کونترۆلی فرۆکه‌ه‌که بکریت و ژیانی نه‌و

سەرنەشەنەنە بېيارىزىت يان ئەو بارو كالايەكە بە فرۆكە ئەگۈيزىتەو بەسەلامەتى بگەينىتە جېگى مەبەست بى ئەوئى لەگەل فرۆكەيەكى تردا نامباز بېن يان كېشە و مەترسى لەسەر فرۆكەكانى تر دوست بكات.

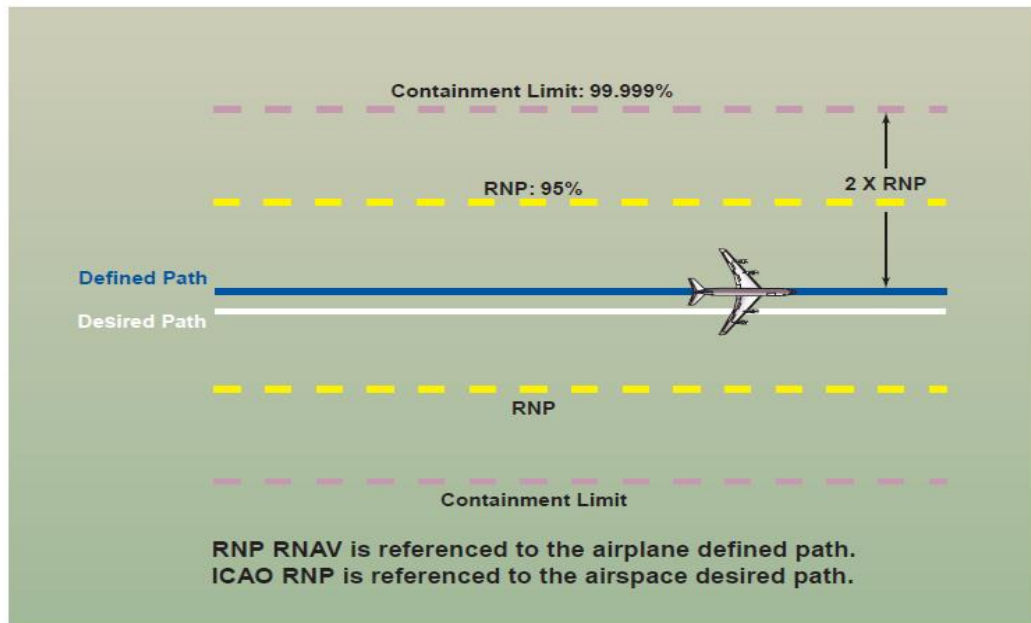

Figure 3-43. RNP RNAV Containment.

وئەك لەباسى شەشەمدا باس كرا بۇ ھەر نامپىرىكى دانراو لە فرۆكەخانەدا چارتىكى تايبەتى بۇ دوست كراوہ بۇ پەپەرەو كرنى لەلايەن فرۆكەوانەوہ بۇ نىشتەوہ لە فرۆكەخانەدا بەسەلامەتى و ھەرىەك لەو چارتانە ناو و ھىما و فرىكوپىنس نامپىرەكەى تىدا نوسراوہ و پىرۇسىجەر ئاراستەى جموجۆلى فرۆكەكەى تىدا نەخشەكېشراوہ لەگەل پارەوى ئاراستەى فرۆكەكە تانىشتەوہى لەسەر زەوى فرۆكەخانە.

لەم بوارەدا بۇ ھەر يەك لە VOR و ILS و DME بەجىا چارتىان بۇ دوست دەكرىت بە ھەر ئاراستەيەك كە ئەو نامپىرە لەسەرى كاربكات، لەبەر ئەوئى فرۆكەكان دەتوانىت ھەرسەرىك لە ھەردوو سەرى فرگەكە بەكاربھىنىت بۇ نىشتەوہ ، فرگە ھەيە لەيەك سەرى يەوہ ILS يان

INSTRUMENT
APPROACH
CHART-ICAO

A/D ELEV 2492 FT
HEIGHTS RELATED TO
THR RWY 31 ELEV 2440 FT

BAGHDAD NORTH SECTOR : 125.3
SULAYMANIYAH TOWER : 118.3

SULAYMANIYAH
VOR RWY 31

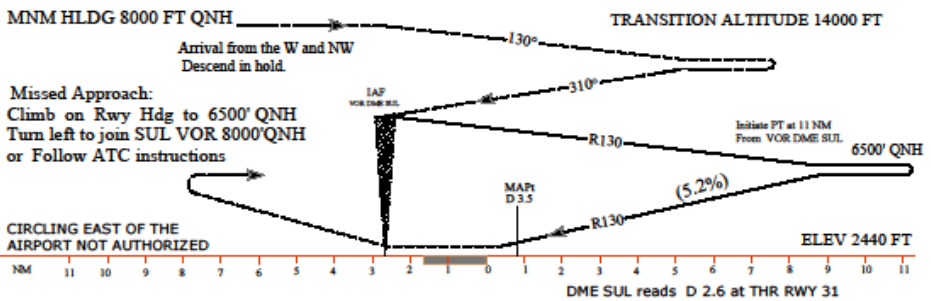
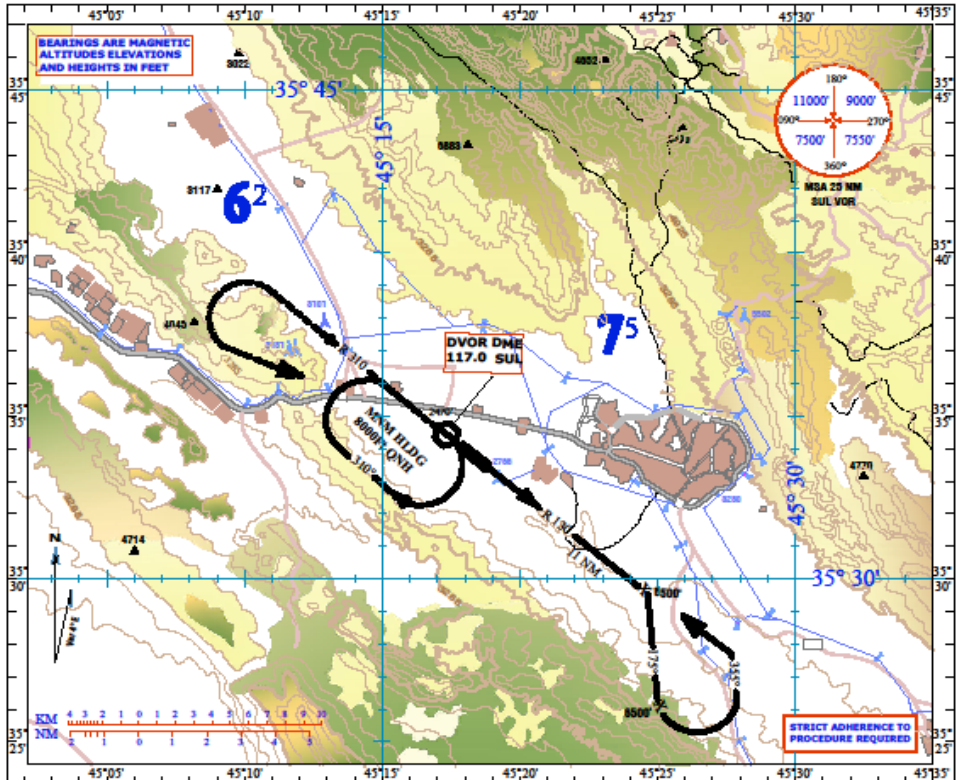

OCA/H	A	B	C	D
Straight - in Approach		2740' (300')		
Circling Approach	2850' (410')		2940' (500')	
CIRCLING EAST OF THE AIRPORT IS NOT AUTHORIZED				

1 Oct. 14

INSTRUMENT
APPROACH
CHART-ICAO

A/D ELEV 2492 FT
HEIGHTS RELATED TO
THR RWY 31 ELEV 2440 FT

BAGHDAD NORTH SECTOR : 125.3
SULAYMANIYAH TOWER : 118.3

SULAYMANIYAH
ILS/DME RWY 31

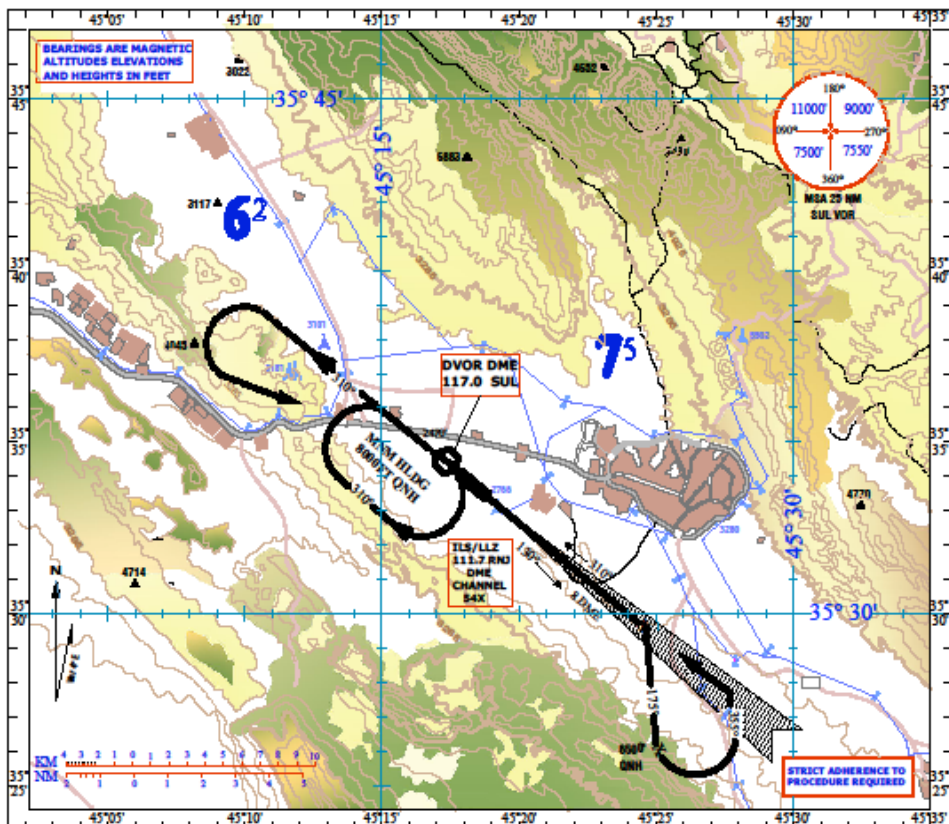

MNM HLDG 8000 FT QNH

TRANSITION ALTITUDE 14000 FT

Arrival from the W and NW
Descend in hold.

Missed Approach:
Climb on Rwy Hdg to 6500' QNH
Turn left to join SUL VOR 8000' QNH
or Follow ATC instructions

CIRCLING EAST OF THE
AIRPORT NOT AUTHORIZED

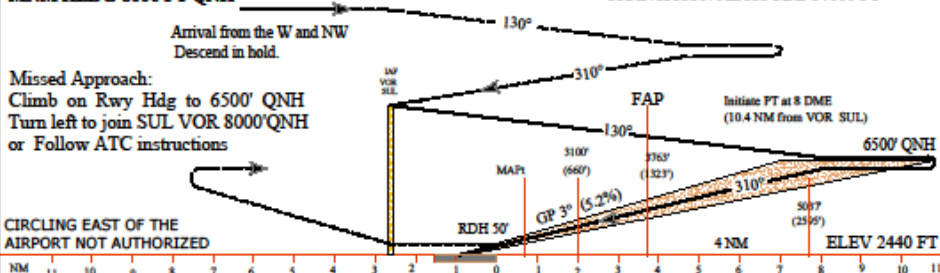

OCA/H	A	B	C	D
Straight - in Approach	2640' (200')			
Circling Approach	2850' (410')		2940' (500')	

Speed	KTS	Distance FAP to MAPt 3 NM						
		90	100	110	120	130	140	150
Time	min:sec	2:00	1:48	1:38	1:30	1:23	1:17	1:12

1 Oct. 14

**INSTRUMENT APPROACH
CHART -ICAO**

AD ELEV 2492 Ft
THR RWY 13 - ELEV 2492 Ft

BAGHDAD APP 127.7 MHz
SUL TWR PRI 118.3 MHz
SUL TWR SRY 121.7 MHz

**Sulaimaniyah/Sulaimaniyah Intl
ORSU
RNAV (GNSS) RWY 13**

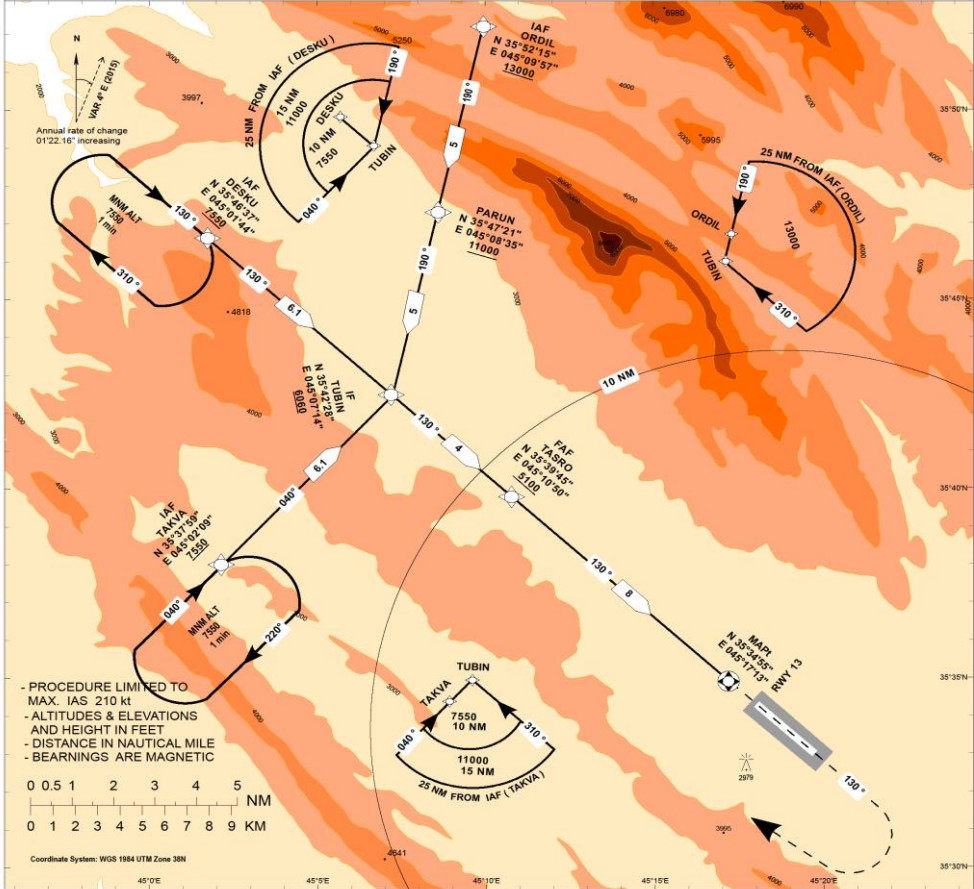

- PROCEDURE LIMITED TO MAX. IAS 210 kt
- ALTITUDES & ELEVATIONS AND HEIGHT IN FEET
- DISTANCE IN NAUTICAL MILE
- BEARINGS ARE MAGNETIC

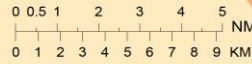

NM/H	60	90	120	140	160
Rate of descent Ft/min	318	477	636	742	848

DIST IN NM FROM THR	1	2	3	4	5	6	7
ALT (5.2% APCH PATH)	2862	3180	3498	3816	4134	4452	4770

TYPE OF APPROACH	ITEM	CAT A	CAT B	CAT C	CAT D
RNAV	OCA (H)		2832 Ft (840 Ft)		

- MISSED APPROACH
CLIMB ON RWY HEADING TO 6500 Ft
QNH THEN TURN RIGHT TO IAF
(TAKVA) CONTINUE CLIMB TO 7550 Ft
ENTER HOLDING OR AS INSTRUCTED
BY ATC

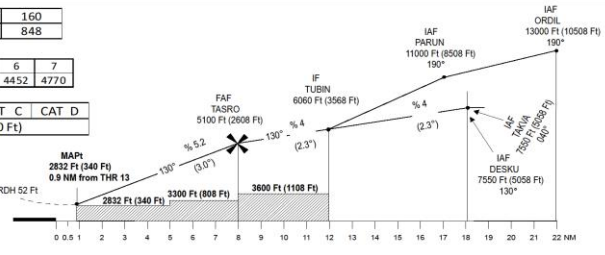

DME دانراوه وه فرگهش ههيه له ههردوو سهريدا ئاميري ILS و DME يان VOR دانراوه تا ئامير زيتر دابنريٽ رينمائي فرۆكهوانى زيتر دهبيت و سهلامهتى فرۆكهوانى باشت و چاكرت دابين دهكريٽ و پۆليني فرۆكهخانهكه بهرزدهبيتوهه.

لهبيرمان نهچيٽ نهو چارتانهى سهروهه كه ناويان هيٺرا كاتيڪ بهكار دههينرين كه نيشتنهوه به ئامير جي به جي بكريٽ واته ﴿IFR﴾ به نهجام بگهينريٽ بهلام نهگهريٽ بو نيشتنهوه چاو بهكارهينرا له فرۆكهخانهدا نهوا نهخشهيهكى تري بو دروست دهكريٽ. نهگهريٽ سهيري نهام نهخشانه بگهين جوڙى چارتهكانمان بو دهردهكهويٽ چ بو جوڙى ﴿IFR﴾ واته به ئامير يان نيشتنهوه به چاو.

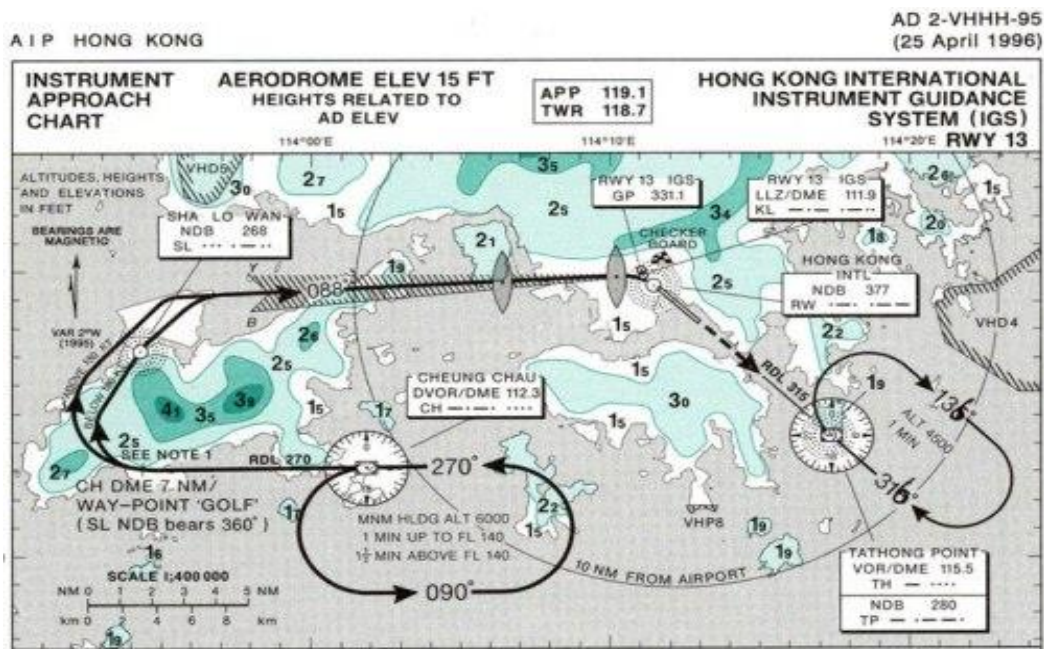

وهكو ياساى فرۆكهوانى و بواري سهلامهتى دهوانريٽ چاو بهكارهينريٽ بو نيشتنهوه و فرين تا بهرزى ﴿20,000﴾ بيست ههزار پي لهسهري ناستى دهرياوه بهلام لهسهري نهو بهرزيهوه دهبيت فرين و نيشتنهوهى فرۆكهكان بهبهكارهينانى ئاميره فرۆكهوانيهكانهوه نهجام بدريٽ.

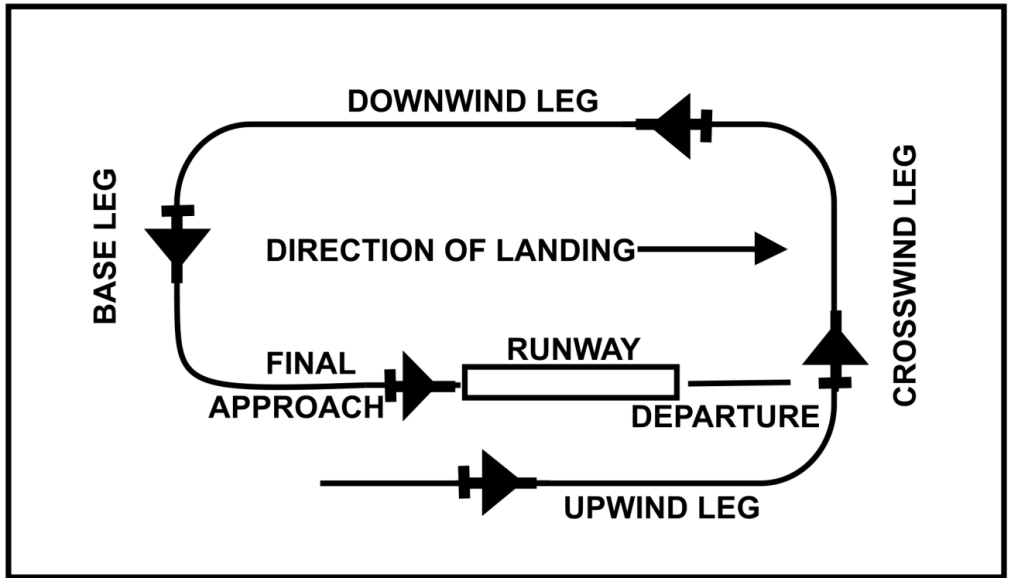

رارهوه نیودهولهتیهکان کایه‌ی ئاسماتی و سنوری دهولهتهکان تی ئه‌پهرینن و بهردهوام دهبن بههه‌موو ئاراسته‌یه‌کی جیهاندا وه له نه‌خشه فرۆکه‌هوانیه‌کانی ئازانسى ❖ IATA ❖ دا په‌خش ده‌کرین.



په‌رینه‌وی رارهوه ئاسمانیه‌کان به سهر سنوری کیشور و دهوله‌تانا

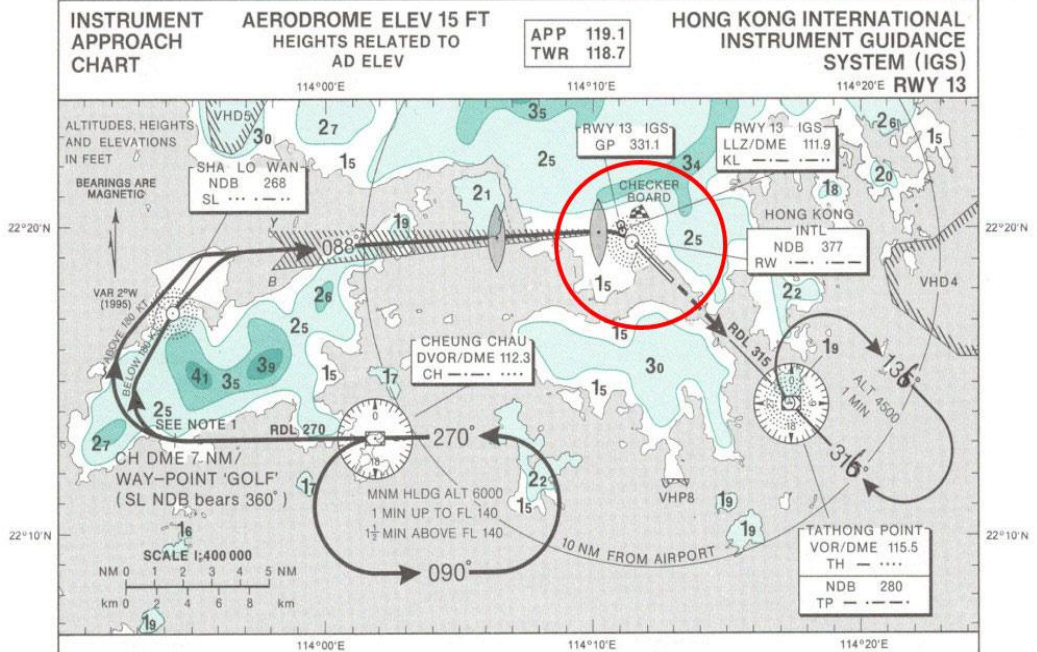

بۇ ئەھۋال ئاشنا بىن بە جۇنئەتى فرېنى فرۇكەيەك لەرپارەۋىكى نۆدەۋلەتى و پەرىنەۋەى لە خالى سنورى نىۋان ھەردوو دەۋلەتدا يان ئەو خالەى كە رېك كەۋتن لەسەرى كراۋە (Transfer point) لە نىۋان ئاسمانى ھەردوو دەۋلەتى دراۋسىدا ، لەسەرتاى ئەم باسەدا وتمان Control Area ئاسمانى ئەو ولاتەيە يان ئەو بەشەى ئاسمانەكەيەتى كە لەژىر كۆنترۆلى دەسەلاتى فرۇكەۋانى ئەو ولاتەدايە سەنتەرىكى كۆنترۆلى مەركەزى Area (Control Cener ACC) ھەيە كەتيايدا چاۋدىرى ھاتنە ناۋەۋەى فرۇكەكان دەكەن بۇ ئاسمانى ولاتەكە ، ئەم سەنتەرە زانىارى پېش ۋەختى ھەيە بە ھۆى سىستەمەكانى پەيۋەندى لەگەشتىنى فرۇكەكە و كاتى گەشتىنى ھەروھە چەند زانىارىيەكى تر لەم سەنتەرەدا ۋەردەگىرئەت كە ئالو گۆرى ھاتن و دەرچوونى فرۇكەكەى كۆنترۆل دەكرئەت.

رېځكەوتن لەسەر ئاراستەى راپرەوى نۆدەولەتى يەكان بەپىى پۈتۈكۆل و رېځكەوتنى نيوان ھەردوو دەسلەتتى فرۆكەوانى دوو وولاتەكەو دەبىت لەو رېځكەوتن نامەيەدا چۆنەتتى پەرىنەو ەكوزەر كەردنى فرۆكەكان دەست نىشان دەكرىت و خالى بەرپرسىارىتتى ھەرلایەك دەنوسرىت و رېنمىي و رېسكانى ICAO تىايدا بەرجەستە دەكرىت , ھەلبەتە بۆ دابىن كەردنى سەلامەتتى فرۆكەوانى ئەو پۈرسەيە لەو سەنتەرەدا جىبەجى دەكرىت ئەم سەنتەرەش وەك لە سەرەو ە نامازەى پىدرا پى دەوترىت ﴿ACC) Area Control Center﴾ .

دوو جۆر بەرزى ھەيە بۆ فرىنى فرۆكەكان لە راپرەوىكى نۆدەولەتتىدا:

۱. Over Fly واتە فرىن لە بەرزايى يە بلىندەكاندا كە تىايدا فرۆكەكان تەنھا لەسەر راپرەو ە سەرەكە نىو دەولەتتەكاندا دەفرن و بەسەر ئەو ولاتەدا تى دەپەرن لە خالى داخلى بوون تا دەرچوونى لەسنورى بەرپرسىارىتتى، بۆ زانىارىش بەكارھىننى ئاسمانى ھەر وولاتىك لەلایەن كۆمپانىيائى ھىلە ئاسمانىەكان بى بەرانبەر نى يە و بەرانبەر بە بريك باجە بەپىى بلاو كراوكانى ئىكاو و برپارى حكومەتە خۆ جىكان برەكانىان دەست نىشان دەكرىن، جۆرى فرۆكە و بار و مەبەستى فرىن برى باجەكان دىارى دەكات.

۲. Medium & lower Fly لەم جۆرە فرىنەدا فرۆكەكان يان لەو ولاتە دەنیشنەو ە يان لەوئو دەفرن بۆ فرۆكەخانەيەكى تر ئەو باج و رسوماتە كە وەردەكرىت رېژەبەكى دىارى كراو ﴿سلطة الطيران﴾ لەو ولاتەدا لە كاتى پىدانى رەزامەندى و رىگە پىدانى گەشتەكانىان بۆ ئەو وولاتە برەكەى دىارى دەكات لەسەر بنەماى رېسكانى فرۆكەوانى و ناوخۆيى ولاتەكە . بۆ زياتر ئاشنا بوون بە چۆنەتتى دەست پىكەردن و رېك خستنى گەشتى ئاسمانى لەم باسەدا قۇناغەكانى گەشتىكى ئاسمانى دەنوسىن بە ھىواى ئەو ە لەبەشى داھاتووى ئەم باسەدا بتوانىن رۇشنايەك بىخەينە سەر زانىارى يەكانى تايبەت بەچۆنەتتى دەست پىكەردنى گەشت و بابەتتى ﴿Air Law﴾ .

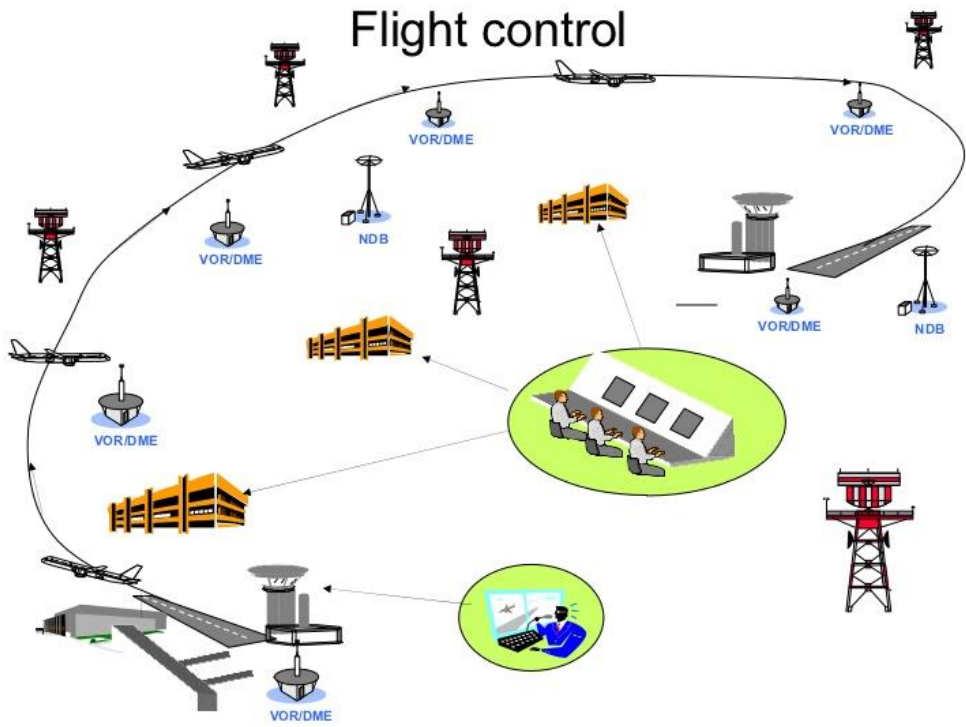

قۇناغەكانى گەشتىكى ئاسمانى ئاسايى دەكرىت بە ﴿٢﴾ قۇناغ:

١. قۇناغى بەجى ھىشتن و بەرزبونەودە Departure & Climbing Phase
 ٢. قۇناغى فرىن لەرپارەودە ئاسمانىەكاندا Cursing or Enrouted Phase
 ٣. قۇناغى نزيك بونەودە و نىشتنەودە Approach & Landing Phase
- بۇ ھەموو قۇناغىگىش رېنمايى و رېسا و پرۇسىجەرى تايبەتى خۇى ھەيە.

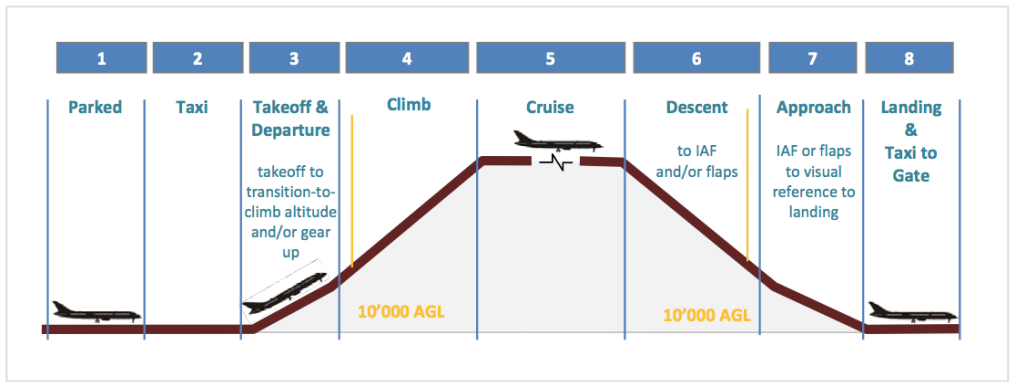

بهشی حهوتهم

﴿Flight Planning & Flight Plan﴾ رېك خستنی گهشت و فوئاغه كانی

Flight Planning چی په ۹: بریتیه له دیزاین کردن و رېك خستنی نه خشه وئاماده کردنی سهرجه م پیداویستیه كانی گهشتیک به فرۆكه له ویستگه یه گهوه ﴿فرۆكه خانه﴾ بو ویستگه یه کی دی.

دووبه شی تایبه تمه ند هیه له فرۆكه خانه كاند ا که په یوه ستن به پلان دانان بو گه شته ناسمانیه كان و رېك خستنیان و چاودیړی گردنیان:

BUNDESREPUBLIK DEUTSCHLAND		DFG Deutsche Flugsicherung		FLIGHT PLAN FLUGPLAN	
ADDRESS/ ANSCHRIFTENL		FF →			
PILOT TIME / ANFLUGZEIT	ORIGINATOR / ANFORDERER		←		
SPECIFIC IDENT OF ADDRESSER AND/OR ORIGINATOR / BESONDERE ANSCHRIFTENL UNDOOER ANFORDERER					
1 AIRCRAFT IDENTIFICATION / LZ-KENNUNG		2 AIRCRAFT TYPE / ARTFLUGPLATZ		3 FLIGHT RULES / FLUGREGELN	
4 NUMBER / ANZAHL		5 TYPE OF AIRCRAFT / MUSTER D. LZ		6 WAKE TURBULENCE CATEGORY / WIRBELSCHLEPPKATEGORIE	
7 DEPARTURE AIRPORT / STARTFLUGPLATZ		8 TIME / ZEIT		9 EQUIPMENT / AUSRUSTUNG	
10 SPEED / GESCHWINDIGKEIT		11 LEVEL / REISEFLUGHÖHE		12 ROUTE / ROUTE	
13 DESTINATION AIRPORT / ZIELFLUGPLATZ		TOTAL SET / VORAUSS. GEBRAUCHSDAUER / HR MIN		14 ALTERNATE AIRPORT / AUSWEICHFLUGPLATZ	
15 OTHER INFORMATION / ANDERE ANGABEN				16 2 nd ALTERNATE AIRPORT / 2. AUSWEICHFLUGPLATZ	
17 SUPPLEMENTARY INFORMATION - ERGÄNZENDE ANGABEN					
18 ENDURANCE / HOCHTIEFLUGDAUER / HR MIN		19 PERS. ON BOARD / PERS. AN BORD		EMERGENCY RADIO / NOTFUNKFREQÜENZ	
20 SURVIVAL EQUIPMENT / RETTUNGS- / AUSRÜSTUNG		21 WEATHER / WETTER		22 FUEL / FUEL	
23 DIAPHRAGMATIC / SCHLAUCHBOOTE		24 COVER / ABDECKUNG		25 FUEL / FUEL	
26 NUMBER / ANZAHL		27 CAPACITY / TRAGFÄHIGKEIT		28 FUEL / FUEL	
29 AIRCRAFT COLOUR AND MARKINGS / FARBE UND MARKIERUNG D. LZ		30 COLOUR / FARBE		31 FUEL / FUEL	
32 REMARKS / BEMERKUNGEN		33 PILOT-IN-COMMAND / VERANTWORTLICHER LZ-FÜHRER		34 REMARKS FOR TRANSMISSION / BEMERKUNGEN NICHT ZU ÜBERMITTELEN	
35 FILED BY / NAME DES FLUGPLANANLEGEREN		36 SIGNATURE / UNTERSCHRIFT		37 REMARKS FOR TRANSMISSION / BEMERKUNGEN NICHT ZU ÜBERMITTELEN	

Zusätzliche Angaben sofern erforderlich / Additional remarks if applicable

Erreichbarkeit bei ECST-Teil: Erreichbar Nicht erreichbar

Seite Drucken: Drucken Abbrechen

بهشى *Flight Operation* :

نهم بهشه لهژير سهرپهرشتى كۆمپانياي هيله ناسمانيهكاندا كاردهكات، هه لدهستيت به نهخشه كيشان بو گهشتهكه و ديارى كردنى باشتيرين و سهلامهت ترين رارهوى ناسمانى و دهست نيشان كردنى نهو ويستگانهى كه فرۆكه كه به سهرپهرياندا تى ده پهرتت وههروهها نهو فرۆكه خانانهى كه فرۆكه كه له كاتى پيوست بوى دهچيت وهك فرۆكه خانهى (Alternative Airport) يان فرۆكه خانهى يه دهك دائه نريت به گه رانه وه بو نهخشه فرۆكه وانپه كان كه په خش دهكرتت له لايهن ريكخراوى IATA وه.

لهو بلانى كه شته دا (Flight Plan) كه كليشه كهى له سوروه نيشان دراوه تيايدا به ووردى زانيارپه كانى تيا نه نوسريت له جوړى فرۆكه و ناوى دهستهى فرۆكه وان و ژمارهى سهرنشينان و كيشى شمه كو بارو راره وه ناسمانيه كان و فرۆكه خانهى يه دهك و هتد ، لايهنى ئابورى گه شته كه حسابى بو دهكرتت به تايبهت برى نهو سوتهمه نى يه كى كه پيوسته بو گه شتنى فرۆكه كه و نهو نهخشه يه ده درتت به فرۆكه وان كه بو په پره و كردنى. ههروهها ههندى ناوچه كه فرپن به سهرپهرياندا قه دهغه يه يان سنورى بو دانراوه له سهر نهو راره وه ره جاو نهكرتت پبيان نهوترتت Prohibited Area and Dangerous Area .

بهشى دووه

پى دوتريت *Aeronautical Information Services AIS* بهشى خزمهت گوزارى زانيارى يه فرۆكه وانپه كان، نهم بهشه لهژير سهرپهرشتى فرۆكه خانهدا كاردهكات و بهرپرسه له وهرگرتنى پلانى گه شته كه كه له لايهن چالاكى ههوايى كۆمپانياي كو استنه وه كه وه ناماده كراوه نهم به شه هه لدهستيت ب ووردبىنى و په سهند كردن و ناردنى پلانه كه بو ويستگه كانى په پوهندى دار بهو گه شته وه ، ناردنى نهو پلانه به هوى سستمى كى تايبه ته وه يه پى نهوترتت *AFTN* كه كورت كراوى *Aeronautical fixed Telecommunication net*

له پریگه ئه و توپروه نه خشه كه دهگاته سه رجهم ئه و فرۆكه خانانهی كه له پلانه كه دا دیاری كراون .

Flight Plan چی په ؟ : ئه و پلانه په له كلیشه په كدا تیایدا سه رجهم زانیاری په یوه ست به فرۆكه وان و جوړی فرۆكه و نامیره فرۆكه وانیه كان و جوړی گه شت و بهرزی و كاتی گه یشتن و رویشتن و فرۆكه خانانه په دهگه كان و ژماره ی گه شت و خیرایی هتد تیدا دهنوسریت و ده بیته له لایهن فرۆكه وانیه فرۆكه كه وه واژو بكریت پیس دهرچوون پلانه كه له لایهن به شی AIS ی فرۆكه خانانه په سه ند ئه كریته .

له به شی چالاکي ئاسمانی چی ده کری؟ :

له به شی چالاکي ئاسمانی دا ﴿ *Flight Planning* ﴾ ریك ده خریت كه نه خشه په كه بهرزی و ئاراسته ی ئه و راره وه دیاری ده کریته كه پیویسته فرۆكه كه له سه ری بفریت له فرۆكه خانانه وه بو ئه و فرۆكه خانانه یی كه مه به سه ته .

ئه گه سهیری نه خشه ی ریكخستنی گه شتیك بکهین له خالی A كه فرۆكه خانانه ی نیوده ولته تی سلیمانی په بو خالی B كه فرۆكه خانانه ی ﴿ استنبول یان بانكوك ﴾ ه به شی چالاکي ئاسمانی ه لده ستیت به م چالاکیانه ی خواره وه پیس گه شته كه .

ئه رکی سه ره کی به شی چالاکي ئاسمانی كه ده کریته به ناوی ﴿ ئاماده کاری بو گه شت ﴾ *Flight Preparation* ناوبهین به م شیویه ده ست پی ده كات .

دوای ئه وه ی به شی بازرگانی كو مپانیای خاوه ن فرۆكه كه موله تی ریكخستنی گه شتیك له لایهنه په یوه ندی داره كانی فرۆكه وانیه وه و درده گریته به فه رمی ئه رکی ریكخستنی گه شته كه ده سپریت به به شی چالاکي ئاسمانی ﴿ *Flight Operation* ﴾ , ئه و خالانه ی كه ده بن به بنه مای دیراسه كرنی گه شته كان ئه مانهن :

أ. ده ست نیشان كرنی جوړی ئه و فرۆكه یه ی كه ده توانیت ئه و جوړه گه شته جی به جی بکات ئه گه ر ئه و كو مپانیایه له جوړیك زیاتر فرۆكه ی هه بوو .

ب. ده ست نیشان كرنی ویستگه یه کی ناوه ند ﴿ محطه وسطیه ﴾ ئه گه ر ئه و فرۆكه یه نه ی توانی به یه ك فرین بگاته جیگای مه به ست ئه م ویستگه یه ش بو مه به ستی نیشته وه ی پیویست كه

پئی دهوتریت ﴿Technical Landing﴾ بۆ نمونه ﴿سلیمانی = دوبهی = بانکۆک﴾ یان ﴿سلیمانی = نیستهنبۆل = ستۆکهولم﴾.

ج. دیراسه کردنی ئەو پارەوه که بهکاردهیئیریت لهوگهشتهدا واته ﴿هیلی گهشتهکه﴾ و دەست نیشان کردنی خالی داخل بوون و دەرچوون لهو ﴿کایه ئاسمانه﴾ ی که فرۆکهکهی پیدایئ دهپهڕئ وه باشترین و چاکترین هیل پارەوی کورته بۆ گهشتهکان ئەگەر ریگری ناوچه مهترسی دار و فهدهغهکراوهکان ریگیان پئی نهگۆریت.

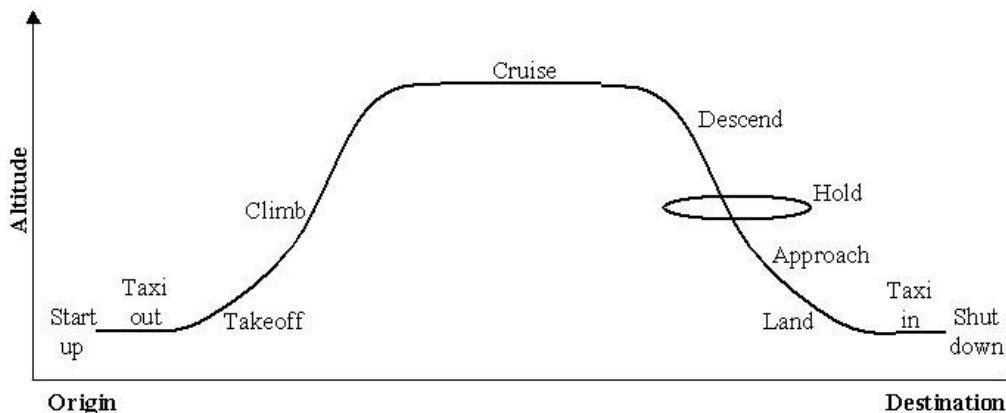

نال و گۆرکی له هیلی پارەوهکهدا بههۆکاری باری کهشو ههواش دهگۆریت , هههمیشه پارەوی فرۆکهکان لهو شوینانه دور دهخریتهوه که ههورهتریشقه و زریان ﴿Thunder storm﴾ و گیزهتۆکه ﴿wind Shear﴾ ی یان ﴿Revolving Storm﴾ تیدا روودهدات.

ههروهها کریئ راگوزاری فرۆکهکان ﴿Overflying Charges﴾ له ئاسته بهرزهکاندا دوباره دهبیئت لهبهرچاو بگریئت بۆ دەست نیشان کردنی پارەوی گهشتهکه چونکه دریزترین ماوهی فرین بهسهر پارەوه بهرزهکاندا کریئ راگوزاری زیادی دهوئیت که لهبههای فازانجی گهشتهکه کهم دهکاتهوه بۆ کۆمپانیاکه.

ههروهها دهبیئت دیراسهی بوونی فرۆکهخانهکانی نیودهولتهتی یهدهک بگریئت ﴿Alternative Airports﴾ لهسهر ئەو پارەوهی که ههلهدهبزیئیریت بۆ کاتی پیویست و کتوپری ﴿Emergency﴾ و ﴿Technical landing﴾ ههروهها دئیا بوون له توانای ئەو چاودیره

ئاسمانىيەنى كە لە ويىستگە و قولەى چاودىرى و سەنتەرەكانى چاودىرى لەسەر ئەو راپرەوە كاردەكەن بۇ پارىزگارى كىردنى سەلامەتى فرۆكەكە.

دوای ئەووى تەواوى ئەو زانىيارىيەنى سەرەوە دەدرىت بەبەشى بازىرگانى كۆمپانىيەى گواستەنەوەكە كە گىرنگىرنيان ئەو ئاسمانەى كە فرۆكەكەى تىدا دەروات و خالەكانى داخلى بوو وە دەرچوون و ناوى راپرەوە ئاسمانىيەكان و كاتەكانى گەيشتن و ماوەى گەشتەكە بۇ ئەووى مۆلەتى رېكخستنى گەشتەكە وەربىگىرىت.

+ پاش ئەو ھەنگاوانە دەبىت دىراسەى جوړى پىكھاتەى ھەردوو فرۆكەخانەى رۆيشتن و گەيشتن *Departure & arrival* بىرىت بۇ زانىنى رەوشى فرگەى فرۆكەخانەى مەبەست كە بوى دەچىت سەبارەت بە بەرگەگىرتنى فرگەكە بۇ ئەو جوړە فرۆكەپە لە دۆكيۆمىنتى AIP فرۆكەخانەكەوە وەردەكىرىت لەگەل پلەى گەرما و خىرايى با.

+ ھەروەھا دەبىت تواناى فرۆكەش بزانرىت *Aircraft Performance* لەگەل دىرىژى و پانى فرگەى فرۆكەخانەى مەبەست.

+ پاش ئەو ھەنگاوانە كىشى كۆتايى فرۆكەكە و بارەكەى دىارى دەكرىت بەدەست نىشان كىردنى ژمارەى گەشتىاران و ئەو كۆل و جانتاىيەنى كە دەى گوازنەوە لەگەل خۆيان.

+ پىش وەخت كاتى دەست پىكردنى گەشتەكە لە خشتەكاندا دىارى كراوە.

+ بەگەيشتنى دەستەى فرۆكەكە فرۆكەوان و يارىدەدەر و ئەندازىارى فرۆكەوان و خزمەت چىپەكان زانىارى تەواو لەسەر بارى كەش و ھەواى فرۆكەخانەى مەبەست و فرۆكەخانەى ناوئەند وەردەگىرىت لەگەل بارى ئاو ھەوا لەسەر ئەو راپرەوەى پىدا تىدەپەرىت بۇ سەرچەم بەرزىەكان نزم و ناوئەند و بەرزىە.

+ ئەژماركردنى برى ئەو سوتەمەنى يەى كە پىويستە بۇ گەشتەكە *Trip Fuel* كە تىايدا برى سوتەمەنى بۇ ئەو دىرىژىيەنى كە راپرەوەكە ھەيەتى لەگەل برى پىويست بۇ فرۆكەخانەى نىودەولەتى يەدەك *Alterative Airport* وەبرى سوتەمەنى كەبەشى نىو كات ژمىر بكات ئەگەر نىشتەنەوەكە دواكەوت بە زىادەى لە ۱۰%ى برى سوتەمەنىيەكە وەك رىژەى ھەلەكردن لەحساباتدا.

ليڤه دا دهبيٽ زور بهگرنكي يهوه رهچاوي ريژهي ههلهگردن بگريٽ له نهژمارگردني بري سوتهمهني چونكه پهيوهندي يهكي رادهبهدهري ههيه لهسهر سهلامهتي فرۆكهكه، ههوهها ههگرتني سوتهمهني زياد دهبيٽه هوئى بهكارهيناني كردني سوتهمهني بئ هووده چونكه كيښي فرۆكهكه زياد دهكات كه پيويست به سوتاندني سوتهمهني زياتر ههيه بو فرين.

بو ههركهشتيكي ناوخويي يان دهولي فرۆكهوانيك دست نيشان دهكريٽ لهلايبن هيئهكهوه واته كوٽمپانياي گواستنهوهكه كه پئي دهوتريٽ *Pilot - in - Command* بهماناي فرۆكهوانى سرگرده *قائد الطيارة* نهم فرۆكهوانه بهرپرسياريتي يهكهى لهم خالانهى خوارهودا دست نيشان كراوه:

Originator		Address(es)		From	To	Date	Loadsheet and Balance Chart				50 Passenger Seats		CRJ																																																																						
Flight Number		Registration		Version		Captain		Crew																																																																											
DRY OPERATING MASS		Maximum mass for:		ZERO FUEL	TAKE-OFF	LANDING				<table border="1"> <tr> <th colspan="2">DOM INDEX</th> </tr> <tr> <td>Crew/Observer</td> <td></td> </tr> <tr> <td>Catering</td> <td></td> </tr> <tr> <td>Cabin Crew</td> <td></td> </tr> <tr> <td>Adj DOM INDEX</td> <td></td> </tr> </table>					DOM INDEX		Crew/Observer		Catering		Cabin Crew		Adj DOM INDEX																																																												
DOM INDEX																																																																																			
Crew/Observer																																																																																			
Catering																																																																																			
Cabin Crew																																																																																			
Adj DOM INDEX																																																																																			
Adjustment :		Take-off fuel		Trip fuel																																																																															
Adjustment :		Allowed mass for take-off (lowest of a, b or c.)		a	b	c																																																																													
Adjustment :		Wet Operating Mass																																																																																	
Adj Dry Op Mass =		WET OPERATING MASS		ALLOWED TRAFFIC LOAD																																																																															
Take-off fuel (- taxi)																																																																																			
TOTALS		DISTRIBUTION - MASS		Remarks		Adj DRY OPERATING MASS INDEX				<table border="1"> <tr> <th>Item to trim</th> <th>MAXIMUM</th> <th>ACTUAL</th> <th colspan="3">All mass in kilogrammes</th> </tr> <tr> <td>HOLD 5</td> <td>45</td> <td></td> <td>20</td> <td>30</td> <td>40</td> <td>50</td> <td>60</td> <td>70</td> </tr> <tr> <td>HOLD 6</td> <td>1429</td> <td></td> <td></td> <td></td> <td></td> <td></td> <td></td> <td></td> </tr> <tr> <td>BAY 'a'</td> <td>16 Pers.</td> <td></td> <td></td> <td></td> <td></td> <td></td> <td></td> <td></td> </tr> <tr> <td>BAY 'b'</td> <td>12 Pers.</td> <td></td> <td></td> <td></td> <td></td> <td></td> <td></td> <td></td> </tr> <tr> <td>BAY 'c'</td> <td>12 Pers.</td> <td></td> <td></td> <td></td> <td></td> <td></td> <td></td> <td></td> </tr> <tr> <td>BAY 'd'</td> <td>10 Pers.</td> <td></td> <td></td> <td></td> <td></td> <td></td> <td></td> <td></td> </tr> <tr> <td>FUEL</td> <td></td> <td></td> <td></td> <td></td> <td></td> <td></td> <td></td> <td></td> </tr> </table>					Item to trim	MAXIMUM	ACTUAL	All mass in kilogrammes			HOLD 5	45		20	30	40	50	60	70	HOLD 6	1429								BAY 'a'	16 Pers.								BAY 'b'	12 Pers.								BAY 'c'	12 Pers.								BAY 'd'	10 Pers.								FUEL								
Item to trim	MAXIMUM	ACTUAL	All mass in kilogrammes																																																																																
HOLD 5	45		20	30	40	50	60	70																																																																											
HOLD 6	1429																																																																																		
BAY 'a'	16 Pers.																																																																																		
BAY 'b'	12 Pers.																																																																																		
BAY 'c'	12 Pers.																																																																																		
BAY 'd'	10 Pers.																																																																																		
FUEL																																																																																			
M F C I		5		6		0		C Y																																																																											
Tr										<table border="1"> <tr> <th>Fuel Index Correction</th> <th>Mass</th> <th>Index</th> </tr> <tr> <td>500</td> <td>-1.8</td> <td>24</td> </tr> <tr> <td>800</td> <td>-2.8</td> <td>23</td> </tr> <tr> <td>1000</td> <td>-3.5</td> <td>22</td> </tr> <tr> <td>1500</td> <td>-4.5</td> <td>21</td> </tr> <tr> <td>2000</td> <td>-5.5</td> <td>20</td> </tr> <tr> <td>2500</td> <td>-6.0</td> <td>19</td> </tr> <tr> <td>3000</td> <td>-6.2</td> <td>18</td> </tr> <tr> <td>3500</td> <td>-6.3</td> <td>17</td> </tr> <tr> <td>4000</td> <td>-6.0</td> <td>16</td> </tr> <tr> <td>4255</td> <td>-5.5</td> <td>15</td> </tr> <tr> <td>4500</td> <td>-7.1</td> <td>14</td> </tr> <tr> <td>5000</td> <td>-9.7</td> <td>13</td> </tr> <tr> <td>5300</td> <td>-11.5</td> <td></td> </tr> <tr> <td>5500</td> <td>-12.2</td> <td></td> </tr> <tr> <td>6000</td> <td>-14.8</td> <td></td> </tr> <tr> <td>6200</td> <td>-15.9</td> <td></td> </tr> <tr> <td>6300</td> <td>-16.8</td> <td></td> </tr> <tr> <td>6489</td> <td>-17.9</td> <td></td> </tr> </table>					Fuel Index Correction	Mass	Index	500	-1.8	24	800	-2.8	23	1000	-3.5	22	1500	-4.5	21	2000	-5.5	20	2500	-6.0	19	3000	-6.2	18	3500	-6.3	17	4000	-6.0	16	4255	-5.5	15	4500	-7.1	14	5000	-9.7	13	5300	-11.5		5500	-12.2		6000	-14.8		6200	-15.9		6300	-16.8		6489	-17.9													
Fuel Index Correction	Mass	Index																																																																																	
500	-1.8	24																																																																																	
800	-2.8	23																																																																																	
1000	-3.5	22																																																																																	
1500	-4.5	21																																																																																	
2000	-5.5	20																																																																																	
2500	-6.0	19																																																																																	
3000	-6.2	18																																																																																	
3500	-6.3	17																																																																																	
4000	-6.0	16																																																																																	
4255	-5.5	15																																																																																	
4500	-7.1	14																																																																																	
5000	-9.7	13																																																																																	
5300	-11.5																																																																																		
5500	-12.2																																																																																		
6000	-14.8																																																																																		
6200	-15.9																																																																																		
6300	-16.8																																																																																		
6489	-17.9																																																																																		
B										<table border="1"> <tr> <th>%MAC</th> <th>10</th> <th>12</th> <th>14</th> <th>16</th> <th>18</th> <th>20</th> <th>22</th> <th>24</th> <th>26</th> <th>28</th> <th>30</th> <th>32</th> <th>34</th> </tr> <tr> <td>UNSAFE</td> <td></td> <td></td> <td></td> <td></td> <td></td> <td></td> <td></td> <td></td> <td></td> <td></td> <td></td> <td></td> <td>UNSAFE</td> </tr> </table>					%MAC	10	12	14	16	18	20	22	24	26	28	30	32	34	UNSAFE													UNSAFE																																									
%MAC	10	12	14	16	18	20	22	24	26	28	30	32	34																																																																						
UNSAFE													UNSAFE																																																																						
C										<table border="1"> <tr> <th>%MAC</th> <th>9</th> <th>10</th> <th>15</th> <th>20</th> <th>25</th> <th>30</th> <th>35</th> </tr> <tr> <td></td> <td>82.80</td> <td>72</td> <td>64</td> <td>56</td> <td>48</td> <td>40</td> <td>Stab. Setting</td> </tr> </table>					%MAC	9	10	15	20	25	30	35		82.80	72	64	56	48	40	Stab. Setting																																																					
%MAC	9	10	15	20	25	30	35																																																																												
	82.80	72	64	56	48	40	Stab. Setting																																																																												
M										<table border="1"> <tr> <th>Index Scale</th> <th>10</th> <th>20</th> <th>30</th> <th>40</th> <th>50</th> <th>60</th> <th>70</th> </tr> </table>					Index Scale	10	20	30	40	50	60	70																																																													
Index Scale	10	20	30	40	50	60	70																																																																												
T		5/		6/		0/				<table border="1"> <tr> <th>TOTALS TO TRIM</th> <th>5</th> <th>6</th> <th>0</th> </tr> </table>					TOTALS TO TRIM	5	6	0																																																																	
TOTALS TO TRIM	5	6	0																																																																																
Tr										<table border="1"> <tr> <th>Passenger mass</th> <th>Allowed Traffic Load</th> </tr> <tr> <td></td> <td></td> </tr> </table>					Passenger mass	Allowed Traffic Load																																																																			
Passenger mass	Allowed Traffic Load																																																																																		
B										<table border="1"> <tr> <th>TOTAL TRAFFIC LOAD</th> <th>Total Traffic Load</th> </tr> <tr> <td></td> <td></td> </tr> </table>					TOTAL TRAFFIC LOAD	Total Traffic Load																																																																			
TOTAL TRAFFIC LOAD	Total Traffic Load																																																																																		
C										<table border="1"> <tr> <th>Adj Dry Op Mass</th> <th>UNDERLOAD BEFORE LMC</th> </tr> <tr> <td></td> <td></td> </tr> </table>					Adj Dry Op Mass	UNDERLOAD BEFORE LMC																																																																			
Adj Dry Op Mass	UNDERLOAD BEFORE LMC																																																																																		
M										<table border="1"> <tr> <th>ZERO FUEL MASS</th> <th>LAST MINUTE CHANGES (LMC)</th> </tr> <tr> <td></td> <td></td> </tr> </table>					ZERO FUEL MASS	LAST MINUTE CHANGES (LMC)																																																																			
ZERO FUEL MASS	LAST MINUTE CHANGES (LMC)																																																																																		
T		5/		6/		0/				<table border="1"> <tr> <th>Destination</th> <th>Specification</th> <th>Bay/Hold</th> <th>Mass</th> </tr> <tr> <td></td> <td></td> <td></td> <td></td> </tr> </table>					Destination	Specification	Bay/Hold	Mass																																																																	
Destination	Specification	Bay/Hold	Mass																																																																																
Tr										<table border="1"> <tr> <th>Standard</th> <th>Passenger Mass</th> </tr> <tr> <td>Male</td> <td>88 kg</td> </tr> <tr> <td>Female</td> <td>70 kg</td> </tr> <tr> <td>Child</td> <td>35 kg</td> </tr> <tr> <td>Infant</td> <td>0</td> </tr> </table>					Standard	Passenger Mass	Male	88 kg	Female	70 kg	Child	35 kg	Infant	0																																																											
Standard	Passenger Mass																																																																																		
Male	88 kg																																																																																		
Female	70 kg																																																																																		
Child	35 kg																																																																																		
Infant	0																																																																																		
B										<table border="1"> <tr> <th>MAXIMUM DESIGN MASS</th> <th>Notes</th> </tr> <tr> <td>Max Taxi Mass: 23247kg</td> <td></td> </tr> <tr> <td>Max Take-off Mass: 23134kg</td> <td></td> </tr> <tr> <td>Max Landing Mass: 21319 kg</td> <td></td> </tr> <tr> <td>Max Zero Fuel Mass: 19998 kg</td> <td></td> </tr> </table>					MAXIMUM DESIGN MASS	Notes	Max Taxi Mass: 23247kg		Max Take-off Mass: 23134kg		Max Landing Mass: 21319 kg		Max Zero Fuel Mass: 19998 kg																																																												
MAXIMUM DESIGN MASS	Notes																																																																																		
Max Taxi Mass: 23247kg																																																																																			
Max Take-off Mass: 23134kg																																																																																			
Max Landing Mass: 21319 kg																																																																																			
Max Zero Fuel Mass: 19998 kg																																																																																			
C										<table border="1"> <tr> <th>Total on Board</th> <th>MAC-TOM</th> </tr> <tr> <td></td> <td></td> </tr> </table>					Total on Board	MAC-TOM																																																																			
Total on Board	MAC-TOM																																																																																		
M										<table border="1"> <tr> <th>Passenger mass is:</th> <th>Actual/Standard</th> </tr> <tr> <td></td> <td>%</td> </tr> <tr> <th>Baggage mass is:</th> <th>Actual/Standard</th> </tr> <tr> <td></td> <td>%</td> </tr> </table>					Passenger mass is:	Actual/Standard		%	Baggage mass is:	Actual/Standard		%																																																													
Passenger mass is:	Actual/Standard																																																																																		
	%																																																																																		
Baggage mass is:	Actual/Standard																																																																																		
	%																																																																																		
T		5/		6/		0/				<table border="1"> <tr> <th>LOADING CERTIFICATE</th> </tr> <tr> <td>I hereby certify that the loading of this aircraft is in accordance with currently approved Loading Instructions.</td> </tr> <tr> <td>Signed: _____ Loading Officer</td> </tr> <tr> <td>Approved: _____ Captain</td> </tr> </table>					LOADING CERTIFICATE	I hereby certify that the loading of this aircraft is in accordance with currently approved Loading Instructions.	Signed: _____ Loading Officer	Approved: _____ Captain																																																																	
LOADING CERTIFICATE																																																																																			
I hereby certify that the loading of this aircraft is in accordance with currently approved Loading Instructions.																																																																																			
Signed: _____ Loading Officer																																																																																			
Approved: _____ Captain																																																																																			

کلیشه‌ی بارکردن (Load sheet) ی فرۆکه‌یه‌کی British Airline پیش

پڕکردنه‌وه

1. *Pilot - in - Command* به‌رپرسی سه‌ره‌کی یه له به‌گه‌ر خستنی و ئیش پیکردنی فرۆکه‌که.

2. له کاتی روودا و کارساتدا *Pilot in Command* ده‌توانی‌ت له‌یاسا فرۆکه‌وانیه‌کان لابادات بۆ پارێزگاری کردنی سه‌لامه‌تی فرۆکه‌که.

3. هه‌رلادانی‌ک له *Pilot in Command* ده‌یکات له یاسا فرۆکه‌وانیه‌کان و رێنمایی یه‌کانی ATC پێویسته به‌راپۆرت بیدات به‌لایه‌نی په‌یوه‌ندی دار.

ATC کورت کراوه‌ی *Air traffic control* چاودێری ئاسمانی

Pilot in Command پێویسته پیش سه‌رکه‌وتنی بۆ فرۆکه‌که‌ی خو‌ی ئاشنا بکات به‌و زانیاری یانه‌ی خواره‌وه ده‌رباره‌ی گه‌شته‌که‌ی:

Loadsheet & Loadmessage		All weights Kgs/Lbs										Dan-Air Services Ltd.													
From MADRID	To MADRID	Address MADRID										Date 20-11-92													
A.P.S. Weight and Index as Form No. 115/2/12	Weight	1	2	6	8	9	28-21	Index	Originator MADRID	Flight 0A6579	Crew 2/2														
Catering		1	8	4	TRM M	AC TYPE K57	1-1b	REG. MAX WEIGHTS 500	Zero Fuel 17463	R.T.O.W. 2090	AWLW 19504														
ADJUSTED A.P.S. Wt & Index		1	3	1	9	7	22-11	Take-off Fuel	19553	20182	20304														
Additional forward/cabin crew		1	6	0	ALLOWED MAX. T.O. WT. LOWEST OF THE 3				15447	4106															
02 ON CREW (607C)		VET Operating Wt.																							
DRY OPERATING WEIGHT		1	3	3	5	7	Allowed Traffic Load			4106															
115 Take-off Fuel 115/2/12		2	0	9	0	MAIN COMPARTMENT (CABIN)			Distribution			Hold													
WET OPERATING WEIGHT		1	5	4	4	7	M	F	CH	I	Cab	Bdg	TOTAL												
													A	B	C	D	E	F	G	1	2	3	4	5	Pcs
													20/23 2210												
													L H R												
													Total 417 - 93												
													Total Pax. Wt. 2255												
													TOTAL TRAFFIC LOAD 2448												
													DRY OPERATING WT. 1335												
													ZERO FUEL WEIGHT 17463												
													TAKE-OFF FUEL 2090												
													TAKE-OFF WEIGHT 19553												
													TRIP FUEL 800												
													LANDING WEIGHT 17463												
													REG. MAX. 19504												

کلیشه‌ی بارکردن (Load sheet) ی هیلای ناسمانی Dan air پیش فرپنی فرۆکه‌که‌ی

۱. راپۆرتی که‌ش ناسیه‌کان و پیش بینی که‌ش ناسی له‌سه‌ر فرۆکه‌خانیه‌ی مه‌به‌ست و به‌دریژایه‌ی ئه‌و راپه‌وه‌ی که‌ پێیدا ده‌روات.

۲. بری سوتنه‌مه‌نی پێویست و سوتنه‌مه‌نی یه‌ده‌ک بزانیته‌ی که‌ فرۆکه‌که‌ هه‌لی گرتووه‌.

۳. ناو وشوین و زانیاری یه‌کان له‌سه‌ر ئه‌و فرۆکه‌خانانه‌ی که‌ له *Flight Plan* دا ده‌ست نیشان کراون وه‌ک فرۆکه‌خانیه‌ی *یهده‌ک* بۆ گه‌شته‌که‌ی.

۴. هه‌ر دواکه‌وتنی که‌ له‌ گه‌شته‌که‌دا رووبدات که‌ به‌شی چاودێری ناسمانی دیاری کردووه‌.

۵. درێژی ئه‌و فرۆکه‌یه‌ی که‌ له‌ فرۆکه‌خانیه‌که‌ی ئه‌و لادا هه‌یه‌.

۶. چێک کردنی فرۆکه‌ی فرۆکه‌خانیه‌ی مه‌به‌ست سه‌باره‌ت به‌ سلۆپی فرۆکه‌که‌یه‌ و زانیاری و با و پله‌ی گه‌رما و کێشی فرۆکه‌که‌ بۆ سه‌لامه‌تی گه‌شته‌که‌ی.

ئینجا *Pilot in Command* سه‌رده‌که‌وێت بۆ ناو کابینه‌ی فرۆکه‌که‌ی وه‌ ده‌بیته‌ دلتیا بیته‌ له‌م خالانه‌ی خواره‌وه‌ پیش ئه‌وه‌ی بریار بدات له‌سه‌ر ده‌ست پێ‌کردنی گه‌شته‌که‌ی:

۱. تۆکمیه‌ی فرۆکه‌که‌ی واته‌ *Air Worth ness* گونجای فرۆکه‌که‌ی بۆ فرین

۲. دلتیا بوون له‌ جوور و توانای ئه‌و ئامییر و ئامرازه‌ فرۆکه‌وانیانه‌ی که‌ پێویستن بۆ ئه‌و گه‌شته‌ی که‌ ده‌ست نیشان کراوه‌.

۳. دلتیا بیته‌ له‌ لیستی ئه‌و چێکانه‌ی که‌ کراوه‌ بۆ فرۆکه‌که‌ی.

۴. دلتیا بیته‌ له‌وه‌ی که‌ کێش و *Center of gravity* فرۆکه‌که‌ی له‌گه‌ل چه‌قی فرۆکه‌که‌یدا یه‌کن بۆ ئه‌وه‌ی بتوانیته‌ گه‌شته‌که‌ به‌سه‌لامه‌تی به‌ ئه‌نجام بگه‌یه‌نرێت.

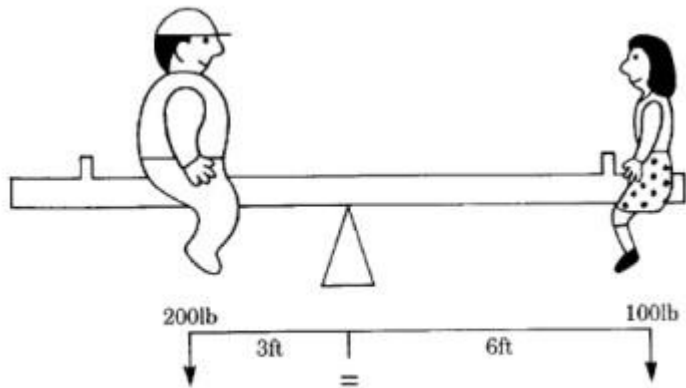

۵. ئەو شمەك و شتانەى كە باركراوه بەشپۆهەيەكى گونجاو دانرابېت و دابەش كرابن.

۶. دلتيا بېت له توانای ئىش كردن و ﴿رهوشى﴾ فرۆكه‌كه‌ى تا ئەو راډه‌يه‌ى كە گه‌شته‌كه‌ى بۆ ديارى كراوه.

۷. دلتيا بېت له په‌يره‌و كردنى ستاندر و پېنمايى كان كە له *Flight Plan* كەدا دەست نیشان كراوه. پاش ئەوه‌ى فرۆكه‌وانى سهره‌كى ﴿Pilot in Command﴾ هه‌لده‌ستېت به كورته ديراسه‌يه‌كى حاله‌تى فرۆكه‌كه‌ و پلانى گه‌شته‌كه‌ ﴿Briefing﴾ كە گرنگ‌ترينيان بېرى سوتهمه‌نى له‌ناو فرۆكه‌كه‌دا و بارى كەش ناسى فرۆكه‌خانه‌ى مه‌به‌ست و كېشى بارى فرۆكه‌كه‌ و ژماره‌ى گه‌شتياران هه‌روه‌ها كېشى فرين ﴿Take of Weight﴾.

فۆرميكي تايبه‌ت هه‌يه كە رېكخراوى ICAO ئاماده‌ى كردوو ه‌پى ده‌وترېت *Flight Plan* پرده‌كريته‌وه له‌لايه‌ن به‌شى چالاكى ئاسمانى ﴿Flight Operation﴾ و ده‌درېت به‌به‌شى AIS له‌فرۆكه‌خانه‌ بۆ چيک كردن و ناردنى بۆ ئەو فرۆكه‌خانه‌ و ئەو وېستگانه‌ى كە فرۆكه‌كه‌ى به‌سه‌ردا تى‌ده‌په‌رېت، ناردنى ئەو فۆرمه‌ وهك ووتراله رېگه‌ى سستمىكى تايبه‌ته‌وه ده‌نيردرېت كە توڤرېكى تايبه‌ته‌ له نيوان فرۆكه‌خانه‌كاندا هه‌يه ه‌پى ده‌لېن ﴿AFTN﴾ work *Aeronautical fixed Telecomm net* ﴿سه‌يرى نه‌خسه‌كه‌ بكه‌﴾.



له ناو ئه و فۆرمه دا سه رجهم ئه و زانیاریانه نوسراوه که په یوه سته به جوړ و قه باره ی فرۆکه و ناوی فرۆکه وان و کاتی فرپین و نیشته وه و ژماره ی گه شتیاران و رهنگی فرۆکه که و خالی داخل بوون و دمر چوون و ناوی ئه و فرۆکه خانه یه ی که فرۆکه که ی به سه ریدا تی ده په ریټ و ئه و نامیره فرۆکه وانیا نه ی که له ناو فرۆکه که دا هه یه و به رزی فرۆکه و خیرایه که ی وه هتد هاوپیچ کوپیه که له فۆرمه ی *Flight Plan* به پرکراوی بو گه شتیکی ئاسمانی.

گه شتیاره کان:

ده بیټ *Pilot in Command* له ریگه ی یارمه تی دهره کان یه وه دلنیا بیټ له م زانیاریانه ی دهر باره ی ئه و گه شتیارانه ی که له ناو فرۆکه کان پیس جوله ی فرۆکه که ی:

۱. پشتینی خو به سته وه ی گه شتیاره کان *Seat belts*

۲. دمر وازه ی دمر چوونی کتوپری *Emergency Exits*

۳. چاکه تی رزگار کردن *Life jacket*

۴. نامیری ئوکسجین *Oxygen Equipment*

۵. ھەر ئامرازىكى تىرى پىۋىست بۇ كاتى كتوپىرى.

دەبىت گەشتىارەكان بەپشتىنى خۇبەستەنەۋە خۇيان بە كورسىەكانەۋە بەستەنەۋە بۇ مانەۋەيان لە حالەتتىكى گونجاۋدا لە كاتى فرىن و بەرزبۈنەۋە و نىشتەنەۋەدا يان لە كاتى پرووداۋە كتوپرىەكاندا يان ھەر حالەتتىكى ترادا.

كىشى گەشتىارەكان بەم شىۋەپەي لاي خوارەۋە دەست نىشان دەكرىت:

نېرىنە لەسەر و تەمەنى ۱۲ سالەۋە - ۷۵ كگم

مىنە لەسەر و تەمەنى ۱۲ سالەۋە - ۶۵ كگم

مندال لەتەمەنى ۲ - ۱۲ سال - ۴۰ كگم

ساۋا لەژىر تەمەنى ۲ سال - ۱۰ كگم

ئىنجا فرۆكەۋانى سەرگىردە داۋا لە جاۋدىرى ئاسمانى ئەكات بۇ دەست پىكردىنى كەشتەكە و دۋاى ۋەركرتنى مۆلەت بزۈپنەرى فرۆكەكە دەخاتە ئىش و دەجىت بۇ سەر فرگە بۇ فرىن .

پىۋىستە بەشى كەشتىۋانى ئاسمانى ناۋەند لە پەيۋەندى بەردەۋامدا بىت لەگەل ئەۋ فرۆكەپە لە ماۋەى گەشتەكەيدا تا لە سنورى ﴿كايەى﴾ ئاسمانى ئەۋ وولاتە دە رەجىت بۇ دىنيا بوون لە سەلامەتى گەشتەكە ئەۋكات بەشى جاۋدىرى ئاسمانى پەيۋەندىەكانى دەپچرىت لەگەل فرۆكەكەدا دۋاى بەجىھىشتىنى ئاسمانى وولاتەكەى تا ئەۋ كاتەى كۆمپاتىاي خاۋەن فرۆكەكە پىۋى رادەگەپەنرى كە گەشتتە فرۆكەخانەى مەبەست ئەۋىش بەھۋى نىت ۆركىكەۋە راپۆرتىك دەنئىردىت پىۋى دەۋترىت ﴿ *arrival Report* ﴾ ئەۋ كات سەرجم زانىارىەكان فىل دەكرىت و بۇ ماۋەى ﴿ ۳ ﴾ سى مانگ ھەلئەگىرىت بۇ گەرانەۋە لە كاتى پىۋىستدا.

ئەۋ رىكارو و پروسىجەرانە لە ژىر كۆنترۆل و چاۋدىرىەكى وردى ئازانىسى ICAO دايە كە لە لايەن بەشى سەلامەتى و ئۆپەرىشنى فرۆكەخانەكەۋە چاۋدىرى دەكرىت ئەۋەش بۇ پەپىرەۋ كرىدى ئەۋ رىنماى ورىكارانە كە دانراون بۇ بەرگرتن لە رودانى كارەساتى نەۋىستراۋ و دورخستەنەۋەى فرۆكەكان و گەشتىاران لە پروداۋى ئاسمانى و پىكاداندا.

بهشی ههشتهم

✧ Airport operation ✧

بهگه پرخستنی فرۆکه خانه

Airport operation / جی په؟

واته ریك خستن و ئاماده كردن و بهكارهینانی ئه و لایه نه بهشدارانهی كه هه لدهستن به سازكردنی سه رجهم پیداوایستهكان بو پای كردن یان ریك خستنی گهشتیک به بهكار هینانی ئه و كارمهند و ئامپیر و ئامراز و نه خسه و چارت و سیستمانهی كه به رجسته كراون بهشیوازیك ریئمایه كانی تایبته به فرۆكهوانی جی به جی بكریت بو دابین كردنی سهلامهتی بو فرۆكه كه و گهشتیاران و شمك و فرۆكه خانه و سه رجهم ئه و كارمهند و ئامپیر و ئامرازانهی كه له ناو فرۆكه خانه دان و له مه و دای بازنه ی جموجۆلی ئاسمانی هه وایی سه ر فرۆكه خانه ن. بهشیوهیه کی گشتی ئه و به شانیهی كه هه لدهستن به و به گه رخنه له فرۆكه خانه یه کی نیوده و له تیدا ئه م سیكته رانه ی خواره وه ده گریته وه:

۱. — كهشتیه وانی ئاسمانی چهند سیكته ریك له خۆده گریته:

أ چاودیری ئاسمانی ✧ Air traffic tower ✧ Air traffic control — بو ریئمایهی كردنی فرۆكه كان و به ئه نجام گه یاندنی په یوهندی یه كان (به پیی پرۆسه ناو خۆییه كانی به گه ر خستن lop) جی به جی كردنی چارت و سیستمه كانی تایبته به ئاسمان و سه لامه تی.

ب بهشی كهش ناسی فرۆكه وانی ✧ Aviation Metrology ✧

ج بهشی گه یاندنی فرۆكه وانی ✧ Aeronautical Communicant ✧

د بهشی گواسته وهی ئاسمانی ✧ Air transportation ✧

ه بهشی زانیاریه كانی فرۆكه وانی ✧ Aeronautical Information Services ✧ زووری

AIS به پیی C نیشان ئه كریته



۲. بەشى چالاكى زەمىنى *Ground operation department* – بۇ رېنمايى كىردنى فرۆكە لەسەر زەوى ئەپرون بۇ ۋەستاندن و پېشكەش كىردنى خىزمەت گوزارى بۇ فرۆكەكان و رېۋاۋ كەشتىاران.

۳. بەشى ئاگركوژاندنەۋە و فرىاكەۋتن *Rescue & Fire Fighting*

۴. بەشى رېنمايى فرۆكە *Marshalls* *مارشال*

۵. ئاسايشى فرۆكەخانە و ئاسايشى فرۆكەۋانى *Airport security & Aviation security*

۶. بەرپۆۋەبىردنى تەكنىكى و ناۋجەى *Airside* بۇ چاكسازى و ئىدامەكىردنى فرۆكە رېۋپۇش كراۋەكان .

۷. بەشى سەلامەتى و كۇنترۆل *Safety Department*

۸. بەشى سوتەمەنى فرۆكە *Refuelling of Aircraft*

بەشى چالاكى زەمىنى *Ground Operation Department*

ئەرك بەرپىرسىيارىتى ئەم بەشە چاۋدىرى كىردن و رېك خىستىن و بەرىنكىردن و بەرپۆۋەبىردنى ئەۋ پىداۋىستى و خىزمەت گوزارىانەيە كە پىۋىستە بۇ گەشتىاران لە كاتى داخلى بونيان بۇ بىناى تىرمىنال ھەرۋەھا ئەۋ خىزمەت گوزارىانەى كە پىۋىستە بۇ فرۆكەكان پىش كەش بىكرىت بە بەكارھىنانى ئەۋ نامىر و نامراز و ئۆتۆمبىلانەى كە لە فرۆكەخانەدان.

ئەو خزمەت گوزاریانەى كە پېش كەش بە گەشتیاران دەكریت دواى داخلى بونیان بۇ بیانی تیرمینال له تكت برین و وەرگرتنی جانتا و گواستنهوهى بۇ كاوتەر و كیشانى و لیست كردنی ناو و بەرپكردنی جانتاكان سەرجه میان كار و ئەرک و بەرپرسیاریتی هیله ئاسمانیه كانه و بەسەرپەرشتی ئەو بەشەى فرۆكه خانه ..



. بەلام بۇ پشکین و سکرین كردنی جانتا و دلتیا بوون له گەشتیار و دوکۆمینت و پەخش كردنی کاتی گەشته کانی هاتن و رویشتن و بانکەوازو دابین كردنی ژینگەى ئارام بەشى جالاکى زەمینى فرۆكه خانه بەرپرسە



ئامپىرەكانى خزمەت گوزارى زەمىنى بۇ فرۇكەكان Aircraft Ground Handling Equipments

ئەۋەى لەم باسەدا بەگرنكى دەزانىن بۇ خوينەرى بەرپىز ئەژمار كىردن و باس كىردنى ئەو ئامپىر و ئامراز و ئۆتۆمبىلە تايبەتانەيە كە بە كاردەھىنرپىن بۇ خزمەت كىردنى فرۇكەكان لە ناو فرۇكەخانەدا.

بەدەست پىكردى گەشتىك و سەرگەوتنى فرۇكەوان بۇ كابىنەى فرۇكەكەى ﴿ زۇر جارىش پىش ئەۋەى فرۇكەوان سەرگەۋىت ﴾ تا كاتى جولەكىردنى فرۇكەكەو بەرپىكردى لەسەر ئەپرونى فرۇكەخانە پىۋىستى بەچەند ئامپىر و ئامراز و ئۆتۆمبىلىكى تايبەت ھەيە. ھەرۋەھا ئە و كاتەى فرۇكەيەك دەنىشىتەۋە و ئەگاتە سەر ئاپرون و دەۋەستىت , لەكاتى ۋەستانىەۋە تا بەرپىكردى دووبارە پىۋىستى بە چەند ئامپىرو ئامراز و ئۆتۆمبىلى تايبەت ھەيە. لە خوارەۋە ناوو جۇر لەكەل كورته يەك لە ئىشى ھەر يكە لەو ئامپىر و ئامراز و ئۆتۆمبىلە تايبەتانە روون ئەكەينەۋە :

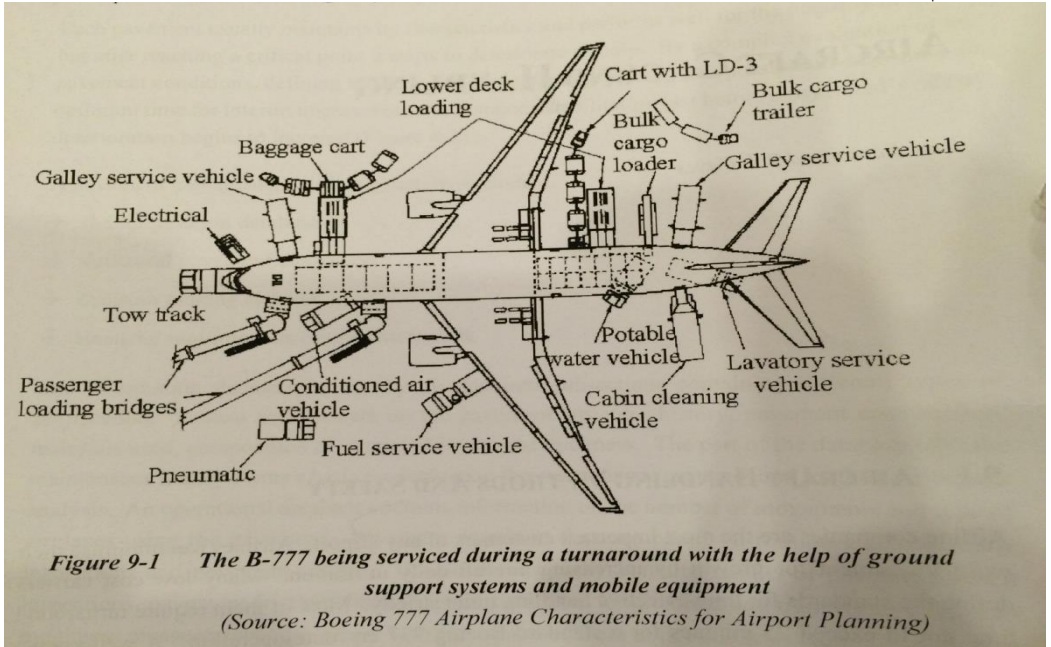

Figure 9-1 The B-777 being serviced during a turnaround with the help of ground support systems and mobile equipment

(Source: Boeing 777 Airplane Characteristics for Airport Planning)

۱. پاصى گەورە — جۆرى تايىبەت و نزم بە كاردەھيىنرېت بۇ گواستنهوۋە گەشتياران لە فرۇكەوۋە بۇ تىرمىنال و بەپېچەوانەوۋە.



۲. مېنى پاص — زۆر جار بەكاردەھيىنرېت بۇ گواستنهوۋە شاندو تېمەتايىبەتەكان يان كەسانى VIP يان كەسايەتتە تايىبەتەكان.



۳. پەيزەى فرۇكە – بەكار دەھيىنرېت بۇ سەركەوتن و دابەزىنى گەشتياران و تاقمى فرۇكە و تيمەكانى پشكنين و خزمەت گوزارى فرۇكەكان و چەند جورتيكان ھەيە:

أ لەسەر ئۆتۆمبيل بەستراوه و سەردانەپۇشراوه .



ب لەسەر ئۆتۆمبيل بەستراوه و سەرى داپۇشراوه



ج سەر دانەپۆشراوەو بەدەست ھاتووچۆی پئەدەکریت.



۴- قایشی داگرتن و سەرخستنی جانتا *Conveyor belt* — بەگاردەھینریت بۆ بارکردن یان داگرتنی جانتا و کارتۆن بۆ فرۆکە یان لە فرۆکەوہ.



www.alamy.com - DEKEGR

۵. گالیسکەى جانتا ﴿Baggage Cart﴾ بەکار دەھێنرێت بۆ گۆیزانەوہى جانتا، ھەيە داپۆشراوہ و ھەيە دانەپۆشراوہ.



۶. تراکتۆر – بەکار دەھێنرێت بۆ راکێشانی ئەو گالیسکانە یان رۆلەى گواستەوہى شەمەك ﴿trollies﴾.



۷. GPU *Ground power unit* بەگاردەھئیریت بۇ پیدانی پاۋەر بۇ فرۆكەكان بۇ ئیش پیکردنی بزوینەرەكانیان.



۸. ASU *Air starter unit* - بەگاردەھئیریت بۇ پیدانی ھەوا بۇ فرۆكەكان بەمەبەستی ئیش پیکردنی سیستمەكانی ناو فرۆكەكە.



۹. *Air conditioning unit* ACU – بهکاردهیئریت بۆ فینک کردنهوه یان گهرم کردنهوهی ناو فرۆکه لهکاتی وهستاندا نهگهر سیستمی «تبرید و تکیفی» فرۆکهکه کهم توانا بو یان نهتوانرا ئیشی پیبکریت.



۱۰. *Catering Vehicle* – بهکار دهیئریت بۆ گوپزانهوه و سهرخستنی خواردمههنی گهشتیاران بۆ فرۆکهکه.



۱۰. *Potable Water Vehicle* – بۆ سەرخستن و تیکردنی ئاوی پیویست بۆ دەست شتن و پیداوایستیهکانی گەشتیار له ناو فرۆکهکە.



۱۳. *Lavatory service vehicle* – بەکاردهیڤنریت بۆ پاککردنهوهی توالیتی فرۆکهکان.



۱۴- چۆك Chuck – بەكاردەھيئىرىت بۆ وەستاندىنى فرۆكە بە دانانى لەژىر تايەى
فرۆكەگان.



۱۵. Head set – بەكاردەھيئىرىت بۆ قسەگردن لەگەن فرۆكەواندا كاتى ئيش كردنى فرۆكە
پيش جوئە كردنى لەسەر ئاپرون.



۱۶. *Push back* پوش باك – بەكاردەھيئەت بۆ راکيئان يان پائنانى فرۆكە.



۱۷. *Tow bar* – ئەو پارچەيەيە وەك ھوكى ئۆتۆمبيل وايە دەبەستريت لە فرۆكە و پوش باك بۆ راکيئان يان پائنانى فرۆكە و ھەر جۆرە فرۆكەيەك جۆريكى تايبەت لە *Tow bar* ى ھەيە.



۱۸. *Towing machine* – ئۇ ئامبىرىيە بىئەكارھىننى *Tow bar* دەتوانىت بەھۇى دوو قۇلى
ھىدرۇلىكىيەوۈ فرۇكەيەك بەرزىكاتەوۈ و رايكىشت.



۱۹. *passenger bridge* ﴿خرطوم﴾ – بەكاردەھىننىت بۇ سەرکەوتن يان دابەزىنى گەشتىاران
بىئەكارھىننى پەيژە.



۲۰. دېك لۆدر *Deck loader* – بەكاردېت بۇ باركردن و ڤاگرتنى بار و بارگه و شمەك چەندىن جوړى هەيه بەپىي گەوره و بچوكى و بەپىي تواناى باركردن و داگرتنى پاليتەكان.



۲۱. *Fork lift* رافعه – بەكاردههينرېت بۇ بەرزكردنەوه و داگرتنى شمەك و ئامير و بارگه و بار و چەندىن جوړى هەيه له گەوره و بچوك بەپىي تواناى باركردن و داگرتنى كيشەكان.



۲۲. *Refueler* – باوزەر – بهگارددهئیریت بۆ گويزانهوه و تیگردنی بهنزینی فرۆکه و داگردنی بهنزین له فرۆکهکان چەند جوۆری ههیه لهسەر بنه‌مای قه‌باره‌که‌ی.



۲۳. به‌فر مائی فرۆکه *Snow Blower* – بۆ پاکردنه‌وه‌ی فرۆکه له به‌فر و فری‌دانى.





۲۴. گسكى سەر فرگه *Runway Sweeper* – بۇ گسك دانى و پاگردنه وهى فرگه.



۲۵. *De icing Machine* – به كاردیٲ بۇ لابردين و پاگردنه وهى به فر و سههۆل له سهر لاشهى فرۆكه كان.



۲۶. *Skid - O- Meter* – به کارده هیئریت بو پشکنینی فرگه و دلتیا بوون له حالهتی زبری
﴿Friction﴾ ی روو پوشه که ی.



۲۷. ئۆتۆمبىلەكانى ئاگركوژاندنەوہ و فریاكەوتن.



۲۸. چەند ئامىرىكى تر

پروئسى خزمەت گوزارى فرۆكەكان پروئسىهكى ھەمەلايەنەيە كە لەيەك كاتدا چەندىن ئامىرو ئامراو و ئۆتۆمبىل و كارمەندى پىسپۆرھەل دەسورپىت بەشىوہيەك كە:

۱. سەلامەتى فرۆكەكە و بار و گەشتياران و ئەو ئامىرانەى دەورى فرۆكەكەيە دابىن بكرىت.

۲. بەماوہيەكى قىياسى سەرچەم كارەكانى جىبەجى بكرىت و دواكەوتن پونەدات.

۳. سىستەم و رىنمايەتايبەتيەكانى ئۆپەريشن بەتايبەتى سەلامەتى و ئاسايش بەرجەستە بكرىت.

بەكارھىنانى ئەو ئامىرانەى سەرەوہ لەژىر سەرپەرشتى چەندىن كەسى پىسپۆر و ھەلگىرى بروانامە و مۆلەتى كاركردن بەرپى دەكرىت بە چاودىرى بەشى چالاكى زەمىنى و ئاسايشى فرۆكەخانەكان كارەكانيان بە ئەنجام دەگەيەنن.

پيدانى سووتەمەنى Refueling

ووتەى زانايەك ھەيە كە ئەئىت (سووتەمەنى خوئىنى فرۆكەوانىيە) .
وەك چۆن خوئىن بۆ گىيانى ئادەمىزاد گەيەنەرى ووزەو پيدانى ھىزە بۆ چالاكى يەگانى رۆژانەى
ھەر بەو جۆرەش سووتەمەنى وەك خوئىن وايە بۆ بەكەرخستنى فرۆكە , لە سەردەمانى
رەبەردوودا و لە دەست پيكردى فرين و فرۆكەوانى زانيارىەكى ئەوتۆ نەبوو لەسەر ھەلگرتن و
بە گەنجىنە كردنى سووتەمەنى فرۆكە , فرۆكە كۆنەگان كە جۆرى piston engine بوون
نەيان ئەتوانى برپكى زۆر سووتەمەنى ھەلگرتن و بەبەرميل و تەنكەر سووتەمەنى ئەدرا بە
فرۆكەگان بۆيە فرۆكەخانەگان بە پيويستيان نەئەزانى تەنكى و گەنجىنەى گەورە دروست
بەكن بۆ ھەلگرتنى سووتەمەنى فرۆكە و ھەر ھەمان سووتەمەنى ئۆتۆمبىليش بەكارئەھيئەرا
بۆ فرۆكە .



تا ساله‌کانی ۱۹۵۰ هیچ گۆرانکاریه‌ك به‌سەر جوۆری سووته‌مه‌نی فرۆكه‌دا نه‌هات تا ئه‌و كاته‌ی فرۆكه‌ی بۆینگ 747 دروست كرا كه پۆیستی به بریكى زۆر سووته‌مه‌نی هه‌بوو بۆ فرین كه پۆیستی به نزیكى ۱۵۰۰۰ سهدو په‌نجا هه‌زارلتر به‌نزین هه‌یه بۆ فرین وه له‌كهل ئه‌وه‌شدا شوینی تیکردنی به‌نزینه‌كەشی نزیك (۲,۵)م به‌رزى بوو ، ئه‌گه‌ر به‌باوزه‌ر(ته‌نكه‌رى تايبه‌ت به پیدانی به‌نزینی فرۆكه) یان به‌ته‌نكه‌رى به‌نزین سووته‌مه‌نی وه‌رېگر تايه ده‌بوو ته‌نكه‌رى قه‌باره‌ی ۸۰۰۰۰ هه‌شتا هه‌زار لیتر به‌كاربه‌یئرایه ، بېر له به‌كاره‌یئانی سیستمی بۆری كیشی و هایدرا نت (Hydrant) كرایه‌وه بۆ پیدانی به‌نزین به فرۆكه‌كان ، دواى ئه‌وه‌ش گۆرانکاری به‌سەر كوالییتی به‌نزینه‌كەشدا هات جوۆری JETA1 به‌كاره‌یئارا كه باشت‌رین جوۆری سووته‌مه‌نی یه بۆ فرۆكه تا ئیستاش .

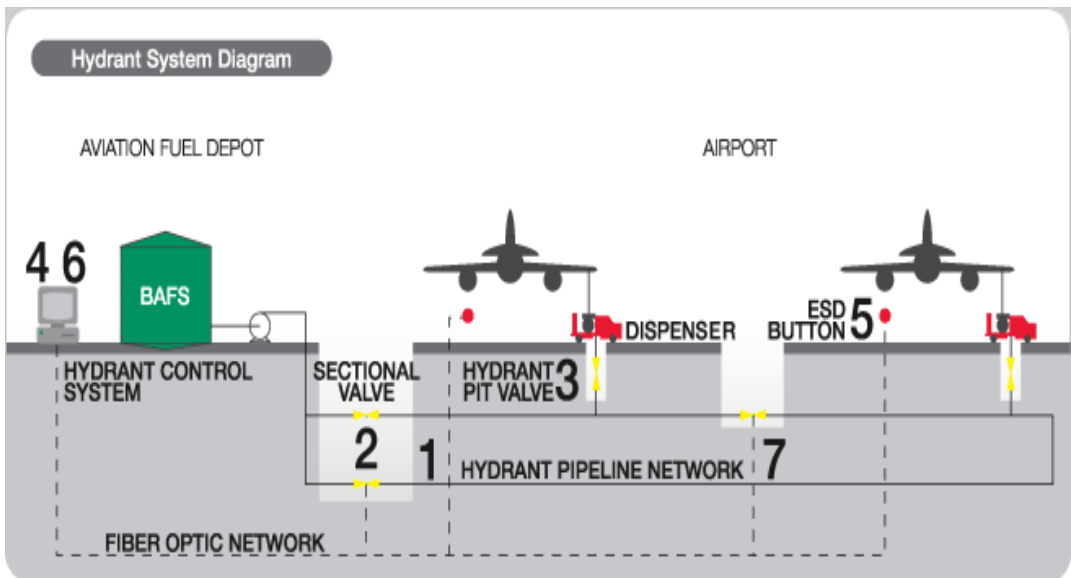

(نه‌خشی سیستمی هایدرانت بۆ پیدانی سوته‌مه‌نی به فرۆكه)

خیرایی گهشه سهندن و پیشکەوتنی گواستنهوهی ئاسمانی زۆر زووتر هەلکشا بەبەرراورد
لەکەل خیرایی چاگسازى بۆ باشتر کردنی جۆرایهتی سووتەمەنى Fuel Quality بەهۆی ئەم
هۆکارانهی خوارهوه :

۱. زیاد بوونی ژمارەى نیشتۆکی فرۆکەکان (Seats) و زۆربوونی رێواو گەشتیاران .
۲. بەکارهێنانی فرۆکەى نوێ بە تەکنەلۆجیای نوێ بەبەکارهێنانی سووتەمەنى کەمتر .
۳. گۆرنگاری لە رێکارەکانی فرین (Flight Procedures) و بەرجەستەکردنی بەرفراوان لە
بەکارهێنانی سیستمی (Flight Management system)

پیداویستیه بنەرەتیهکانی سووتەمەنى له فرۆکەخانەکاندا بۆ فرۆکەکان ئەمانە:

۱. بەرزى پلهى پاکزى (High degree of Purity).
 ۲. بوونی برى تەواو لە سووتەمەنى (Sufficient Quantity of Fuel) .
 ۳. خیرایی لە گەياندن و پیدانی سووتەمەنیهکە بە فرۆکە Refueling the aircrafts on
time (کات زۆر گرنگە لە فرۆکەوانیدا) .
 ۴. ئاستى بەرزى سهلامهتى بهگهپرختن (Operation safety).
- لە لایهکی ترهوه ئەو رهوش و پێویستیه بنەرەتیهکانی که پێویسته لە سووتەمەنى فرۆکەدا
هەبێ بۆ ئەوهیه که بنهماکانی سهلامهتى دابین بکات به پێی رێنمايه نیو دهولەتیهکان , به
شیوهیهکی لهبەرچاویش دەرکەوتوه که سووتەمەنى جۆری JET A1 بۆ فرۆکەکان پیاوهی ئەو
رێنمایانه دهکات له بهر ئەم خالانهی خوارهوه :

۱. به هۆی ئەوهی له بلندیه زۆر بهرزهکاندا High Altitudes پلهی گەرما دائه بهزیت بۆ
نزیکهی -۴۰ °م خوار جلی سیلزی بۆیه پێویسته بهزینی فرۆکەکه به جۆرێک بێت له کاتی
بەرز بوونهوی فرۆکەکه و له بوونی ئەو جۆره بارودۆخه که شناسیهدا بهزینهکه نهیبهستیت
, ئاستی بهرگری کردن له بهستن Freezing Resistant پهيوهسته بهو بره پارافینهی که

لە بەنزىنە كەدا ھەيە و بە نزم بوونەوھى پلەى گەرما ئەو پارافىنە ئەبىت بە كرىستالى وورد ، بەلام JETA 1 ئە پلەى گەرماى -٤٠ °م كرىستال دروست ناكات .

٢. لەبەر ئەوھى سووتەمەنى فرۆكە بەكارئەھىنرئىت بۆ سارد كردنەوھى ھەندى ئامپىرو ئامپرازى سىستەكانى ناو فرۆكەكە ، زۆر جار پلەى گەرماى سووتەمەنىكە زۆر بەرز ئەبىتەوھ كە دەگاتە ٢٦٠ °م ، لەم پلەيەدا پىويستە ئەو بەنزىنە ھىچ نىشتەى نەبىت (depositing) و كىشەى تەكنىكى دروست نەبىت بۆيە زۆرگرنكە پلەى گەرماى بەنزىنەكە بە جىگرى بەيلرئىنەوھ بە زىاد كردنى (additive) واتە(پاش ھەوئىن)بۆ سووتەمەنىكە بە پىى پىويست .

٣. بوونى سەلفەر (spher) لە بەنزىنەكەدا ھۆكارىكە دەبىتە ھۆى ژەنك كردنى بۆرى و ئامپرازەكانى ناو فرۆكەكە بۆيە پىويستە ئەو بەنزىنە بەجۆرىك دروست بكرئىت كە نەبىتە ھۆى (corrosion) واتە داروشان يان رزىنى ھىچ پارچەيەكى ناو فرۆكەكە .



٤. نابىت بەنزىنەكە پاشەرۆيان (تەلخى)ى تىابىت يان بە شىۆەبەك بىت كار بكاتە سەر ئەو برە كەمە ناوھى كە لەناو بەنزىنەكەدا ھەيە ، دەتوانرئىت ئەم جۆرە لە تەلخى بەھۆى فلتەرى ووردى خۆلەوھ (Micro Filter) بگىرئىت .

۵. پېۋيسته رېژەى ئاۋ لەناۋ بەنزىنەكەدا لە %0.003 زىاد نەكات بە زىاد بوۋنى رېژەى ئاۋ و لە پەلە زۆر نزمەكاندا كرىستالى ئاۋى بەستوو دروست ئەبىت .

ئاۋ كاتىك دروست ئەبىت كە ھەوا دزە ئەكات بۇ شۆپىنى بەنزىنەكە ، ھەوا شىي ئاۋى تىدايە ئەو بېرە شىيە ھۆكارە بۇ دروست بوۋنى گەردىلەى ئاۋ لە ناۋ بەنزىنەكەدا ، ھەوا و (شىي ھەوا) بە يەككە لەم رىگايانەى خوارەوہ ئەكاتە ناۋ بەنزىنەكە :

أ. لەكاتى گواستەوہى بەنزىن لە تەنكەرەوہ بۇ تەنكى گەنجىنەكان بە پالنەر (Pump) و پالنانى ھەوا بۇ دروستكردى ھەناسە و ھە لثىنى ھەواى بۆرىەكان (breathing).

ب. لەكاتى كەمبوونەوہى بېرى بەنزىن لە تەنكى ھەلگەردن و كەنجىنەكان و زىاد بوۋنى قەبارەى بۇشايى ھەوا (Big breathing) .

ج. لەكاتى پېدانى بەنزىن بە فرۆكەكان .

د. لەكاتى بوۋنى لىك لە ئۆتۆمبىل و تەنكى و بۆرى گواستەوہى بەنزىن .

لەبەر بوۋنى حىواۋى زۆر لەنىۋان پەلەى گەرماى دەرەوہ (كە بەرزە) و ناوہوہى تەنكى و بۆرى و ئۆتۆمبىلەكان (كە نزمە) ئەو رېژە ئاۋەى لە ھەوادايە چرئەبىتەوہ و تىۋكى ئاۋ دروست ئەبىت و رېژەى ئاۋەكە زىاد ئەكات بۇيە پېۋيستە بە رىگايەكى ھونەرى ئەو بېرە ئاۋەى كە لە بەنزىنەكەدا دروست ئەبىت لابرېت يان رابدېت.

زۆر پېۋيستە لەكاتى دروست كرىنى تەنكى و گەنجىنەى ھەلگەرتنى سوتەمەنى ھىچ دەرەتەك بۇ دزەكرنى ھەوا نەھىلرېتەوہ بۇ ناۋ بەنزىنى ھەلگىراو ، دەبىت بنى گەنجىنەو تەنكى يەكان بە شىۋاىك دروست بكرېن كە سلۇپيان ھەبىت بۇ مەنھۇلئىكى ناوہوہ كە ئاۋى تيا كۆ ئەبىتەوہ لەوئە بە ئاسايى رابدېت بۇ دەرەوہ .

ھەرەھا تۆرى لوولەو بۆرىەكان پېۋيستە كەمترىن سلۇپىشان پى بىرېت بۇ بەرگەگرتن لە نىشتن ، كە پېۋيستىشى كرىد ئەو ئاۋەى كۆ ئەبىتەوہ لە نزمترىن شوپنەوہ دەرېكرېت .

ھەرەھا پېۋيستە ئەو بەنزىنەى كە دەكاتە تەنكى و گەنجىنەكان بەو چەشن و جوړە بمىنئەتەوہ كە لە پالۋگەكاندا دروست كراون وكەواھى تىست لىستى تاقىگە (Lab Test Certificate) پېۋيستە ھەبىت لەگەل ھەر بېرىك (batches) دەكاتە بەنزيخانە بۇ دلنئاي لە كوالىتەكەى .

CERTIFICATE OF ACCEPTANCE

TO PARTICIPATE IN THE IECEE CB-SCHEME

Medical Equipment Compliance Associates, LLC

5060 West Ashland Way, Franklin WI 53132, USA

has been assessed and determined to fully comply with the requirements of ISO/IEC 17025: 2005-05, The Basic Rules, IECEE 01: 2012-06 and Rules of Procedure IECEE 02: 2012-06, and the relevant IECEE CB-Scheme Operational Documents.

Medical Equipment Compliance Associates, LLC

is therefore entitled to operate as a CB Testing Laboratory under the responsibility of UL as National Certification Body and to carry out testing within the IECEE CB Scheme for the Scope (Product Category(ies) and Standard(s)) as listed in the relevant part of the IECEE Web Site at www.iecee.org, and is subject to all other terms as set forth in the IECEE Basic Rules and Rules of Procedure

This certificate remains valid until July 29th 2017 at which time it will be reissued by the IECEE Executive Secretary upon successful completion of the normally scheduled 3-year Reassessment Programme administered by the IECEE CB Scheme.

Signed by:



Kerry McMANAMA
IECEE EXECUTIVE SECRETARY AND COO

Date of Issue: 2014-08-21
TL293

بەگەشتنى بەنزىنەكە بۇ گەنجىنەكان راستەوخۇ ناتوانرېت بەنزىن وەرېگىرېت و بىكۆزىتەو
بۇ فرۆكە ، پېويستە چەند كاتېرېك چاوەروان بىكرېت بۇ پېدانى دەرفەت بە نىشتنى ھەر
تەئخى و پىسى و ئا و تەنى خراپ كە لە ناو بەنزىنەكەدا ھەبىت ، ھەلبەت ئەو ماوەى
چاوەروانىەى كە پېويستە بۇ ئەو پىرۆسەيە نىك بە (۳) كاتىمېرە بۇ ھەر (۱) م بەرزى لە
بەنزىنەكە ، بۇيە تەنكىەك يان گەنجىنەيەك پېويستە بە رېژەى بەرزىەكەى ماوەى چاوەروانى
ئەژمار بىكرېت .

لەھەر فرۆكەخانەيەكدا كە گەنجىنەى بەنزىن ھەبىت پېويستە بەلایەنى كەم (۳) تەنكى ھەبىت
بۇ ئەوەى كە يەكەم پىر ئەكرېت دووم لە چاوەروانىدا بىت لە سېھەم بەنزىن وەرېگىرېت .
پېويستە وەرگرتنى بەنزىنېش لە پىرۆى سەرەوەى بەنزىنە ھەلكىراوەكەو ە دەست پىبكات بۇ
دنيا بوون لە پاكژى و نەبوونى پىسى تىايدا جونكە ھەمىشە بەشى سەرەو ە پاكترىن بەشىتى ،
ھەرەھا ئەو بۇرىەيەى ناو تەنكىەكە كە بەنزىنەكە ھەلئەمزىت دابەش كراو ە بە چەند
بەشىكى جىگىرەو ە (Fixed parts) بە ستونى دەتوانرېت بە جۆرېك دروست بىكرېت و

بەكاربەھىئىيەت كە تەنھا بەنزىن لە رووى سەرەوھى ئەو بىرە بەنزىنە ھەلگىراوھ وەربىگىرەت كە لە تەنكىيەكەدايە .

ئەو فلتەرانەى كە بەكار ئەھىئىيەت بۇ پاكردنەوھى بەنزىنەكە نابىت گىچى كۈنەكانيان لە (۱۰۲) مايكرومىتر زياتر بىت، ئەمە ئەو ناكەيەنەت ئەگەر گەردىلەيەك درىزىيەكەى ۵ مايكرو بىت تى ناپەرىت بە پىجەوانەوھە كەردىلە ھەيە كە ۱۰ ي مايكرو درىزە و ئەستورىيەكەى (۲) يان (۵) مىللى مايكروئىيە بەئاسانى تى ئەپەرىت بۇيە پاكردنەوھە پالاوتنى ئەو جۇرە بەنزىن مىكانىزىمىكى زۇر وورده و جاودىرى ووردى ئەوئىت .

گرنگى پالاوتن بۇ دلتيا بوونە لە كوالىتى ئەو بەنزىنەى كە دەكرىتە ناو فرۇكەكەوھ لەبەر ھەستىارى بزويئەرى فرۇكە ، چونكە لە بوونى ھەر تەلخىيەك يان پىسەيەك رەنگ بىت بىت بەھۇى روودانى كەم و كورى تەكنىكى لەئاسماندا يان وەستاندى بەشەك لە بزويئەرىكەنى فرۇكەو روودانى قەومان و كارمات .

يەكەك لەو بەلگانەى كە پشكەرى رووداوەكان (Accident investigators) لە لىكۆئىنەوھەكاندا بۇى ئەگەرىنەوھە تىست لىستى تاقىگەى سوتەمەنى فرۇكە لى قەوماوھەكەيە خۇ ئەگەر دەركەوت كەم و كورى لە كوالىتى بەنزىنەكەدا كە فرۇكە وەرى گرتووه ھەبووه بوھ بەھۇى كارەساتەكە كۆمپانىيە پىدانى بەنزىن يان ھەر لايەنىكى بەرپرس لەو پرۆسەيە بەرپرسىارىتى دەكەوئىتە ئەستۆ .

بەنزىن لە فرۇكەخانەوھ بۇ فرۇكە بەم رىكاپانە ئەگوئىزىتەوھ :

۱. بەھۇى تۇرىكى لولە و بۇرىيەوھ ھەر لە پالاوگەوھ بۇناو فرۇكەخانە يان لە گەنجىنەى كۆمپانىيە دابىن كەرى سوتەمەنى بۇ فرۇكەخانە يان شوئىنى وەرگرتنى بەنزىن لەلايەن فرۇكەكەوھ .

۲. بەكەشتى لە دەرياوھ .

۳. بەكۆنتىنەرى شەمەندەفەر .

۴. بەتەنكەرو لۆرى .

گەنجىنەى سووتەمەنى فرۇكە بە دوو جۇر دروست ئەكرىت :

۱. گەنجىنەى سەر زەوى Over ground fuel farm.



۲. گەنجىنەى ژېر زەوى Underground Tanks .

دروست كىردنى ھەر جۇرئىكىيان سوودىيان ھەيە و لە ھەمان كاتدا كەم و كورپەكيشيان ھەيە گەنجىنەى سەر زەوى بىرى تىچوونى كەمترە لە گەنجىنەى ژېر زەوى .
گەنجىنەى ژېر زەوى بىرى پارەى پىويست بۇ چاگسازى و ئىدامە كىردنى زىاترە لە گەنجىنەى سەر زەوى , پىويستىشە ھەر گەنجىنەيەك لە ماوہيەكى ديارى كراودا پاك بىكرىتەوہ ماوہكەش لە (۲) سال زىاتر نەبىت .

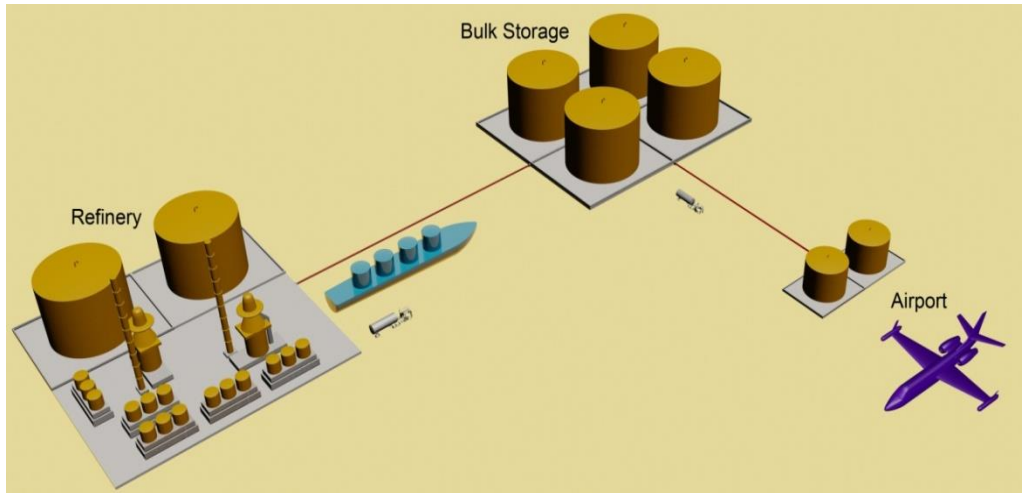

له فرۆكه خانه گه وره كاندا گواستنه وه و پیدانی به نزین به فرۆكه به هۆی سیستمی بۆرکیشیه وه ئەنجام ئەدریت كه پى ی ئەوتریت (Hydrant System) .

له كاتی دروست كردنی سیستمی هایدرهنتا پێویسته رهچاوی ئەم خالانه بكریت :
 ۱. درێژی ئەو مهودایه ی كه بۆریه كانی پیا ئەروات .

۲. شوینی راكیشانی بۆریه كه وه دروست كردنی سیستمه كه كه له ژیر ئەپرون Apron و تهكسی وه به وه Taxiway تی ئەپهریت .

۳. ژماره ی ستانده كانی فرۆكه كه Stand location Numbers .

۴. ماوه ی پیدانی سووته مه نه كه Refueling duration .

به كورتی سوودو كه م و كورپی سیستمی (Hydrant) ئەمانه ی لای خواره وهن :

سووده كانی (advantages):

۱. ئاستیكى به رزی سه لامه تی هه به بۆ ناگر higher fire safety .
۲. كه می لیک كردن و به فیرو نه دانی به نزین lower escape & spilling .
۳. بچوكی رووبه ری ئەو شوینه ی كه تیایدا به نزینه كه ئەدریت به فرۆكه .

۴. ئەو رووبەرەدى كە پېۋىستە بۇ پاركىنى ئۆتۈمبىلەگان لە دەرەۋەدى ئەپرون كەم ئەبىتەۋە .
۵. كەمى بېرى تېچوون بۇ بەكارھىنان lower operating cost .
۶. كەمترىن ژمارەدى كرىكارى پېۋىستە lower demands of labors .
۷. باشتر دلتيا بوون لە كوالىتى بەنزىنەكە Easier to ensure high quality of fuel .
۸. خىرا پېدانى بەنزىنەكە بە فرۆكەكە و كەم كىردنەۋەدى دواكەوتنى Quick Refueling .and Less Delay
۹. پېۋىستى كەمى بۇ چاكسازى ھەپە lower demands of maintenance .
۱۰. يارمەتى كەم كىردنەۋەدى ھاتوچۇ لەسەر رېگاگان بەھۋى كەم بەكارھىنانى ئۆتۈمبىلەۋە .

كەم و كورپەكانى (disadvantage) :

- بەرزى بېرى تىجوى ۋەبەرھىنان High cost for investing .
- پېۋىستە فرۆكەكە لەكاتى ۋەرگرتنى بەنزىن لەسەر شوپنى ۋەرگرتنى بەنزىنەكە پارك بكات , بۇ ئەم پارك كىردنە فرۆكەكە جموجۇلى زۆرى پېۋىستە تا دەچىتە شوپنى ديارى كراو .
- ناكىت جۈلە بە بۇرى تىكىردن بكىت ئەكەر پېۋىست بكات .
- زۆرى بېرى تىجوى چاكسازى كاتى روودانى كەم و كورى Higher maintenance cost .
- لە ھەموو كاتىكدا پېۋىست بە بوونى تەنكەرىك يان باوزەرىك ئە كات لە كاتى لە كار كەوتنى سىستەمەكە يان روودانى كەم و كورى .
- لە فرۆكەخانە بچوكەكاندا باشترىن و ئاسانترىن رېگە بۇ پېدانى بەنزىن بە فرۆكەكان بەكارھىنانى ئۆتۈمبىلى باوزەرە يان تەنكەرە .

بەشى نۆپەم

فرۆكەخانە و كارىگەرپەكانى لەسەر ژىنگە

يەككەك لە مافە بنەرەتپەكان بۇ بۇ زيانى مرۇف فەراھام كردنى ژىنگەپەكى تەندروستە، ھەرچەندە گواستەنەوھى ئاسمانى زيانى مرۇفى زۇر ئاسانتەر كردوھ بەلام لەم بوارەدا بەكارھىنانى فرۆكە كارىگەرى نەرىنى ھەپە لەسەر ژىنگەى مرۇف بەتايبەت ئەو كەسە نىشتەجى بوانەى لە دەورى فرۆكەخانە و ناوچەكانى نىك فرۆكەخانە ژيان بەسەر ئەبەن . لەم روانگەپەوھە گواستەنەوھى ئاسمانى دەبىتە سەرچاوەى پەخنەگرتنى لایەنەكانى چاودىرى مافى مرۇف و تەندروستى كۆمەل .

فرۆكەخانەكان لە رۆژانى پشو و بۆنەكانەكاندا لەلایەن ھاوالاتیانەوھە زياتر بەكارئەھىترىن ھەر بۆپە لەو كاتانەدا جموجۆلى فرۆكەكان زىاد ئەكات .

رەچاوكردنى ژىنگە يەككەك لە فاكتەرە گرنگەكان كە دەبىت بخرىتە بەرنامەو ماستەرپلانى فرۆكەخانەكان بۇ كاتى فراوان كردنى پىكھاتەكانى و زىاد كردنى توانا و خزمەت گوزارپەكان لە ئايندەدا .

ژاوەژاوى فرۆكەكان لە رىزى پىشەوھى فاكتەرەكانى ژىنگە پارىزى دىت كە دەبىت گرنگى تايبەتى پى بدرىت دوا بە دواى ژاوەژاو كارىگەرى ھەلایسانى گاز و ھەروھە ئاوى سەر زەوى و مەترسى ببالندەكان و چارەسەرى ئاوى بىس و كارىگەرپەكانى سووتەمەنى فرۆكەو ئەو شلەو رۆن و ھايدروۆلىكانەى كە بەكارئەھىترىت .

ژىنگە پارىزى فرۆكەخانەو دەوروبەرى بابەتتىكى ئابورىشە كە پىويستە شارەزايان و ئابورى ناسان لىكۆلئىنەوھى مرۆپى لەسەر بگەن .

ژىنگەى فرۆكەخانەپەكى بچووك يان مامناوھند دەكرىت بەراورد بكرىت لەگەل كارپىكردنى كارگەپەكى پىشەسازى مامناوھند لە رووى كارىگەرپەوھە لەسەر ژىنگەى تەندروستى مرۇفەكان ، ئەو بەشانەى كە دەبن بە سەرچاوە بۇ تىكدانى ژىنگەى فرۆكەخانەكان و دەوروبەريان دەكرىت بە ھوت بەشەوھە ، وەك لە خوارەوھە رىزبەند كراوھ :

۱. بهشی یه که م

ژاوه ژاوی فرۆکه گان له سه ر ناوچه گانی دهوروبه ری نزیك فرۆکه خانه :

- تیست کردنی بزینه ری فرۆکه گان Tests of aircraft Engines .
- دهنگی زۆر بهرتر له توانای مرۆف Super sonic Boom .
- دهنگی فرۆکه گان له ناسماندا Noise of aircraft en-route .

ژاوه ژاوی فرۆکه گان و کاریگه ریان له سه ر ته ندروستی مرۆف :

یه کیک له فاکته ره گانی بیسوونی ژاوه ژاو و دهنگه دهنگی بهرز له ناوچه گانی نزیك له فرۆکه خانه گان لیکۆلینه وه گان دریان خستوو که تووشی بووه به نه خووشیه گانی دل و فشاری خوین له وه که سانه ی که نزیك له ئاراسته ی نیشتنه وه و فرینی فرۆکه گان له فرۆکه خانه گان زۆر زیاتره له وه که سانه ی که له ناوچه دووره گانی فرۆکه خانه دا ده ژین .

ژاوه ژاوو و دهنگه دهنگی بهرز هوکاره بو لاوازیوونی بیستن و بهرزبوونه وه ی فشاری خوین و که می وروژمی خوین له دلوه نارچه ته ی گه ده و ریخۆله گان و که می خوین که مبوونه وه ی سیستمی بهرگری ناو له ش .

هه رچه نده که مبوونی بیستن زۆر جار به هو ی به سالآچوون و پیری ه وه به لام ژاوه ژاوی نزیك فرۆکه خانه گان و له ناو فرۆکه خانه گان که له ئه نجامی فرینی فرۆکه و نیشتنه وه و کاریپیکردنی نامیر و نامرآزه گانی سه رزه وی فرۆکه خانه دروست ده بیت کارده کاته سه ر ته ندروستی کارمه ندان و خه لگانی دانیشتووی ناوچه گانی نزیك بوونه وه ی فرۆکه گان و ئاراسته ی فرۆکه گان .

بو که مکرده وه ی کاریگه ری ژاوه ژاوو ریکخراوی فرینی شارستانی نیوده وه ته ی (ICAO) چه ند رینگاو ریسایه کی داناوه بو دیاری کردنی ئاستی ژاوه ژاوو له فرۆکه خانه گان .

- که مکرده وه ی سه رچاوه ی ژاوه ژاوو (به به کارهینانی فرۆکه ی بی دهنگ).
- پلان بو به کارهینانی زه ویی یه گان .

- رېكارەكانى كەمكردنەۋەى ژاۋەزاۋو و دەنگەدەنگ ۋەك دانانى بەربەست بۇ بەرگرتنى دەنگى بزوینەرى فرۆكەخانەكان
- ديارى كردنى كاتى كاركردنى فرۆكەخانەكان لەزۆر ۋولاتدا كاتى گەشتەكان سنوردار دەكریت بۇ چەند كاتژمېرېك تا بتوانریت لانى كەم شوپنەكانى نزيك فرۆكەخانە ژینگەى ژيانيان ئارام بېت .
- جى بەجى كردنى رېكارەكانى سەلامەتى ژینگەى بۇ بابەتى ژاۋەزاۋو و دەنگە دەنگ .

۲. بەشى دووہم

پيس كردنى ھەۋاى ئاسمانى ناۋچەكانى دەوروبەرى نزيك فرۆكەخانە :

- ھەلايسانى گازەكان Gas emission لە بزوینەرى فرۆكەكان .
- ھەلايسانى گازەكان لە بەكارھېنانى ئۆتۆمبېل و ئامېرەكانى ناۋ فرۆكەخانە .
- ھەلايسانى گازەكان لە ئۆتۆمبېلەكان كە بەكارئەھيىنریت بۇ گواستەنەۋە بۇ ناۋ فرۆكە .
- ھەلايسانى گازەكان لە سيستمەكانى تىرى ميكانيكەۋە ۋەك ھەۋاسازى Chiller and air conditioning system

بەشى سېھەم

كارىگەرى فاكتەرە جېھانگىرپەكان :

- پيس بوونى ھەۋا لەئەنجامى فرېنى فرۆكەكان بۇماۋەى دورو درېژ (بارانى ترشەئۆك – acid rain) .

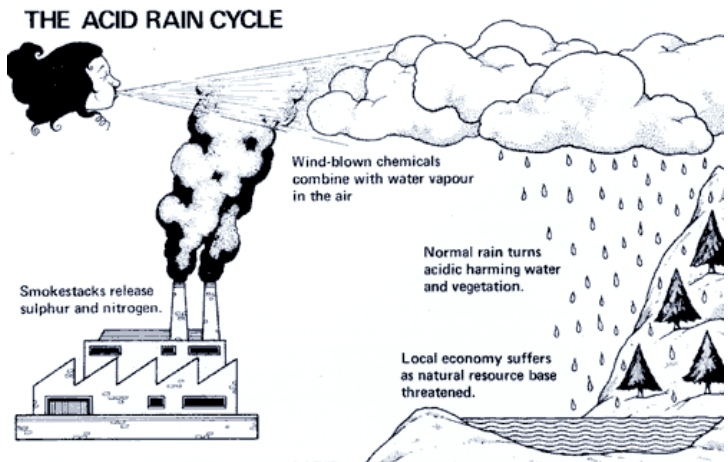

- نىشتىنى deposition ئۆكسىدى كارىيۇن لە ناوچەى فرۆكەخانە يان نزيك بە فرۆكەخانە .
- كارىگەرەيەكانى چىنى ئۆزۆن .
- رەش بوونى چىنەكانى ھەوا .

۲. بەشى جوارەم

دروست كردنى فرۆكەخانە:

- ھەلكەندن و لابردنى برېكى زۆر لەخاك .
- داروخانى خاك .
- يەكانگىرى لەگەل جۇگەلەو كەنالەكانى ئاو .
- كارىگەرى لەسەر گزۇگياو رووھكى ناوچەكە و ئازەلە كىويەكان .
- گۆرپىنى سروسىتى جوگرافى ناوچەى فرۆكەخانە .

۵. بەشى پىنجهەم

پىس كىردى ئاۋ و خۆلى دەورى فرۆكەخانە:

- چارەسەرى ناتەۋاۋى ئاۋى قورسى ناۋ فرۆكەخانە Imperfect treatment of Waste
.water
- دزەكىردى بەرھەمەكانى رۆن و ھایدرولىك Leaks of oil producer
- رامائىنى بەفرو لابىردى سەھۆل لەسەر شوپنە پروپوش كراۋەكان و فرۆكەكان Chemical
De-Icing of airport and aircraft

۶. بەشى شەشەم

چارەسەرى پاشەپرۆكان:

- گەنجىنە كىردى و فرۆيدانى كەرەستە مەترسى دارەكان كە بەكارئەھىنرېن بۆ چاكسازى و چاكىردى فرۆكەكان .
- پاشەپرۆكانى دۋاى گەشىتنن و بەگەپرۆكىستى فرۆكەكان .

۷. بەشى ھەوتەم

قەۋمان و رووداۋەكانى ئۆپەرمىشنى فرۆكەكان :

- ئەۋ گىژەلۆكەيەى كە دۋاى فرۆكەكانەۋە دروست ئەبىت Wake Turbulence و كارىگەرىيان لەسەر ناۋچەكانى دراوسى فرۆكەخانەكان .
- لىكى تۋالىتى فرۆكەكان لە ئاسماندا كە بە ناۋى سەھۆلى شىن (Blue-ice) ناۋزەد دەكرىت .
- رووداۋى كەوتنەۋەى قەۋمانى ئەۋ فرۆكانەى كە كەرەستەى قەدەغەكراۋ ئەگوپزەنەۋە .
- رېكارەكانى پەيوەست بەپىدانى سووتەمەنى بە فرۆكەكان بۆ پەپىرەۋە كىردى پلانى كتوپرى .
- لىكى كەرەستەكانى ئاگركوژاندنەۋە و بابەتى سەلامەتى لە دەورى فرۆكەخانەكان .

فرۆکه خانە و دەنگ

SOUND

دەنگ شەپۆلیکی میکانیکی لە ناوەندیکا بلاو ئەبێتەوه ، دەتوانیت لەناو شلەمەنی ، گاز ، مادەى نەرمدا بچوئیت و بگوازیتەوه .

خیرایی رۆشتنی یان بلا و بوونەوهی دەنگ لە ناوەندیکا لەسەر چرپی و سروشتی ئەو کەرەستەیه دەوستیت کە پیا تیپەر ئەبیت .

دەتوانیت دەنگ بەجۆریکی تر پیناسە بکریت کە گۆرانکاریهکە لەو فشاره ی کە لە سەر کۆیجکەى مرۆف دروست ئەبیت و میشک هەستی پى ئەکات .

بەرترین لەرەلەر کە گۆیجکەى مرۆف دەتوانیت هەستی پى بکات (۲۰۰۰۰) هرتزه و لەوه رادهیه بەرزتر پى ی ئەوتریت Ultrasound .

نزمترین لەرەلەریش کە گۆیجکەى مرۆف دەتوانیت هەستی پى بکات تەنها (۲۰) هیرتزه و لەوه نزمتر پى ی ئەوتریت Infrasound .

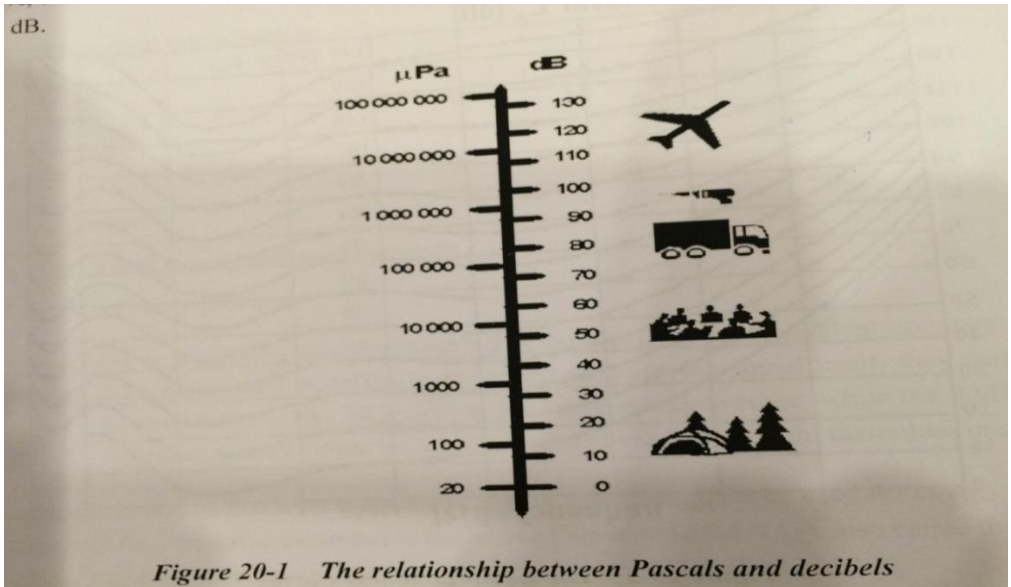

Figure 20-1 The relationship between Pascals and decibels

جیاوازی نیوان دهنگ و ژاوهژاو :

ژاوهژاو دهنگیکی نه ویستر اوه ، ژاوهژاو سه رچاوهی بیزارکردنی مروّقه .

ژاوهژاو له دهوری فرۆکه خانه به چوار ریگا چاره سهر نه کریت :

- کم کردنه وهی ژاوهژاو له سه رچاوه که یه وه به هوی ته کنه لو جیا یه کی پیشکه وتوه و دلنیا بوون له هه بوونی به لگه نامه ی ژاوهژاوی فرۆکه گان (Aircraft Noise Certification).
- کونترۆل کردنی ریکاره گانی به گه رختنی فرۆکه گان ، ریک خستنی جموجۆلی فرۆکه گان له سه ر فرگه گان .
- سنوردار کردنی جوړو کاتی به گه رختنی فرۆکه خانه و چالاکیه گان .
- هه لبژاردنی شوین و پیگه ی دروست کردنی فرۆکه خانه گان به به راورد له گه ل ناوچه گانی دهوروبه ری فرۆکه خانه .

Land use category noise limits

Land use category	Noise Limits [db]					
	Day		Evening		Night	
	L Aeq	L A,S,max	L Aeq	L A,S,max	L Aeq	L A,S,max
Zone with special noise protection , hospital , spa , etc.	50	70	50	70	40	60
Urban areas, schools etc.	55	75	55	75	45	65
Areas in the vicinity of airports and air routes	60	85	60	85	50	75
Industrial areas	70	95	70	95	70	95

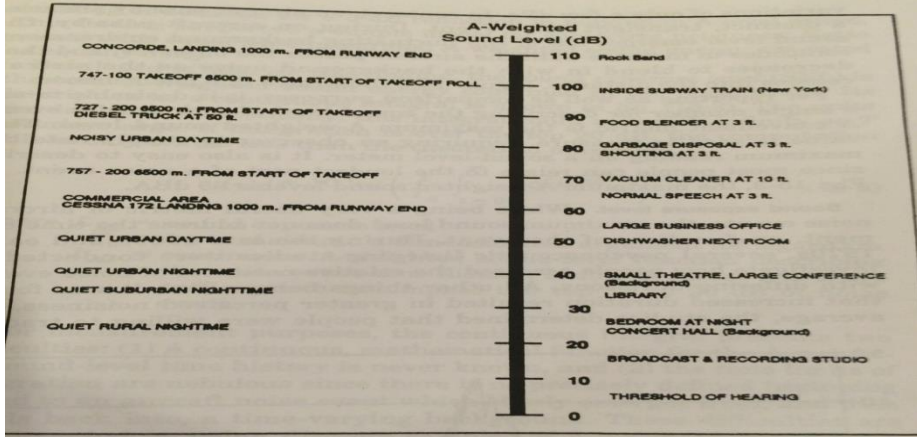

Figure 15-2 Common environmental A-weighted sound levels in decibels (Harris Miller & Hanson).

که کم کردنهوی ژاوهژاوی دموری فرۆکهخانه :

- نهو فرۆکهانهی که چوار بزوینهریان ههیه کیشهی ژاوهژاو دروست نهکهن بهتایبتهت لهکاتی فریندا Take-off .

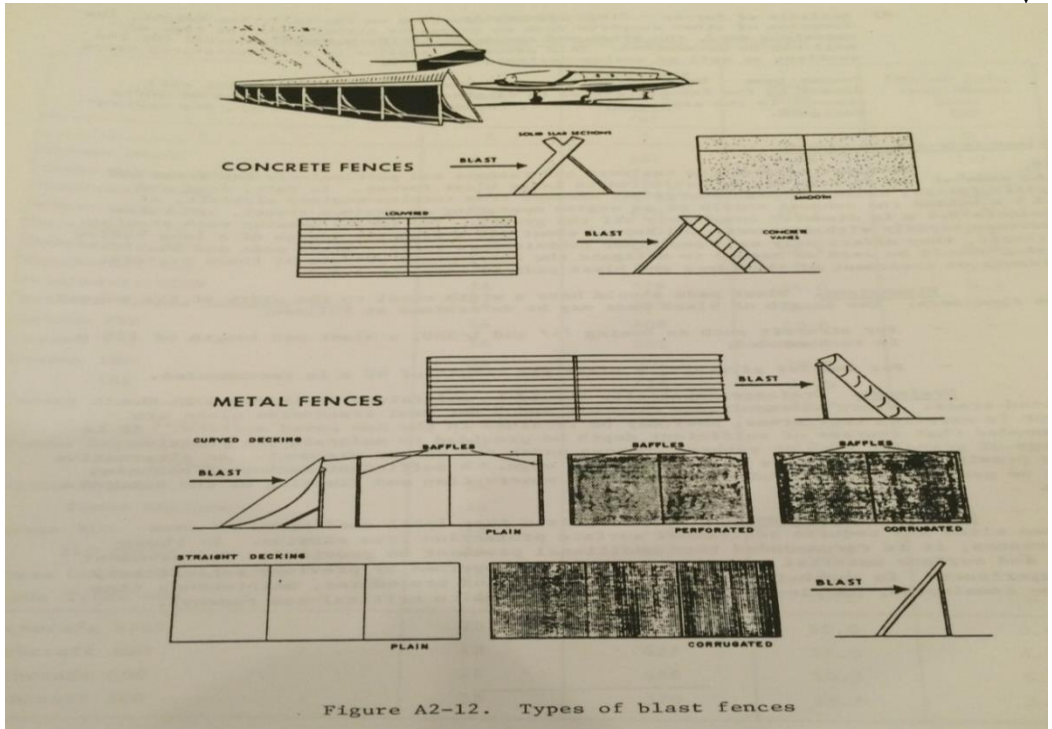
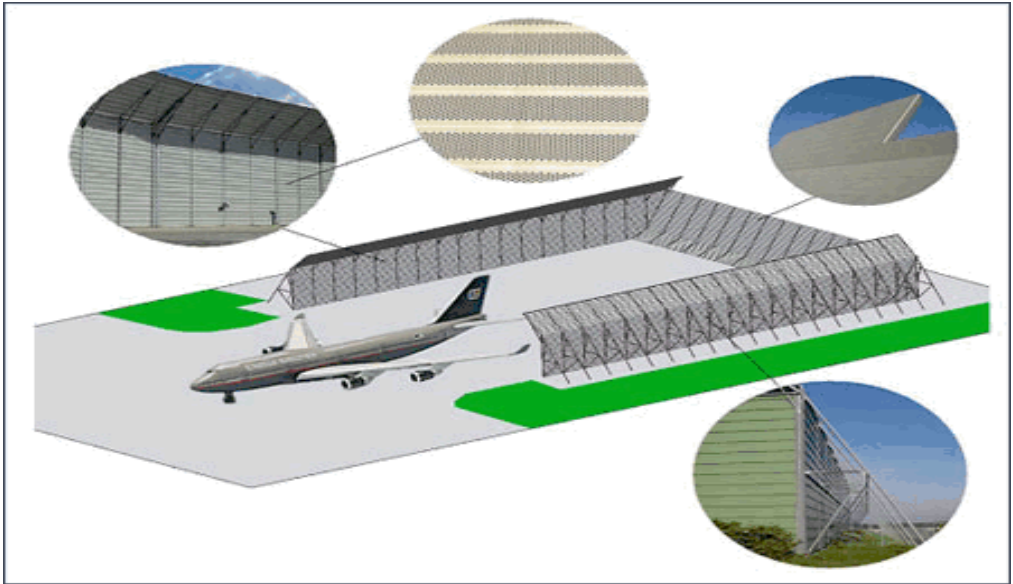

Figure A2-12. Types of blast fences

دهكریت بهربهستی میکانیکی به دروست کردنی په رژین یان دیواری ئاسنین دروست بکریټ یان دارو درهختی بهرز له نزیك شوینی بهگهړخستنی فرۆکهکان دروست بکریټ .



بالندهو مهترسیهکانی لهسهر فرۆکه (Bird Hazards) :

وهك ناشكرايه سال له دواى سال ژماره‌ی فرۆکه‌كان به‌به‌رده‌وامی له زيادبوندايه له‌هه‌مان كاتدا فرۆكه‌ی خيړاتر دروست ئه‌كړيټ و ژماره‌يه‌ك فرۆكه‌ی تايبه‌تیش وهك General Aviation له بلنديه نزمه‌كاندا ئه‌فېرن (Low Flight Altitude) هه‌روه‌ا فرۆكه سه‌ربازيه‌كانيش له‌و به‌رزايانه‌دا ئه‌فېرن كه زور بلند نين .



لەو ئاسمانەى فرۆكەكانى تيا ئەفرن بالندەشى تيا ئەفریت بەلام زۆربەى بالندەكان لە بەرزايەكدا ئەفرن كە لە ۳۰۰ م كەمتر بېت لە ئاستى زەوىەو بە بۆيە بە بەردەوامى پياكىشانى بالندە بە فرۆكەكانەدا لە ناوجەى نزيك بونەو و بە جى هېشتن لە سەر فرۆكەخانەكان مەترسيەكى بەردەوامە , لە زۆر سەرەتاكەندا و لەبەرئەوەى كە ژمارەى فرۆكەكان زۆر كەم بوون لە ئاسمانداو خيړايەكانيشيان كەم بوون دەتوانرا فرۆكەكان لە بالندەكان دوربخيړنەو و پياكىشانيان كەم بكريتەو .

لەسالى ۱۹۱۲ فرۆكەپەكى ئەمريكى خۆى كيشا بە بالندەپەكى (Seagull) بوو بەهۆى وەستاندى (جام) كرنى ستيرنى واتە سوكانى فرۆكەكەو فرۆكەكە كەوتە ناو دەرياو .

زۆربەى بالندەكان دوور لەو فرۆكانە ئەفرن كە بزوينەرەكانيان پەروانەپين (Propeller aircraft) هەروەها نزيكى ئەو فرۆكەخانانە ناكەونەو كە ئەو جۆرە فرۆكانەى تيا ئيش ئەكات .

لە پەنجاكانى سەدەى رابردوو جۆرى فرۆكەكان گۆردران ، بزوينەرى تۆرپوچيت (Turbo-Jet) و بزوينەرى Jet دروست كران كە بوون بەهۆى زياد كرنى خيړايى فرۆكەكان و واى كرد كە بۆ بالندەكان ئاسان نەبیت لە ئاسماندا خويان لەو فرۆكانە لابدن و هيزى پياكىشانى

بائىندەكان بە فرۇكەكاندا زۆر زياتر بوو، رپووداوى پياكىشان و ھەل لوشىنى بائىندەكان لەلايەن بزويىنەرى فرۇكەكانەوہ زياتر بوو .

لە ئەنجامى پياكىشانى بائىندەكان بە فرۇكەكاندا خەرج و تىچونى (زيانەكانى) كۆمپانىكانى گواستەنەوہى ناسمانى لەم جەرخەدا مليۇنەھا دۆلار تى پەريوہ ،ئەو خەرجيانەى كە تەنھا تەرخان ئەكرىت بۆ چاكسازى لە ھەمان كاتىشدا لەناوبردن و لەكارخستنى فرۇكەكانىش بە ھۆكارى پيا كىشانى بائىندەكان بەشىكن لەو خەرجى و زيانانە .

جۆرى مەترسى بائىندەكان جياوازە بە جياوازى فرۇكەخانەكان ، بۆ ئەوہى مەترسى بائىندەكان لەسەر فرۇكەخانەكان كەم بكرىتەوہ يان نەھىلرئىت پيويستە ليكۆلئىنەوہى وورد لەسەر نەرىت و ھەئس و كەوتى ئەو بائىندانە بكرىت كە لە ناوجەكەدا ئەفەرن بە درىزايى وەرزو سال و كۆكردنەوہى زانىارى بۆ كاتى فەرىن و نىشتەنەوہو ھەرۋەھا دروست كردنى ھىلانە و زياد كردن و كۆچ كردنىان .

رېكخراوى اىكاو (ICAO) لە سالى ۱۹۶۵ وە دەستى كردووە بە چاودىرى كردنى بائىندەو مەترسىەكانى لەسەر فرۇكەوانى و ھەستا بە ئامادەكردنى كلىشەيەك (Bird Strikes Form) بۆ كۆكردنەوہى ئەوہ زانىارى و داتايانە لەسەر بائىندەكان ، لە سالى ۱۹۷۰ رېكخراوى اىكاو داواى لە ئەندامانى كرد كە راپۆرتى دەورىان بۆ بنىرن سەبارەت بە مەترسى بائىندەكان لەسەر فرۇكەكانىان ، بۆ ئەم مەبەستە سىستىمىكى كۆكردنەوہو ھەئسەنگاندنى زانىارىەكانى تايبەت دروست كرا بە پياكىشانى بائىندەكان بە فرۇكەكان بەناوى سىستىمى زانىارىەكانى پياكىشانى بائىندەكان ICAO Bird Strike Information system (IBIS) ، ئەو كلىشەو راپۆرتانە نىردرا بۆ زۆربەى وولاتانى ئەندام لە ئىكاو بۆ پارىزگارى كردنن لەبەردەوامى كۆكردنەوہو تۆماركردنى زانىارى و داتاكان ، لەرپىگەى كۆكردنەوہى ئەو كلىشەيەوہ و شى كردنەوہيان برى زيانەكانىش و دەزانرئىت سەبارەت بە بابەتى پياكىشانى بائىندەكان و ھەرۋەھا ئەو زيانانەى كە لە بزويىنەرى فرۇكەكانىش ئەكەون .

رېكخراوى اىكاو دۆكيومىنتى ژمارە 9332 ى تايبەت بە (پياكىشانى بائىندەكان Bird strikes) ئامادەكرد كە تيايدا باسى (IBIS) دەكات لە رپىگەى ئەو داتا بەيسىەوہ كە

ئامادەكرراوه له ئىستادا زىاد له ۱۰۰۰۰۰ حالەتى پياكىشانى بائندە راپورت كراوه كه تيايدا ئەمانى خوارەوى تيا پروون كراوتەوه .

• ژمارەى ئەو رووداوه ديارانەى كه تياياندا زيان به فرۆكەكان دەكەوئت نزيك به ۰% ى ژمارەى پياكىشانى بائندەكانن .

• ۶۰% پياكىشانەكان له رۆژدا رووئەدات ، ۱۵% له شهودا رووئەدات و رېژەيهكى تريش لەكاتى رۆژھەلات و رۆژئاوابووندا رووئەدات .

• ۶۵% ئەو فرۆكەنەى زيانيان پى ئەگات كه كيشيان له ۲۷۰۰۰ كگم زياتره .

• ۲۹% ى پياكىشانەكان رووئەدات لەكاتى نزيك بوونەوه (Approach) و ۲۵% ىش لەكاتى Take-off ى فرۆكەكان .

• ۵۱% ى پياكىشانى بائندە لەبەرزى ۳۰م لەسەرو Terrain (ئاستى زەوى) وه رووئەدات .

• له ۹۱% ى جارەكان فرۆكەوان ئاگادار ناكريتهوه له لايەن ويستكەكانى جاوديريهوه له بوونى بائندەكان لهو كايهيهى تيا ئەفريت .

يەكئىك لهو خالانەى كه پيوسته ليكۆلينەوهى لەسەر بكرئت خواردن و سەرچاوهى خواردى ئەو بالندانهيه لەگەل جۆرى ئەو مئيش و مەگەزو گژوگياو كرم و زىندەوهره زەمىنانەى كه له ناوچەى دروست كردنى فرۆكەخانە هەن به پى ى وەرز يان ئەوانەى كه به هەميشەى بوونيان هەيه بۆ ئەوهى بتوانرئت چارەسەرى بنەرەتى قەلاچۆگردن يان دورخستنهوهى بالندەكان بكرئت له ناوچەى فرۆكەخانە .

لەهر ناوچەيهكى ئەم زەمىنەشدا بائندەكان چەند جۆريكيان هەيه جياوازن به جياوازی شوين و جوگرافياو بارودۆخى كەشناسى و سروشتى ناوچەكه .

- جۆريك له بائندە هەيه كه هەميشەى بوونيان هەيه لهو ناوچەيهدا كه فرۆكەخانەكهى لەسەر دروست ئەكرئت .

- جۆريكى تر هەيه كه وەرزی ئەگەرپتەوه بۆ ناوچەكه و هيلانە و هيلكه ئەكات و دواى گەوره كردنى بيچوكان كۆچ ئەكات بۆ ناوچەيهكى زۆر دوورتر له ناوچەى فرۆكەخانە .

بۆ ئەم جۆره له بائندەيه كه كۆچ ئەكات جار هەيه ريك ئەكەوئت ئاسمانى فرۆكەخانەكه ببئته راپرەوى سالانەى كۆچى چەند جۆريك لهو پۆله بائندانە و به بلئدى جيا جيا له

ناوچەكەدا بفرن ، بۆيە زۆر گرنگە لەكاتى وەرزی كۆچى باڵندەكان رەچاوى بەرزى فرينيان بكریت بۆ پاراستنى سەلامەتى فرۆكەكان زانىنى ئەو بەرزىانەش بە ليكۆلینەووە جاودىرى سالانەى باڵندەكان ئەزانریت .

خالىكى تر كە گرنگە بەرپۆهەبەرايەتى فرۆكەخانەكان ئەنجامى بدن رووپۆوى ناوچەى زەلكاو و قاميشەلان و زۆنگ و ئەو ناوچانەى كە شىدارو شوپنى كۆكردنەووى ئاو و خاشاكن لە دەورى فرۆكەخانەكان كە دەبنە سەرچاوى كۆكردنەووى باڵندەكان و دروست كردنى مەترسى لەسەر فرۆكەوانى .



هەرودها پيويستە بەرزى گزوكياى نزيك فرگەو ناوچەى جموجۆلى ئاسمانى لە (٢٠)سم زياتر ئەبیت بۆ بەرگرتن لە دروست كردنى شوپنگە و جيگاي هيلانەى باڵندە گەورەكان تا نەبنە سەرچاوى مەترسى لە ناو فرۆكەخانەكە بۆ فرۆكەكان .

چارهسەرى باندەكان :

لە باشترین چارەسەرەكان سەبارەت بە سەوزایی و جۆرى گژوگىاى نزيك فرگه و ناوچەكانى جموجۆلى ئاسمانى ئەوھىيە كە جۆرە گىايەك بېرۆينرېت كە لە ۲۰سم زياتر بەرزئەبېتەوھ و گەلاكانى تىژو دېركاوى بېت بۆ ئەوھى باندەكان زۆر ئارەزوى مانەوھو جموجۆلىان ئەبېت لەو ناوچەيەدا .

ئەگەر شوپن و دروست كردنى فرۆكەخانەيەك بکەوئتە نزيك ناوچەى كۆچ كردنى باندەكان باشترە لەو ناوچەيەدا فرۆكەخانە دروست نەكرېت .

ھەر جموجۆلىكى باندە لە ناوچەكەدا دروست بېت لەھەر وەرزيكدا بېت پيويستە لە بلاوكراوھى AIP دا بلاوبكرېتەوھ لە جۆرى باندەكان و بەرزى فرينيان و خيڤايەكانيان لە ئاسماندا و كاتى فرينيان بۆ ئەوھى ھيلەكانى گواستەوھى ئاسمانى بە ئاگا بن لەو دياردەيە لەكاتى فرينى باندەكان لەو ناوچەيەدا .

ھەلقراندى باندەكان Bird Scaring :

ناتوانرېت نىشتەوھو ھاتنى باندەكان بنېرېكرېن بۆ ناوچەكانى فرۆكەخانە چونكە لەھەر دەرفەتيكدا كە رېك بکەوئت باندەكان بەتاك يان بە پۆل بيت لەسەر روى فرگەكان دەنيشنەوھ , بۆيە پيويستە تيمەكانى تايبەت لە فرۆكەخانە بەبەردەوامى لەو وەرزانەدا ھەستن بە ترساندى باندەكان و بلاوھپيكرديان لە زووترين كاتدا , بە مانەوھى ھەر پۆليك لە باندە لەسەر فرگە وا لە باندەكانى تر ئەكات ئارەزوى نىشتەوھ بکەن , تا پۆلى باندەكان كەمتر بن ئاسانتر و زووتر دەتوانرېت بلاوھيان پي بكرېت لەوھى بوار بدرېت تا لە ناو فرۆكەخانە نىشتەجى بن .

رېگاكانى بلاوھ پيكردى باندەكان جياوازن بە پي ي سروشتى شوپن و پيگەكە , ھەندى لەو رېكە تەكنيكانە كە بەكاردەھيڤنرين بۆ ھەلقراندى باندەكان دواى ماوھيەك باندەكان لەگەلېدا رايەن و سوودى نامينيٹ بۆيە پيويستە ماوھ ماوھ جۆرى تەكنيك و رېگاكان و شيوازی

بەکارهێنانیان بگۆردرین ، بەردەوام بوون لە ھەنفراندنی بالندەکان وورده وورده ھاتنی بالندەکان کەم ئەبیتەوہ .

گرنگی لە دانانی خستەو بەرنامەى ھەنفراندنی بالندەکان لەوہدایە کە قۆناغ و ھەنگاوەکانی بەرنامەکە وەک یەک دووبارە ئەبیتەوہ و پێویستە قۆناغ بە قۆناغ پێش و دوا بە ھەنگاوەکان بکریت چونکە بالندەکان زۆر بە خیرایی و زیرەکی رایە ن و فیڕی بەرنامەکە ئەبن تا وای لیدیٹ بەرنامەکە وەک خستەییەکی رۆتینی لى دیت و کاریگەری نامینیٹ .

کاریگەری ھەر تەکنیکیک لە ئەنجامی بەکارهێنانەکەیدا دەرئەگەویٹ ، تەکنیکەکانیش ئەمانەن:

۱. بە دەنگ – تەقە و تۆپ و گرمەو شلپە ، Bio Acoustic Technique

۲.



۳. Visionary means

۳. بینین

۴. Mechanically

۴. میکانیکی

۵. Hunting and scaring

۵. راوکردنیان

۶. Falconry

۶. راوانان بە باز



. Chemically

۷. به‌ماده‌ی کیمیای

Airport bird control gas cannon



بەکارھەينانى تەکنیکی دەنگەکان Bio Acoustic Technique بۇ دورخستنهوهی بالئدهکان ، ئەم رېگایه لەسەر بنه‌مای تۆمار کردنهوهی ئەو دەنگە ترساناكانه دانراوه که له سروشتدا دروست ئەبێت وەك دەنگی هه‌وره تریشقه - دەنگی بالئده گوشت خۆره‌کان وەك بازو هه‌لۆ و واشه ، دروست کردنی دەنگی ناگادار کردنه‌وه‌ش یه‌کیکه له رېگاكان به‌لام پېویسته به ووردی به‌واداچوونی بۇ بکریت چونکه هه‌ندی به‌چکهی بالئده هه‌یه هه‌ر زوو له‌گه‌ل ئەو دەنگه‌دا رایه‌ت و ئەیناسیته‌وه .

دەکریت ئامرازی بلاو کردنهوهی ئەو دەنگانه لەسەر ئامییریکی جیگیر Fixed Feature یان جو‌له‌ك Mobile Feature دابنریت به‌لام ئامییری جو‌له‌ك باشتر و هه‌رزانتره . دەکریت دوو رېگا له‌و رېگایانه ئاویته بکرین بۇ بلاوه پیکردنی بالئدهکان به رېگای دەنگی Bio Acoustic Technique ئینجا ته‌قه کردن دواى ئەوهی دەنگه‌که ئەوه‌سترینیت . له هه‌ندی فرۆکه‌خانه‌دا ئامییری به‌رز کردنهوهی دەنگ دائه‌نریت (واته بلند گۆ) له نزیك فرقه‌و ناوچهی نزیك بوونه‌وهی فرقه Approach له‌کاتی نیشته‌وه یان فرینی فرۆکه‌کان دەنگه‌کان به به‌رزى په‌خش ئەکرین ، به‌کارهينانى ته‌قه کردن کاریگه‌ری کاتی ئەبێت لەسەر هه‌لقرا‌ندنی بالئدهکان بۇ ماوه‌یه‌کی چه‌ند مه‌تری که له ۱۰۰م زیاتر نه‌بێت و دواى ئە و کاته که‌مه دووباره بالئدهکان ئەگه‌رپێته‌وه بۇ شوینی سه‌ر فرقه‌که .

رېگا بینراوه‌کان و تەکنیکی بینراو :

- لیخو‌رینی ئۆتۆمبیله‌کان .

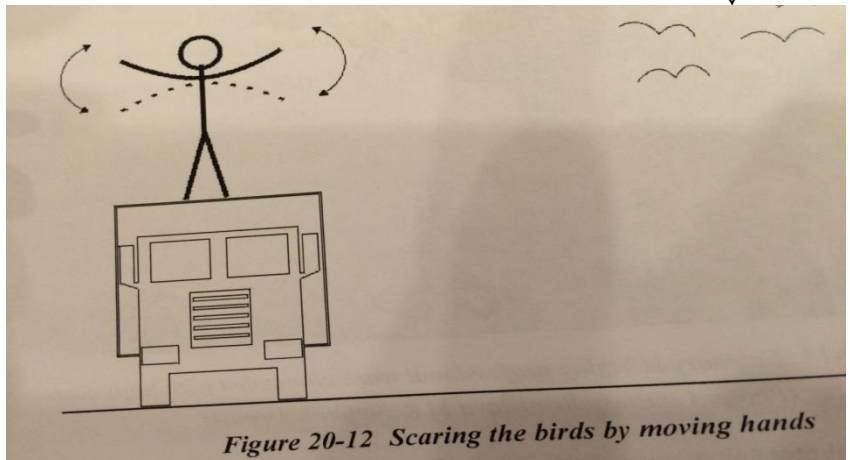

• دانانی ئالۆ داهۆل .



• گلوپی رووناکی دروستکراو .



يەگىك له تەكنىكى مىكانىكى بۇ راۋاننى بائىدەكان دروست كىردنى تۆرى داۋو دەزوى بارىكە كە رىگا له بائىدەكان ئەگرىت ئەگەنە سەرچاۋەى خواردن ، ھەرۋەھا دروست كىردنى تۆر بە پلاستىك و معدن (Metal) وداننى لەسەربانى بىناكان و ژېر ھەنگەرەكان زۆر يارمەتى دەرە بۇ نەدانى دەرڤەت بۇ دروست كىردنى ھىلانە لەلایەن بائىدەكانەۋە .

راوكىردنى بائىدە بە تۆرۈ داۋ لەو رىگايانە كە بە كەمى بەكارئەھىنرىت لەلایەن فرۆكەخانەكان و بۇ دورخستەنەۋەى بائىدەكان.

- بەكارھىننى ھەئۆ و بازو واشەش بەكەمى بەكارئەھىنرىت لەبەر زۆرى برى تىچون و كاتى پىۋىست بۇ راھىننىان لەسەر راوكىردن و ھەئفراندى بائىدەكان .

له ھەندى وولاتدا بەكارھىننى بازو ھەئۆ قەدەغەكراۋە لەبەر مەترسى زىانى پىاكىشانى ئەو ھەئۆ و بازانە بە فرۆكەكان و كەوتنەۋەى رۋوداۋ ، ھەرۋەھا بەكارھىننى ئەو بازو ھەئۆيانە لە بارودۆخى دژوارو خراپى كەشى ئاسايدا

ناتوانرىت بەكاربەھىنرىت لەكەل ئەۋەشدا بۇ ھەندى جۆرى بائىدەش كارىگەريان نىە . بەكارھىننى مادەى كىمىاۋىش بەكەمى بەكارئەھىنرىت بۇ لەناوبردىنى مېش و مەگەزو كىانەۋەرەكانى سەر زەۋى كە سەرچاۋەى خواردنن بۇ بائىدەكان .

ناۋچە قەدەغەكراۋەكان :

زۆر له خاۋەندارىتى فرۆكەخانەكان كە دەبىنن ناۋچەكانى نرىك بە ناۋچەى فرۆكەخانەكە دەبىت بە سەرچاۋەى مانەۋەو ھىلانەو كۆكردنەۋەى بائىدەكان ناچار ئەبن بۇ چەند كىلۆمەترىك يان ھەر دورىەك بتوانرىت ئەو ناۋچانەى دەورى فرۆكەخانە دەگرىت بە ناۋچەى قەدەغەكراۋ بۇ كشتوكال و كۆكردنەۋەى ئاۋ و دروست كىردنى زۇنگا و تا بتوانرىت بە ئاستىكى باش بائىدەو مەترسىەكانى له فرۆكەخانەكە ھىلى نىشتنەۋەو و فرىنى فرۆكەكان دوربخرىتەۋە.

به‌شی دهیهم

فرۆکه‌خانه و وه‌به‌ره‌ینان

ئه‌و سه‌رچاونه‌ی که ولاتی خاوه‌ن ئه‌زمون توانیویانه له بواری ئابوریدا بیان که‌ن به‌ چاوه‌ داها‌ت له ریگه‌ی وه‌به‌ره‌ینانه‌وه تا راده‌یه‌کی له‌به‌رچاوه‌ بونه‌ته ئامرازی گه‌شه و په‌ره‌سه‌ندنه‌ی سه‌رجه‌م لایه‌نه‌کانه‌ی تری ژیا‌نی کۆمه‌لگاکانیا‌ن.



ئه‌گه‌ر سه‌یریکی ولاتیکی وه‌ک ئیمارات یا‌ن فه‌ته‌ر بکه‌ین ده‌بینین سه‌ره‌رای ئه‌و سه‌رچاوه‌ سروشتیا‌نه‌ی که له ولاته‌کانیا‌ندا هه‌یه توانیویانه زۆربه‌ی پیکه‌اته‌ی ده‌ریایی و زه‌مینی و هه‌وایی ولاته‌که‌یا‌ن بکه‌نه‌ بواری وه‌به‌ره‌ینانه‌وه له هه‌مان کاتدا بوون به‌ ویسته‌گه‌یه‌کی گرنگ له جیها‌نی پیشکه‌وتنه‌ی ئه‌مپۆ ئه‌وه‌نده هه‌لی کاریا‌ن ره‌خساندوه که به‌ده‌گه‌مه‌ن خه‌لکی ولاتی خویان ده‌بیریت له‌و بواردانه‌دا کاربکه‌ن ته‌نها وه‌ک سه‌رپه‌رشتیا‌ر و چاوه‌دێر ده‌رده‌گه‌ون .

که‌رتی‌ک له‌و که‌رته‌ گرنگه‌یه‌ی که بووه به‌ ئامرازی پیشکه‌وتن و وه‌به‌ره‌ینان که‌رتی فرۆکه‌خانه و فرۆکه‌وانی (کواسته‌نه‌وه‌ی ئاسما‌نی) یه له‌و ولاتا‌نه ، هه‌رچه‌ند ئه‌م بابه‌ته‌ بابه‌تیکی گرنگی ئابوری نوێ‌یه له ولاته‌که‌ماندا پیویسته‌ ئه‌کات شا‌رمزایانی بواری ئابوری و بازرگانی زیاتر له‌م ده‌رگایه‌ بده‌ن و دیراسه‌ و لی‌کۆلێنه‌وه‌کانیا‌ن چرتر بکه‌نه‌وه و له‌سه‌ر ئاستی حکومه‌تیش ده‌روازه‌یه‌کی فراوانتر له‌سه‌ر ئه‌م بابه‌ته‌ بکریته‌وه‌



ئەگەر ووردىبىنەوہ لہ فرۆكەخانەكانى كوردستان دەبىنن تا ئىستا سەرپەراى ئەوہى گواستەنەوہى گەشتياران بۆتە كارى سەرەكى ھەردوو فرۆكەخانەى سلېمانى و ھەولير بەلام نەتوانراوہ وەك پيويست ئەو فرۆكەخانانە بەكاربەئيرين بۆ گواستەنەوہى بار و شەمەك بە بەراورد لەگەڵ پيويستى ھەريمى كوردستان و ناوچەكانى دەوروبەر بۆ كەرەستەو شەمەك و كالاى بازارگانى بۆ بنيات نانەوہى ژيرخانى ئابورى سەرپەراى ئەو توانا و فاكتەرە يارمەتى دەرانەى كە لە ھەريمى كوردستاندا ھەيە ھەر لەسەقامگىرى بارى ئاسايش و نامادەگى ناوچەكە و ياساى وەبەرھيئانى ھەريمى كوردستان لەگەڵ ئەوہى كوردستان ناوچەرگەى ناوچەيەكى گەشەسەندوى ئابورى و خالى بەيەك گەيشتنى پارەوہ ئاسمانىەكانى نيوان ئەوروپا و خواروى ئاسيايە.

لە فرۆكەخانەكاندا دوو جۆر وەبەرھيئان ھەيە:

جۆرى يەكەم وەبەرھيئانى ئەو پيکھاتە و دامەزراو و توانايانەى كە لە خودى ناو فرۆكەخانەكاندا ھەيە جا وەك پشكدارى ﴿**خصصه**﴾ يان بەكرىدان وەك وەبەرھيئانى چالاكى يەكانى خزمەتگوزارى زەمىنى گەشتياران و فرۆكەكان ھەروەھا بەكرىدانى پارک و شوپنە گشتى يەكان و كافترىا و چيشتخانە و ريكلامەكان و بازاری ئازاد و تەنانەت گواستەنەوہى

گهشتياران و تاكسيهكان كه سهرجهميان دهبنه داهاتيكي باش بۇ بهرىكردنى كاروبارى چاكسازى و دابىن كردنى برىك له پيداويستهكانى رۇژانه.

جۇرى دووم له وهبهرهينان كه پر بايهخ ترين جۇرى وهبهرهينانه ئهويش بهكارهينانى فرۇكهخانەيه يان بهشيك له فرۇكهخانه بۇ ئالوگۇرى شمهك و بار و گويزانهوهى بۇ دهرووبه بهلام له كوردستاندا و له عيراقيش ئهه سيستم و رپسا و ياسايناهى كه پهيرهه دهكرين بۇ بهكارهينانى فرۇكهخانهكان له بارنين تا بكرى به ئامرازيكى پالنهه بۇ ئهوهى بكرين به شادهمارى گواستنهوهى بار و شمهك ههرچهنده بارودۇخى بهشهكانى عيراق ناجيگيرن بهلام ههرىمى كوردوستان بارودۇخىكى گونجاوتر و لهبارترى ههيه كه دهتوانريت بقوزرپتهوه بۇ راكيشانى زۇربهى كۆمپانياكان به ئاراستهى ناردنى فرۇكهكانيان بۇ نيشتهوهه و فرين له فرۇكهخانهكانى كوردستان كه له ئىستادا زمارهيهكى كهه لهه كۆمپانيانه فرۇكهكانيان دهنيرن بۇ فرۇكهخانهكانى كوردستان كه تواناكانيان زور كهمتره له پيداويستى ئهه پرۇژانهى كه له كوردستاندا جىبهجىدهكرين و يان ئهه دهرفتهه گونجاوهى كه ههيه بۇ گواستنهوهى شمهك له كوردستاندا بۇ ولاتانى تر.

ئهگهر رپاگوزاريكى خيرا بكهين بهناو چالاكيهكانى هيله ئاسمانيهكانى ناوچهى رۇژههلاتى ناوهراست و بهوردى سهيرى ئهه گهشهسهنده ئابورى و ههلكشانى گهشهى گواستنهوهى ئاسمانيه بكهين دهبنين بهرپژهيهكى لهبههراچا سال له دواى سال رپژهى گهشهى ئابورى له پاليشيدا گهشهى گواستنهوهى ئاسمانى له زيادبووندايه چ له بوارى گواستنهوهى گهشتيار يان گواستنهوهى بار و شمهك و ئهه ولاتانهى ناوچهكه ههولى زور دهنه بۇ فراوانكردنى زيرخانى فرۇكهخانهكانيان و زيادكردنى كاروانى فرۇكهكانيان بۇ ئامادهكارى و چنينهوهى بهرهههه ئهه گهشه ئابوريهى كه له ناوچهكهه رودهههات به بهردهوامى و پشكى گواستنهوهى شمهك سال له دواى سال له زياد بووندايه بههوى زياد بوونى بهرهههههكانى نهوت و فراوان بوونى گهشت و كوزار و كهلهكهبوونى سهرمايه يهكى زور له ناوچهكههه و كهه بوونهوهى قهرزى ئهه وولاتانه ليرهه پيوسته بلين بيشهنگى ئهه ولاتانهى قهتهه و ئيمارات و عهربى سعوديه كه ئىستا له كىبركييهكى بهردهوامدان بۇ بهرزكردنهوهى ئاستى گواستنهوهى ئاسمانى له ولاتهكانياندا.

لهبەر گرنگی شوین و پیگهی کوردستانیش له ناوچهگه‌دا و بوونی توانا و فاكتهری یارمه‌تی دهر پیویسته کوردستانیش وهك ههریمیک له ناوچهگه‌دا و بهشیک له هاوکیشهی ئابوری و کلتوری و سیاسی ناوچهگه بکریت بهسهر چاوهی وهبه‌رهینان و بو ئه و مه‌به‌سته‌ش پیویسته کار بکات بو:

۱. زیاتر ناساندنی فرۆکه‌خانه‌کانی به ناوه‌نده بازارگانی و کۆمپانیایکانی گواستنه‌وهی ئاسمانی له جیهاندا له ریگای ریکلام و کۆنفراس و کۆبوونه‌وه نیوده‌وله‌تیه‌کان له‌سهر ئاستی نیوده‌وله‌تی و ههریم و وهزارته‌کانی حکومه‌تی ههریم ورپکخراوه نیوده‌له‌تی یه‌کان.

۲. ناساندنی سیمای و سروشتی کوردستان له‌سهر ئاستی گه‌شت و گوزار و پاشخانی کلتوری و ناسه‌واری میژویی و لاته‌که‌مان بو راکیشانی زۆرتین ژمارهی گه‌شتیارن به‌جی‌به‌جی کردنی پرۆژه‌ی گه‌شت و گوزار و وهبه‌رهینانی باشتری پرۆژه‌کان.

۳. فراوان کردنی ژیرخانی فرۆکه‌خانه‌کان و زیادکردنی تواناکانیان له‌بواری سیتیم و کارمه‌ندی شاره‌زا و پسپۆری ئابوری و وهبه‌رهینان و لایه‌نی ئاسایش.

۴. ریک خستنه‌وهی رپسا و تعریفه‌ی گمرگی به‌شپوازیک که یارمه‌تی دهر بی‌ت و ئاسنکاری فه‌راهم بکات بو خاوه‌ن کار و بازارگانه‌کان تابتوانریت هاندان زیادکریت و ژماره‌یه‌کی زیاد له بازارگانه‌کان روبه‌که‌نه فرۆکه‌خانه‌کانی کوردستان.

۵. دروست کردنی ناوچه‌ی ئازاد له ههریمی کوردستاندا بو ئه‌وه‌ی ژماره‌یه‌کی زیاتر بازارگانی بیانی و کۆمپانیایکانی بواری گواستنه‌وه رووبه‌که‌نه ههریمه‌که‌مان.

خۆ ئه‌گه‌ر ولاتانی دی له‌ناوچه‌گه‌دا ژماره‌یه‌کیان سه‌روه‌ت و سامانی سروشتیان نیه ولاتی ئیمه خاوه‌نی سامانیکی سروشت زۆر و زه‌وه‌نده یان فرۆکه‌خانه‌کانمان هیچی که‌متر نیه له فرۆکه‌خانه‌کانی ناوچه‌گه ئه‌وه‌ی که پیویسته بکریت دیراسه‌کردن و پرۆپاگه‌نده‌ی زیاتری بازارگانی هه‌روه‌ها شاره‌زایان و پسپۆرانی بواری ئابوری و بازارگانی کاربکه‌ن له‌و بواره‌دا له‌گه‌ل زیادکردنی ده‌سته‌لات و پالپشت بو ئه‌وه‌ی سه‌ره‌تای پرۆژه‌کانی وهبه‌رهینان تیاپاندا به‌رجه‌سته بکریت.

به‌دنیاه‌وه وهك ههر فرۆکه‌خانه‌یه‌کی نیوده‌وله‌تی ده‌توانریت ههر یه‌ك له فرۆکه‌خانه‌کانی کوردستان بکریت به‌سه‌رچاوه‌ی داها‌تیکی پر بایه‌خ که بتوانریت هه‌لی زۆری کارکردن بره‌خسینیت و به‌شیک زۆری داها‌ت مسۆگه‌ر بکات بو ههریمی کوردستان به‌ده‌ر له‌و

سەرچاوانەى كە ئىستا پىشتيان پىدەبەستىت ئەوھى لە ناوئەندەوھ تەرخان دەكرىت و بەبەردەوامى لەژىر كارىگەرى بارودۆخى ناوخۆى عىراق و دەوروبەردايە و لە گۆرانكارى بەردەوامدايە زۆر جار گرفت و كىشەشى بۆ دروست دەكرىت.

گواستەوھى ئاسمانى باروشمەك

Air Cargo

وھك باس كرا ئەوھى تا ئىستا لە كوردستاندا فرۆكەخانەكان زياتر بۆ گواستەوھى گەشتياران بە كاردەھيىنرېن نەبوونەتەسەرچاوەى داھات بۆ كوردستان كە بتوانرېت سوودى ئى وەرېگىرېت بۆ بنيات نانەوھى ژىرخانى ولاتەكەمان بەلام لە ولاتانى دەولەت مەند و خاوەن ئەزموندا فرۆكەخانەكان بەدەر لە گواستەوھى گەشتياران زۆر بە فراوانى بۆ گواستەوھى شمەك بەكار دەھيىنرېن دەبنە سەرچاوەى داھاتىكى زۆر بۆيە و بۆ ئەم جۆرە گواستەوانە چەندىن توانا و نامراز و ئامىر و كارمەندى تايبەت دابين دەكرىت و چەندىن سيستم و رېساي بۆ دادەنرېت تەنانەت بەشىكى فراوانى فرۆكەخانەكان تەرخان دەكرىت بۆ رېك خستن و بەرى كرنى گواستەوھى شمەك.



گواستنەوہی شەمەک یەکیکە لە پڕ بەھاترین داھات بۆ زۆریە ی زۆری فرۆکەخانەکان ئەگەر سیستمی بەرپۆھبەردنی ولات و فرۆکەخانە بەشیوازیکی دامەزراوہی بیٹ و ئاستی تێگەشتن و ھۆشیاری کۆمەل یارمەتی دەربیت بۆ ئەو مەبەستە.

لە ولاتی ئیمەدا تەننەت لە بەشەکانی تری عێراقدا لەم قۆناغی ئیستادا فرۆکەخانەکان بەو شیوازە چالاکە بەکارناھینرین بە بەراورد لەگەڵ ئەو بڕە زۆری شەمەک کە دیتە ناو ولاتەوہ بۆ بنیات نانەوہی ژێرخانی ولاتەگە و ئەو سیستم و یاسا و پێسانە کە پەپەرە دەکرین لە بارنێن بۆ بەکارھینانی فرۆکەخانەکان تابوانن ببن بە شادەماری گواستنەوہی بار و شەمەک نە بارودۆخی گشتی لەو ئاستەدایە کە کۆمپانیا بە ناوبانگ و خاوەن فرۆکەکان بئسلەمینەوہ فرۆکەکانیان بە ئاراستە ی ئاسمانی عێراق بەرئ بکەن ئەگەر چەند کۆمپانیا یەکی کەم نەبیت کە ھەستاون بەو ئیشە و کارەکانیان زۆر کەمترن لەپێژە ی ئەو شەمەک و پێداوێستیانە ی کە پڕۆژە و پێداوێستیانە ی دام و دەزگا و کۆمەلگای کوردستان و عێراق پێوێستیانە ھەر و ھەنا نە دەسلات ی فرۆکەوانی عێراقی ئەو ھەندە رێک و پێک کارەکانی جێبەجێ دەکات.

یەکیکی تر لە ئاستەنگەکان بئسەر و بەری و ناروونی رینمای یی یە گمرگیەکانە لەسەر جەم دەروازەکانی سنوری عێراق و فرۆکەخانەکان و جیاوازی ﴿تعریفە ی گمرگی﴾ یان ھەرنەبیت ﴿بی سەر و بەری ی لە دەروازە سنوریەکاندا﴾ و ھەرکەس بە تێگەشتنی خۆ ی لە مەرزەکاندا کار دەکەن، کە لە مەرزو فرۆکەخانەکانی کوردستاندا تا رادەبەکی باش رێک خراوہ بەلام ھیشتا ئاستی پێوێستدا نیە .



له دوو دهیی کۆتایی سه دهی رابوردودا چه ندین گۆرآنکاری ریشهیی له ولاتانی ناوچهکه و عهری دا رپووی داوه ، له رابوردودا گواستنه وهی ئاسمانی پیشهیهک بوو که زۆر بهرپک و پیک رپک دهخرا و کۆمپانیا فرۆکهوانیه نیشتمانیهکان و فرۆکهخانه دهولهتیهکان خاوهن داریتی یان دهکرد. ههروهها بههوی رپکهوتنه دوو قۆلیهکان که له نیوان ولاتاندا دهکرا مافهکانی پهیهوست به گواستنه وهی ئاسمانی دهپاریزیت و له دووتوی ئه و رپکهوتنمانه زۆر جار مافی نیشتنه وه ئاراستهکانی گواستنه وهی ئاسمانیهکه دیاری دهکرا.

دوای ئه م قۆناغه دهست کرا به رزگار کردنی پیشهیی گواستنه وهی ئاسمانی له گه ئیشیدا یاسای نازا کردنی هیله ئاسمانیهکان کرا له سالی ۱۹۷۸ له ولاتهیه کگرتووهکانی ئەمریکا به هۆیه وه بازارهکانی ناوخۆ بۆ گواستنه وهی ئاسمانی له کۆت و پیوهند رزگاریان بوو ولاتانی تریش چاویان له م ههنگاوه کرد و گۆرآنکاریان کرد به تابهتی له ئەوروپا که له ئەنجامیدا بازاری هاوبهشی ئەوروپا بۆ فرۆکهوانی دامهزرا له نهوه دهکانی سه دهی رابوردودا.

له م بوارهدا یه کیتی ئەوروپا زۆر سه رکه وتووانه ههنگاوی نا بۆ رمالینی ئه و ئاستهنگ و کۆته بازرگانیه که دانرابوون له سه ر ئه و هیله ئاسمانیه که له ئاسماناندا دهفرین و ئه و ئاستهنگانه که له سه ر به کاره یانی راره وه ئاسمانیهکان و ژماره ی گه شت و نرخه گواستنه وهکان دانرابوون زوو به زوو لابران یان که م کرانه وه ئیستا وای ئه هاتوو که هه موو هیله ئاسمانیهکان له یه کیتی ئەوروپا دهتوانن له سه ر هه ر راره ویکی ئاسمانی خزمه ته کانیان جی به جی بکه ن و بفرن.



و به پى پى برپارى گواستنه وهى ئاسمانى ئه وروپى نرخى گه شته كان به شيوه يه كى له بهر چاو نزم بۆته وه به تايبه تى له سه راره وه ميلي ه كان ﴿ ناوخويه كان ﴾ چونكه ده توانرئت زياتر و ناسانتر راره وه كان هه ئبژئرين و به كار به يرن بهم هويه وه سه رجه م به كار به ره كان و هيله ئاسمانيه كان و كارمه ندان سووديان له م ريگه چاره يه وه درگرتوه و چالاكيه كانيان فراوان بوون و فرۆكه خانه و راره وه نوئ دروست كرا و چاكسازى يه كى گشتى له بهر چاو له هه موو بواره كاندا رويداوه .

به هه لگرتنى ئاستهنگ و رپگره كان له به رده م پيشه ي گواستنه وهى ئاسمانى ده روزه يه كى فراوان تر كرايه وه له به رده م به كار هينانى فراوانترى ئاسمان به ئازادى به تايبه تى ﴿ Private Freedoms ﴾ كه برى تى يه له مافى ده وله تيك بۆ نيشته وهى فرۆكه كانى له ده وله تيكى تر دا و هه لگرتنى گه شتار و گواستنه وه يان بۆ ولا تيكى سئ هه م بۆ نمونه ده توانرئت گه شتئك له ئه مريكا وه ده ست پئ بكات بۆ فه رنسا و له انگلتر ا بنيشته وه له ويوه سه رجه م گه شتار ه كان ببات بۆ فه رنسا ئه م پرؤسه يه پئى ده وتريئ ﴿ مافى فرين له ئاسمانه دووره كاندا ﴾ [حقوق التحليق في اجواء الابعاد] له وهش زياتر كه باس كرا جو رئكى تر له رپكه وتن هه يه كه تبايدا ولا تيك ده توانرئت گه شتئكى ناوخوى له ولا تيكى تر دا رپك بجات كه پئى ده وتريئ ﴿ فرينى ناوخو ﴾ بۆ نمونه هيلئى ئاسمانى برى تانى ده توانرئت گه شتئك له نيوان دوشارى بيرث و سيدنى استراليا دا رپك بجات بئ هيج كئشه يه ك .



له ولاته عهره بیه کانی شدا ههنگاو نرا بهو ئاراسته یه که (Private Freedoms) په پیره و بکریت له م بواردا لبنان دهست پیشخه ر بوو سالی ۲۰۰۱ ههروهه بحرین و قهته ر پښکای **﴿الجلالات المفتوحة﴾** یان بهرجهسته کرد و ئه ردهن سالی ۱۹۹۱ له گه ل ولاته یه کگرتوه کانی ئه مریکا **﴿Open Areas﴾** ی واژو کرد ههروهه مه راکش سالی ۲۰۰۱ به هه مان شیوه **﴿Open Areas﴾** ی له گه ل ئه وروپا واژو کرد.

وولاتانی عهربی و عیراق که کوردستانیش به شیکه له عیراق پیگه یه کی استراتیجی گرنگه له خالی به یه که گه یشتنی ئه وروپا و ئاسیا و ئه فریقیا و به هو یه وه ولاتانی عهره بی **﴿سه روی ئه فریقیاش﴾** له م رپوژگاره دا خیرتر گه شه سه ندنی گواسته وه ی ئاسمانی تیایاندا رپوئه دات و برپکی زوریش سه رمایه تیایاندا وه به رده هیئریت و ژیرخانی فرۆکه خانه کان تیایاندا فراوان ده کرین و به تایبه تی له که نداو بویه بهرجهسته کردنی ئه و رپکه وتن نامانه ی سه ره وه و فراوان کردنی بواری گواسته وه ی ئاسمانی کارپکی سانیه .

له م بواردا پیویسته ئه وه بزانی که کوردستان وه که ناوچه یه کی ئارامی رۆژه لاتی ناوه راست و عیراق و ههروهه ئه و سه رچاوه زور و زه وه نده ی که له ژیر زه وی و سه رزه وی کوردوستاندا هه یه و به توانای فرۆکه خانه کانی سلیمانی و هه ولیر ده کریت هه رپمه که بکریت به ناوچه یه که به توانریت زورترین گواسته وه ی ئاسمانی شمه که و گه شتیاران تیایدا ئه نجام بدریت و چه ندین ناوچه ی ئازادی تیادا دروست بکریت که لیروهه به توانریت بار و شمه که کان دابگیرین و دابه ش بکرین به سه ر ناوچه کانی تری رۆژه لات، له لایه که یاسای وه به ره ینان له کوردستان یارمه تی دهره و له لایه کی تریشه وه کاته که ش له باره بو ئه و پرۆسه یه به لام کاری گه وروهو برپاری ده ویت له سه ر ئاستی یاسایی فرۆکه وانیش جوړیک له ده سه لاتی ده ویت بوئیداره ی فرۆکه خانه کان که به توانریت ژیرخانی فرۆکه خانه کان به هیئ بکرین، له سه ر ئاستی میدیا و حکومه ت و کومه ل کار بکریت بو دهرخستنی توانا و دهرفه ته کانی وه به ره ینانی فرۆکه خانه کان که به دلنیا یه وه ته نیا هه نگا وه کانی سه ره تا گرنگ و برپاری گرنگی ده ویت قوئاغه کانی تر هه نگا و به هه نگا و ئاسانه ر جی به جی ده کریت هه ر ئه وه نده ی کومپانیاکان شاره زایی هه رپم ببن و توانا کانی تا قی بکه نه وه

ئىتر رېچكەى كاركرن ئاسان دەبىت و شان بەشانى ئەوش پېويستە كاربكرىت بۇ كەم كىرنەهەى بىمە و رەسم و باج رېك خىستەهەى رېساكانى گمىرگ و خىزمەتگوزارىهەكان.

ئەم دىراسەهەى كە لەبەردەستدایە لەسەر دۇخى ئىستای گواستەهەى ئاسمانى لە ولاتانى عەرەب و ئاسۆكانى دوارۇزى گواستەهەكە لە گىنگى بەرجهستەكرنى رېساكانى سەردەم دەكۆلىتەوه.

بەشى يەكەم : لە پىشەى گواستەهەى ئاسمانى لە ولاتانى عەرەب دەدووت.

بەشى دووهم : گىنگى دانى حكومەتەكانى ناوچەكە بە كېشەكانى گواستەهەى ئاسمانى.

بەشى سەيەم : حالى ئىستا بۇ ئازاد كىرنى گواستەهەى ئاسمانى و ئاراستەكانى.

بەشى چوارەم : بە ئاراستەى خىصەى هیلەئاسمانىهەكان و گۆپىنى فرۆكەخانەكان لە هەموو جىهاندا بۇ فرۆكەخانەى بازىرگانى.

بەشى پىنچەم : رۆلى گواستەهەى بار و شەمەك بەئاسماندا و ئاسانكارى كاردانەهەكانى پەيوەست بە گواستەهەى شەمەك و چارەسەركرن و دابىن كىرنى لایەنى ئاسایش.

بەشى شەشەم : لەم دىراسەهەى دەرئەنجام و پىشنىارەكان دەرەخات بۇ پىشخىستى بوارى گواستەهەى ئاسمانى.

و لەو كاتەى ئەم لىكۆلىنەهەى ئەنجام دراوه لە دوو شوپىن پىشكەوتنىكى لەبەرچا و روى داوه كە پىويستى بە هەئوہستە هەهە و ئەو دوو رپووداوش سىروشتى دىنامىكى دەرەخات بۇ دروست كىرنى گواستەهەى ئاسمانى بە ئاراستەهەكى بەهەيز بۇ بەردەوام بوون و ئازاد كىرنى ئەو بواره وه زۆر بوونى بەشدار بوون لەو سىكتەرەدا ئەو دوو خالەش ئەمانەن:

۱. رېكەوتن لە نىوان يەكىتى ئەوروپا و ولاتەهەگىرتوہكانى ئەمىرىكا كە لە رېكەوتى ۲۰ نىسانى ۲۰۰۷ هەردوولا رېكەوتنى ﴿Open Areas﴾ يان واژۆ كىرد ئەم رېكەوتنەش گەورەترىن رېكەوتنە لە بوارى گواستەهەى ئاسمانى و پىشبنى كرا بە مىيارە ها دۆلار قازانج بگەرپتەوه بۇ ولاتەكانىان و زۆرتىن گەشتىار رپوبىكەنە فرۆكەخانەكان وا خەملىنراوه بە نىك هەشتا هەزار ۸۰۰۰۰ هەلى كاركرن زىاد بكرىت لە ماوهى ﴿۵﴾ سالددا و ئىستاش لەم قۇناغەدا كە كۆتايى ﴿۵﴾

سالەكەهە پىويستە سەرنجى ئەو پىشكەوتنە بەدىن لە ئەنجامى ئەو رېكەوتنە دەرگەوتووه و ئەو بازدانە گەورەهەى كە بوارى گواستەهەى ئاسمانى داويهتى لە ئەوروپا و ئەمىرىكا.

ئەو رېكەوتن نامەيە ھەر بە تەنھا ئەوۋى دەستەبەر نەكردوۋە كە ھىلە ئاسمانىەكانى ئەو روپا لە نيوان شارهكانى ولاتەيەكگرتوھكاندا بفرېت بەلام ھەر ھىلېكى ئەو روپى دەتوانېت لە ھەر كاتېكدا و لەھەر شوېنكى ئەورپاۋە بفرېت و بچېت بۆ ھەر شارېكى ولاتەيەكگرتوھكان بەنزمترين نرخ، ھەرۋەھا رېكەوتن نامەكە رېگەدەدات بە يەكگرتنى كۆمپانىا ئەو روپىەكان بىكېشە بىئەوۋى رۋبەروى زيان بېيئەوۋە لە ئەنجامى نىشتنەوھيان لە خاكى ئەمريكادا.

۲. تايبەتكردىنى ﴿خصصه﴾ ھىلې ئاسمانى عەرەبى سعودى لە مانگى ئازارى سالى ۲۰۰۷ ، ھىلې ئاسمانى سعودى ۴۹ بەشى لەيەكەى كارگو فروشت و لەوۋە پېشېش رېژەى ۴۹٪ لەبەشە خزمەتگوزارىەكانى وەك چېشتخانە فروشتوۋە و ئېستە لە قۇناغى خصصەى ﴿تايبەت كرىنى﴾ خزمەتگوزارىەكانى چاكسازى و چالاكى زمىنى و راپھىنانى كارمەندەكانىەتى دواى تەواوكردنى ئەم بەشانە بەنيزن رېژەيەكېش لە خزمەتە سەرەكىەكانى پەيوەند بە گەشتيارەكان بفرۋشېت بۆ كەرتى تايبەت لەم دىراسەيەدا تەنھا ئەو بركانەى باس دەكرېت كە پەيوەندى راستەوخواى يان ناراستەوخواى بەسەر ئاسۋى فرۇكەوانى لە كوردستاندا ھەبېت لەژىر كارىگەرى گواستەوۋى ئاسمانى لە ولاتانى عەرەبى و ئەو پاشخانەى ھەيە لە ناوچەكەدا .

يەكەم / رۋكەشېكى گشتى لەسەر گواستەوۋى ئاسمانى

أ / جموجۋلى گەشتياران لە جىهان و ناوچەى عەرەبى

سالى ۲۰۰۵ لە ناوچەى عەرەبى وا دادەنرېت بە سالىكى پىرچالاكى لە بوارى گواستەوۋى ئاسمانى دا ئەو فراوان بوونەش بەردەوامى ھەبوو تا سالەكانى ۲۰۰۶ و ۲۰۰۷، بە ھۆى بەرزبوونەوۋى نرخى نەوت ھەرۋەھا گەشە سەندى گواستەوۋى ئاسمانى نېۋدەولتەتى بوو بەھۆى ئەوۋى سېكتەرى گواستەوۋى ئاسمانى لە ناوچەى عەرەبىدا گەشەيەكى ئابورى لەبەر چاۋى بەخۆۋە بېيىنى.

وہ لە ھەندى وولاتانى ناوچەى عەرەب ئەو گەشەسەندە ھەندى سنورى چاۋەروان كراۋى بەزان تا واى لى ھات لە سالى ۲۰۰۵ رېژەى گەشەسەندى ھىلە ئاسمانىە عەرەبىەكان گەشە ۱۴,۱٪ لە رۋانگەى داھاتى گەشتياران بۆ كىلۆمەترى فرىن و ژمارەى گەشتياران و رپوا گەشە ۷۱ مىليۇن

كەس بەھۆیەو ئەو سېكتەرە لەو كاتەدا بەخێراترین سېكتەری گواستنهووی ئاسمانی ئەژمار دەكرا لە جیهاندا و گەشەى جموجۆلى نەفەر گەيشته ۷,۶٪ لە هەمان سالدا و ولاتانى كەنداوى عەرەبى پېشەنگى ئەو گەشە سەندنە بوون لە ناو گەشەسەندنى ولاتانى عەرەبى.

وە لەبەر ئەوێ گواستنهووی ئاسمانى باشتريـن جۆرى گواستنهووی ﴿نەفەرە﴾ بۆ ماوه دوورەكان لە نيوان ناوچەكانى جيهاندا و شيوازيكي گونجاوه بۆ گواستنهووی شەكى گران بەها لەبەر ئەو بەكارهينانى گواستنهووی ئاسمانى لە هەلكشانى بەردەوامدايه و داواكارى نيۆدەولەتى رۆژ لەدواى رۆژ لە زياد بووندايه .

گرنگى گواستنهووی ئاسمانى شان بەشانى گەشەسەندنى ئابوورى جيهان لە زياد بووندايه ئەمەش مانای زۆربوونى گەشت و گوزاره و زۆربوونى بازرگانى و وەبەرهيان و جيهانگيرى يە هەروەها زيادبوونى ئالوگۆرى بازرگانى يە لە رېگەى مەرزەكانەوه.

لە بواری گەشت و گوزاردا ناوچەى عەرەبى چاوەرپوان دەكریت گەشەيهكى زيادى بۆ دروست بيت هەرچەندە ناوچەكە زۆر كەمتر ﴿استغلال﴾ كراوه لە رووى گەشت و گوزارهوه لە چاو ئەو توانا و ئامرازانەى كە هەن لە ناوچەكەدا، لە بواری گەشتياريدا هەردوو ئەمريكا و ئەوروپا پشكى شيريان بەردەكەويت لە ژمارەى گەشتياراندا بەلام تا سالى ۲۰۲۰ وا چاوەرپوان دەكریت ناوچەى رۆژهەلاتى ناوەرپاست گەشەيهكى خيرا بەخووه ببينييت كە ريزەى سالانەى بگاتە ۷,۱٪ لە ماوهى نيوان ۱۹۹۵ – ۲۰۲۰ ، دواى ئەوان ناوچەى رۆژهەلاتى ئاسيا و دەريايى ئارام ديت بەرپيزەى ۶,۵٪ و ناوچەى خواروى ئاسيا چاوەرپوان دەكریت بەرپيزەى سالانەى ۶,۲٪ گەشەيكات.

رېكخراوى گەشت و گوزارى جيهانى پيش بينى دەكات كە جيهان سالى ۲۰۲۰ ژمارەى ۱,۶ مليار نەفەر وەك گەشتيار ﴿Tourist﴾ سەفەر بكەن بەبەرراورد لەگەل سالى ۱۹۹۵ كە ژمارەيان ۵۶۵ مليون گەشتيار بوو لەسەر ئەو بنەمايه كە گەشەى سالانەى دەكاتە ۴,۱٪.

لە سالى ۲۰۰۶ ژمارەى گەشتيارانى جيهان گەيشته ۸۴۲ مليون گەشتيار لەسەر بنەماى ئەو ژمارانەى كە رېكخراوى گەشت و گوزارى جيهانى تۆمارى كردوو ئەو خەملاندانە واپان دەرخستوو كە ژمارەى ئەو گەشتيارانەى كە هاتوونەتە ناوچەى رۆژهەلاتى ناوەرپاست بەرپيزەى ۴٪ لەسالى ۲۰۰۶ بەرزبۆتەوه لەگەل ئەوێ كە بارودۆخى سياسى ناوچەكەش لەبار نەبووه

بههوی جهنگی اسرائیل - لبنانهوه و ئەم سەردەمەش لە نالەباری بواری ئاسایش لە چەند وولاتیک وەک سوریا و لیبیا و عێراق و تارانەگەش تورکیا.



ولتەکانی پۆژەهلاتی ناوهراسەت ههولێکی زۆر دێدەن بۆ پێش خستنی سێکتەری گەشت و گوزار لە مێانی هێنانەگایەتی ئامرازێ زیاتری راکێشانی گەشتیاران و پرۆپاگەندە بۆ زیندوکردنەوهی پاشخانێ پۆشنیری و جوانی سروشتەگەیی لە کاتیگدا پێگەیی ناوچەگە پێگەیهکی استراتیجی یه لە نیوان پۆژەهلات و پۆژئاوا دا و ناوچەیی بهیهک گەیشتنی ئاسیا و ئەوروپایه لهگەڵ ئەوهشدا بههوی بوونی چالاکێ کۆمپانیاکانی بواری نهوت و بهرزبوونهوهی ئاستی وهبههینان جمجۆلیکی ئابووری و گەشهسەندی بازرگانی لهبهر چاودههینریی و له کوردستانیشدا بهشپۆهیهکی لهبهر چاوتر و ئاشکراتر.

لهگەڵ ئەوهی سێکتەری گواستنهوهی ئاسمانی له ماوهی رابوردوودا توشی چەندین گرفت و کێشهبووه وەک مهترسیهکانی تهندرستی ، بهرزبوونهوهی نرخێ نهوت و ههڵگشاندن و داگشانندی نرخێ دراوه جیهانیهکان و هێرشه تیرۆستهکان و رددوواوه سروشتیهکان و گرفتێ ئابوری و سیاسیهکان بهلام لهگەڵ ئەو ههموو گرفتانه کۆمپانیاکانی گواستنهوهی ئاسمانی له سالی ۲۰۰۵ دوو ملیار و بیست و دوو ملیون نهفهریان گواستۆتهوه که به ژماره ۱۳۴ ملیون

گهشتیاری له سائی پيشوو زیاتره و لهو ژمارهیهش ۷۰۴ ملیون گهشتیاری نیودهولهتی یه و ۱,۳۱۸ ملیار گهشتیاری ناوخویه.



بازاری گواستنهوهی ئاسمانی پۆژههلاتی ناوهراست زۆر بچوکتزه بهبهراورد لهگهڵ بازاری جیهان له ههمان بواردا وه تهنها رێژهی ۴,۲٪ ی ئه و بازاره جیهانیه دههینیت ئه م رێژهیهش گونجاوه لهگهڵ ژماره ی دانیشتوانی ولاتانی عهرهبی که نزیك ۱۹۵ ملیون کهس دهبییت و دهگاته نزیکهی ۳٪ ی ژماره ی دانیشتوانی جیهان.

جموجۆلی ریوآ و گهشتیار له ولاتانی پۆژههلاتی ناوهراست دهگاته ۷٪ لهبهشی ئه و جموجۆله نیودهولهتی یه ی بازاری گواستنهوهی ئاسمانی لهمهش تهنها ۱,۱٪ بو جموجۆلی ناوخویی یه له پشکی جموجۆلی جیهانی لهبواری گواستنهوهی ئاسمانی.

سهرنجی ئەم خشتهیهی خوارهوه بده:

خشتهی دابهش بوونی جموجۆلی نیودهولتهتی و ناوخویی سالی ۲۰۰۵ بهپیی ناوچهکان:

ناوی وولات	گهشته نیودهولتهتیهکان پڕژهی سهدی %	گهشته ناوخوی یهکان پڕژهی سهدی %
افریقا	۳,۳	۸
اسیا – دهريایی ئارام	۲۸,۳	۲۲,۷
امریکای لاتینی/ ناوچهی دهريای کاریبی	۴,۳	۴,۲
اوروپا	۳۹,۴	۹,۱
پۆژههلاتی ناوهرپاست	۷	۱,۱
ئهمریکای ژوورو	۱۷,۷	۶۲,۱
کۆ	۱۰۰	۱۰۰

سهرچاوه ﴿پیکخراوی فرینی شارستانی نیودهولتهتی/ پئیش بینی جموجۆلی فرۆکهوانی و ئاراستههی پارهوهکان ۲۰۰۶ – ۲۰۰۸ کانوونی دووهم ۲۰۰۷﴾.

بههۆی زیادبوونی داواکاری لهسهر گواستنهوهی ئاسمانی حکومهتهکانی عهرهبی دهريایان بهوه کردووه که پئویسته ئاستی گواستنهوهی ئاسمانی بگاته ئهوه ئاستههی که پئیش بینهکان و داواکاریهکان ئهخوازیت. و لهم بوارهدا زۆربهی حکومهتهکان پلانی فراوان کردنی هیلئهئاسمانیهکانیان داناوه و ههولتی تازهگرنهوهیان ددهن و وزۆربهشیان نهخشهیان داناوه بۆ چاکسازی و تایبتهت کردنی ﴿خصصه﴾ و ئازادکرنیان له پوانگههی ئهوه راستیهی که نرخي ئهوه سیاسهته بۆ گهشهی ئابوری و زیاد بوونی گهشتیارهکانه له وولاتهکانیاندا.

ههندئ لهولاتانی عهرهبی ههولتی ئهوه ددهن که ببنه پئیشهنگ له گواستنهوهی ئاسمانی ناوچهکهو جیهاندا وهك هیلئێ ئاسمانی ئیماراتی و قهتهری که بۆنه ته جیگای سهرنجی ناوهندهکانی گواستنهوهی ئاسمانی و ههندئ له فرۆکهخانهکانی ئهوه وولاتانه بونهته وئستگه و

قۇئاغ وەك فرۇكەخانەى دىبى كە ئىستە بۇتە قۇئاغىكى سەرەكى ئالوگۇرى گواستنهوى ئاسمانى
 لە ناوچەكەدا لەسەر ئاستى جىھانىش پىگەيەكى گرنكى بازىرگانىيە.
 سىكتەرى گواستنهوى ئاسمانى سەرچاويەكى گرنكى كاركردن و بزويىنەرى گەشەى كۆمەلەيەتى
 و ئابورى يە لە ناوچەى رۇژھەلەتى ناوەرەست و سەروى ئەفرىقا و بەپىى دوا ئامار ﴿۲۰﴾
 كۆمپانىيەى فرۇكەوانى عەرەبى سەرەكى سەرچاويە بەكارهينانى نزيكەى ۱۳۶۰۰۰ كارمەندن كە
 ئەمە رىژمەيەكى زۇرى بۇ بوارى كاركردن لە ناوچەكەدا فەراھەم كىردو .
 ھەئەتە لەگەل ئەوھشدا گەشەى سىكتەرى گواستنهوى ئاسمانى لە دوارپۇژدا روبەروى چەند
 گرفتىك دەبىتەو لەبوارى ئابورى و ئاسايش و كىبرىكى زياتر و نابەرابەرى رىسا و رىنمايەكان
 بۇ گەشە و پىشكەوتن بەھوى بوونى چەند دەسەلەتىكى ميانەرەو و رىگر لەبەردەم گەشەسەندا
 ئەگەر نەبىتە ھوى وەستاندنىش ھەرۋەھا دەرئەنجامى ئەو شەپوشۇر و كىشانەى كە لە
 ناوچەكەدا ماويەكى دورودرىژە پىوھى گرفتارن وەك عىراق و سورىا و فەلەستىن و
 تارادەيەكىش لىنان. ئەمانە بەگشتى و لە ئەنجامدا دەبن بە ھۆكار و كىشەوگرفت لەبەردەم
 پەرەپىدان و گەشەسەندنى بوارى گواستنهوى ئاسمانى و چاكسازىيەكان لەبوارەدا.

ب ناسو ئابورىيەكان

تا ئەم رۇژگارەش گەشەى ئابورى پالئەرى پىشكەوتن و گەشەى گواستنهوى ئاسمانى يە لە
 ناوچەى سەرووى ئەفرىقا و رۇژھەلەتى ناوەرەستدا ئەو گەشەسەندەش ھۆكارەكەى دەگەرپىتەو بۇ
 داھاتەكانى نەوت لە ناوچەكەدا لەلەيەك و بەرزبوونەوى داواى ھاۋلاتىيانى ناوچەكە بۇ خزمەت
 گوزارى گواستنهوى ئاسمانى لەلەيەكى ترمەو.
 ولاتە عەرەبىيەكان ھەر لەسالى ۲۰۰۴ بەدواوہ قازانچىكى مادى گەورەيان لەسامانى نەوت كىردو و
 سەرۋەتىكى گەورەيان پىكەوہ ناوہ ئەم كەلەكە بونى سەرۋەتە بۇتە ھوى گۇرەنكارىيەكى خىراى
 ئابورى وە بەپىى سەندوقى دراوى نىودەولەتى گەشەى ئابورى سالى ۲۰۰۰ لە ناوچەكەدا بەرپىژەى
 ۵,۷% بەرزبۇتەوہ بە بەراورد لەگەل رىژمەى جىھانى كە گەشىتۇتە ۴,۹% لە ھەمان سالىدا.

بهره‌م هینره‌کانی نهوت له سالی ۲۰۰۶ به‌هوی داها و سوودی پاره‌کانیانه‌وه توانیان تاراده‌یه‌کی له‌بهرچاو قه‌زه‌کانیان کم بکه‌نه‌وه و نهو گه‌شه‌سهندنه‌ش به‌رده‌وام بو بۆ سالی دوا‌یی به‌پیش بینی نه‌وه‌ی نرخ‌ی یه‌ک به‌رمیل نهوت له ۷۶ دولا‌ر زیاتر بی‌ت به‌لام نه‌وه‌تا نی‌ستا ده‌بینن که نرخ‌ی یه‌ک به‌رمیل نهوت له به‌رزی و نزمی‌دایه له ۲۰ تا ۵۰ دولا‌ردایه .

له‌گه‌ل نه‌وه‌ی گه‌شه‌ی ئابووری له وولا‌تانی جی‌هاندا به‌رده‌وام ده‌بی‌ت به‌لام بزوی‌نه‌ری سه‌ره‌کی گه‌شه‌سهندنه‌که و لا‌ته یه‌گگرتوه‌کانی نه‌مریکا ده‌بی‌ت یابانی‌ش گه‌شه‌یه‌کی له‌بهرچاوی ده‌بی‌ت و له ناوچه‌ی یورۆش نیشانه‌کانی پیشکه‌وتنی ئابووری دیا‌ر که‌وتوو و وولا‌تانی تازه پی‌گه‌یش‌توش گه‌شه‌سهندنه‌که‌یان هه‌ر له زیاد بووندا ده‌بی‌ت و گه‌شه‌یه‌کی هه‌لکش‌اوی‌ش له سین و روسیا و هند دهرده‌که‌وی‌ت.

کاریگه‌ی نه‌م گه‌شه‌ی ئابووری یه‌ که باس کرا پال‌پشته بۆ پیش‌بینیه‌کانی گه‌شه‌ی گواستنه‌وه‌ی ئاسمانی له‌ناوچه‌ی عه‌ره‌بی دا چونکه له‌گه‌ل گه‌شه‌ی ته‌وه‌ره‌کانی بازرگانی له‌که‌ندا و نه‌وه‌لش‌کانه خیرایه که له پیشکه‌وتنی ئابووری رۆژه‌لا‌تی ئاسیا و هندا روویدا فرۆکه‌خانه‌کانی رۆژه‌لا‌تی ناوه‌راست بوو به ویسگه‌یه‌کی گرنگ بۆ نیشته‌وه‌ی فرۆکه‌کان و دابه‌زینی گه‌شتیاران هه‌ر له پیاوانی خاوه‌ن کار و نه‌وه‌ گه‌شتیارانه‌ش که ده‌یانه‌وی له‌سه‌ر پاره‌وی ئاسیا - نه‌وروپا سه‌فه‌ریکه‌ن.

به‌پێ‌ی لیکۆ‌لینه‌وه‌یه‌ک که کۆمپانیای ئه‌یر با‌سی فرنسی کردویه‌تی له نیوان سا‌له‌کانی ۲۰۰۶ - ۲۰۲۰ به‌رزترین گه‌شه له هیله‌ ئاسمانیه‌کانی رۆژه‌لا‌تی ناوه‌راستدا رووده‌دات و به‌زیاده‌یه‌کی سا‌لانه به‌ رێژه‌ی ۸,۱٪ بۆ جموجۆ‌لی ئاسمانی.

✽ سه‌رچاوه Air bus global market forecast 2006 – 2025 p 34 ✽

یه‌کی‌ک له هۆکاره‌کان بۆ گه‌شه‌ی جموجۆ‌لی ئاسمانی له رۆژه‌لا‌تی ناوه‌راستدا له سا‌له‌کانی ۲۰۰۶ - ۲۰۰۸ نه‌وه‌ ریکه‌وته‌ نیوده‌وله‌تیه سنوردارانه بوو که له نیوان وولا‌تانی ئاسیا و نه‌وروپا کرا وای له‌وه‌ که‌سانه‌کرد له‌وه‌ وولا‌تانه که ده‌یان ویست سه‌فه‌ر بکه‌ن له سه‌ر پاره‌وی خلیج و وولا‌تانی تری رۆژه‌لا‌تی ناوه‌راست سه‌فه‌ریان ده‌کرد بکه‌ن تا سالی ۲۰۰۵ که هند و ولایه‌ته‌ یه‌گگرتوه‌کان پاره‌وه‌ی ئاسمانه‌کانیان به‌په‌ری یه‌ک‌تردا کرده‌وه و کاریگه‌ریه‌کی نه‌رینی کرده سه‌ر جموجۆ‌لی هه‌وایی له‌سه‌ر ناوچه‌ی عه‌ره‌بی به‌تایبه‌ت له‌سه‌ر هیله‌کانی ناوچه‌ی رۆژه‌لا‌تی ناوه‌راست به‌

رېژدی ۱۲٪ ، ۱۰.۵٪ ، ۹.۷٪ بؤ ئه و سئ سائهی که ئامازهیان پئکرا ۲۰۰۶ - ۲۰۰۷ - ۲۰۰۸ .
سهرچاوهی ﴿ ICAO Air line traffic forecast and finance trends 2006 – 2008

وه ئه و پئش بیانهی که دهکریت له بهردهوام بوونی گهشهی ئابووری له جیهاندا و ناوچهی رۆژههلاتی ناوهراست و سهروی ئهفریقا و اچاوهروان دهکریت که گواستنهوهی ئاسمانی بهشیوهیهکی له بهرچا و سوود له و گهشه ئابوری یه ببینیت و بهشداری کارا بکات له گهشهی ناوچهکهدا.

ج هیله ئاسمانیه عربیهکان

له سالی ۲۰۰۵ دا هیله ئاسمانیه عربیهکان نزیك ۷۱ ملیون گهشتیاران گواستوتهوه به بهراورد له گهئ سالی ۲۰۰۴ که ۶۴ ملیون گهشتیار ههروهها یهکیتی گواستنهوهی ئاسمانی عهرهبی ئامازه به و گهشهیه دهکات له ژمارهی گهشتیارهکانی وه کپشی ئه و بارو شمهکانهی که به بهردهوامی زیاد دهکن به هوئی هیله ئاسمانیهکان دهگوپزریتهوه ئه وهتا سالی ۲۰۰۵ نزیك ۲,۶ ملیون تن شمهك به گواستنهوهی ههوابی گوپزراوتهوه له ناوچهی عهرهبی و رۆژههلاتی ناوهراست.

له بواری گواستنهوهی گهشتیاران له ولاتانی عهرهبیدا سیان له هیله ئاسمانیهکان پشکی شیریان بهرکهوت هیلی ئاسمانی فهتهری ، هیلی ئاسمانی ئیماراتی و هیلی ئاسمانی سعودی که به ههرسیکیان نزیك به ۱/۳ ی سهرجهم گهشتیارهکانی ناوچهکهیان گوپزایهوه که ژمارهیان له سالی ۲۰۰۵ دا ۷ ملیون گهشتیار بووه.

له سالی ۲۰۰۴ هیلی ئاسمانی ئیماراتی نزیك نیو ملیون گهشتیاری گوپزایهوه به لام له سالی ۲۰۰۵ ئه م ژمارهیه بوو به دوو ئه وهنده واته یهك ملیون گهشتیار بویه ئه م هیله ناچار ههستا به زیاد کردنی ژمارهی کارمهندان بؤ پئشکesh کردنی خزمهت گوزاریهکان و بهرزترین رېژدی گهشه سندی له ناوچهکهدا مسؤکه رکرد.

سهبارهت به گواستنهوهی شمهك هیلی ئاسمانی ئیماراتی زیاد له ۴۵٪ ی سهرجهم بارو شمهك که برهکهی ۱,۲ ملیون تن بوو له سهر هیلهکانی گوپزایهوه.

ناوی هیلی ئاسمانی	ژماره‌ی گه‌شتیار X ۱۰۰۰	گه‌شهی سه‌دی %	کی‌شی شمه‌ک ﴿ته‌ن﴾
هیلی ئاسمانی جه‌زائیری	۲۹۷۰	۱۵,۲	۱۵۹۵۲
طیران الخلیج	۷۳۵	۱,۷۰۰	۲۳۲۶۱۵
مصر للطیران	۵۳۳۲	۳,۳	۱۰۳۳۶۷
هیلی ئاسمانی کویتی	۲۴۶۰	۹,۸	۷۰۸۸۰
مه‌له‌کیه‌ی ئوردنی	۱۸۲۱	۴,۹	۸۲۱۰۰
هیلی ئاسمانی قه‌ته‌ری	۶۰۴۱	۷۴,۱	۴۱۶۵۱۲
هیلی ئاسمانی سعودی	۱۶۹۰۰	۷,۲	۲۹۲۴۸۷
طیران الامارات	۱۳۹۷۶	۱۱,۵	۱۱۸۷۰۵۷

سه‌رچاوه ﴿کو‌مپانیاکانی فرۆکه‌وانی و ده‌سته‌ی عه‌ره‌بی بو فرینی شارستانی﴾

له‌و خه‌ستانه‌ی سه‌روه‌ه ده‌رده‌که‌وێت که گه‌شهی ئابوری و په‌ره‌سه‌ندنه‌ی گواسته‌وه‌ی ئاسمانی له‌ ناوچه‌ی رۆژه‌لاتی ناوه‌رپه‌ستا به‌ جو‌ریک ده‌چێته‌ پێشه‌وه‌ وای له‌ کو‌مپانیاکانی گواسته‌وه‌ی ناوچه‌که‌ کردووه‌ که به‌رده‌وام پلانی گواسته‌وه‌ی ئاسمانی داها‌تویان ژماره‌یه‌کی زۆر له‌ کپینی فرۆکه‌ی باره‌ه‌لگر و گه‌شیاران له‌ خو‌بگریت که بری تی‌چونیان ملیارات دۆلاره‌ و دا‌بین کردنی سه‌دان فرۆکه‌ی جو‌راو جو‌ری وه‌ک بو‌ینغ ۷۷۷ و ئی‌رباصی ۳۵۰ و ام‌یرایی برازیلی و بو‌ینغ ۷۳۷ ه‌ که پێشه‌نگی ئه‌و کو‌مپانیایانه‌ هیلی ئاسمانی سعودی و قه‌ته‌ری و ئی‌ماراتی یه‌ و ک‌ی‌برکی یه‌کی له‌ به‌رچا‌و به‌دی ده‌کریت له‌ چینه‌وه‌ی به‌ره‌می ئه‌و پێشکه‌وته‌ ئابوریه‌ی که له‌ ناوچه‌که‌دا رو‌وده‌دات که فاکته‌ری سه‌ره‌کی نه‌وت و داها‌ته‌که‌یه‌تی هه‌روه‌ها شو‌ین و پی‌گه‌ی ناوچه‌که‌یه‌ بو‌ په‌رپینه‌وه‌ی فرۆکه‌کان له‌ نی‌وان خو‌اروی ئاسیا و ئه‌وروپا بو‌یه‌ پی‌ویسته‌ کوردستانیش وه‌ک هه‌ریمیک که له‌ ناو جه‌رگه‌ی ناوچه‌که‌دایه‌ و به‌شیکه‌ له‌ هاو‌کی‌شه‌ی ئابوری و جغرافی که‌مه‌تر نیه‌ له‌ ولاتانی ده‌ورو‌به‌رو ناوچه‌که‌ ده‌بی‌ت پلانی خو‌ی هه‌بی‌ت بو‌ و ده‌ده‌ست هی‌نانی سه‌رمایه‌ و وه‌به‌ره‌ی‌نانی له‌ کوردستاندا تابه‌توانریت وه‌ک میله‌تانی دنیای پێشکه‌وتن ژیانیکی پر ئاسوده‌ و سو‌د به‌خش دا‌بین بکات بو‌ هاو‌لاتیانی هه‌ریمی کوردستان و ولاته‌که‌مان ببی‌ته‌ به‌شیک له‌ کاروانی پێشکه‌وتن.

پشكدارى و بازار (الخصصه و التسويق)

خاوهندارپىتى زۆربەى كۆمپانىياكانى گواستنهوه له ولاتانى عەرەبى دەگەرپتەوه بۆ حكومهتەكانيان ئەمەش بووه به هۆى دروست بوونى كىپر كىيەك لهو بوارەدا وه ئەو حكومهتانهى كه دەولەتمەندن له سامانى نەوتدا پشتیوانى كۆمپانىياكانيان زۆر بەباشى كردوو، هەرچەندە ئەو كۆمپانىيايانە حكومین لهگەل ئەوشدا كەم كورپى و قەيرانى كارگىرپى و تەمويل زۆر جار ناستهنگى دروست كردوو لهبەردەم پيشكەوتنيان يان چاكسازيان له ئەنجاميشدا ئەوشدا نەختينهى دەولەتەكانيان مايه پوج كردوو.

لەم قوناغەى ئىستادا هیلە ئاسمانیه حكوميهكان روويان كردۆته ﴿خصصه﴾ پشكاندننى كۆمپانىياكانيان بەشيوهيهكى هيواش و لەسەرخۆ له سالى ۲۰۰۵ ﴿طيران الخليج﴾ كويتى تەنيا كۆمپانيا بوو له ناوچەكەدا كه نرخى تىچونى زۆر كەم بوو بەلام ئىستا چەندىن كۆمپانياى تر له ناوچەكەدا بەرەوه ﴿خصصه﴾ دەچن و حكومهتەكانيان كاردەكەن بەو ئاراستهيه يان هەرنەبى پلانىيان داناوو بۆ ئەوهى بەو ئاراستهيه بجييت. وهكو باس كرا هيللى ئاسمانى سعودى تا ئىستا ۴۹% ى پشكەكانى فرۆشتوو و ئىستا سەرقالى فرۆشتنى چەندىن بەشى تره به كەرتى تايبەت كه له ئەنجامدا برپكى زۆر قازانج دەگەرپتەوه بۆ كۆمپانىياكان، هيللى ئاسمانى ﴿الشرق الاوسط﴾ ى لىبناى و هيللى ئاسمانى كويتى دەستيان كردوو به كاركردن لەسەر ﴿خصصه﴾ كوردنيان هەرچەندە ئەو پرۆسەيه دواكەوتوو و هيللى ئاسمانى ﴿الملكه الاردنيه﴾ ش له كوتايى سالى ۲۰۰۷ دا ﴿خصصه﴾ ى هيلەكەى كردوو.

(فرۆکه خانه گان)

فرۆکه خانه عهرييه گان سالی ۲۰۰۵ نزيك به ۱۳۴ مليون گهشتياريان ومهگرتووه به بهراورد به ۱۲۵ مليون گهشتيار له سالی ۲۰۰۴ به زيادهی ۶,۶٪ به لآم نهگه ر وورد بينه وه دابهش بوونی گهشتياران به سه ر فرۆکه خانه گاندا به شيوه يه کي يه کسان و هاوسهنگ نه بووه، له م بواره دا سئ له فرۆکه خانه گان زۆرتري ن به شيان بهرکه وتووه فرۆکه خانه ی دبی ، فرۆکه خانه ی دوحه و فرۆکه خانه ی ملك عبدالله عزيزی نيوده و له تي سعودی .

له گه ل نه وه شدا زۆر به ی فرۆکه خانه گانی ناوچه که گه شه يه کي له بهر چاويان به خوه وه بينيوه ههردوو فرۆکه خانه ی شارقه و مراکش راده ی پيشکه وتنی ناوچه که يان به زان دووه که به رپژره ی ۲۵٪ و ۲۳٪ گه شه يان کردوو و گه شه ی گواسته نه وه ی شمه ک له فرۆکه خانه گه وره گان ۳,۵ مليون ته نيان تي په راندوه له سالی ۲۰۰۵ و هه ر له وساله دا نزيك به ۱,۳ مليون جموجۆلی ئاسمانی ✨ Air movement ✨ به نه نجام گه يان دراوه و نه م رپژه يه رپژه يه که پيويسته هه لوه سته ی له سه ر بکريت .

هه ندي زانيار ی له سه ر فرۆکه خانه عهرييه گان سالی ✨ ۲۰۰۵ ✨

فرۆکه خانه	رپژه ی گه شه %	جموجۆلی فرۆکه وانی	شمه کي ✨ ته ن ✨	گويزراوه
فرۆکه خانه ی هواری بوميدين نيوده و له تي	۲,۱	۴۸۲۴۷	۲۲۶۰۰	
فرۆکه خانه ی به حره ينی نيوده و له تي	۸,۵	۷۳۸۹۱	۳۳۴۸۳۲	
فرۆکه خانه ی قاهيره ی نيوده و له تي	۷,۲	۹۹۲۰۴	۲۳۲۵۴۸	
فرۆکه خانه ی ملكه علياء اردنی نيوده و له تي	۹,۷	۳۵۰۹۱	۹۶۷۹۴	
فرۆکه خانه ی کويتی نيوده و له تي	۶,۶	۶۶۹۲۹	۱۶۰۶۶۷	
فرۆکه خانه ی بيروتی نيوده و له تي	۱,۵	۵۳۱۶۰	۶۳۲۸۵	
فرۆکه خانه ی دوحه ی نيوده و له تي	۳۲,۵	۵۹۶۷۱	۲۰۷۹۸۸	
فرۆکه خانه ی ملك عبدالعزیز نيوده و له تي	۷,۴	۸۶۸۸۱	۲۲۱۳۴۲	
فرۆکه خانه ی ملك خالدی نيوده و له تي	۷	۸۴۵۵۵	۱۹۸۲۳۱	
فرۆکه خانه ی دبی نيوده و له تي	۱۴,۷	۲۱۴۶۱۵	۱۳۳۳۰۱۴	

سه ر چاوه ✨ AACO Arab air transport Stastics 2006 ✨

(پىرۇۋەكان و ئاسۋى وەبەرهينان)

وولاتە عەربىيەكان دەركيان بەو راستىيە كرد لەبەر رۇشنايى پيشكەوتنى گواستەوہى ئاسمانى پيويستيان بە بەھيزکردنى تواناي فرۇكەخانەكانيان ھەبىت لە سالى ۲۰۰۵ تواناي بەكارھينانى فرۇكەخانەكانى عەربىي نزيك ۸۰٪ى تەپەراند لە تواناي چاوپروان كراوى فرۇكەخانەكانيان بويە زۇربەى وولاتەكان پلانىيان دانا بۇ فراوان كردنى ژيخرانى فرۇكەخانەكانيان و چاوپروان دەكرىت نزيك بە ۳۰ مليار دۇلار خەرج بكرىت بۇ فراوان كردنى فرۇكەخانەكان و فراوان كردنەكە نزيك ۱۹ فرۇكەخانە دەكرىتەوہ توانايان لە ۱۰۰ مليون گەشتيارەوہ بەرزدەبىتەوہ بۇ ۴۳ مليۇن و پشكى شىرى ئەو فراوان بوونە لە ناوچەى كەنداو روودەدات لە ميانى پىرۇۋەى ﴿۵﴾ فرۇكەخانەى گەورە وچاوپروان دەكرىت ژمارەى گەشتياران بگاتە ۲۷۰ مليۇن گەشتيار و برى ۲۶ مليار دۇلار دەچىتە ئەو فراوان كردنى ﴿۵﴾ فرۇكەخانەىيە گەورەكە.

پىرۇۋەى فرۇكەخانەكانى ناوچەى عەربىي

فرۇكەخانە	وولات	برى تيچون ﴿مليون دۇلار﴾	تواناي فرۇكەخانەكان لە رۇژيكداء ﴿گەشتيار﴾
فرۇكەخانەى بحرين نيودەولەتى	بحرين	۲۱۲	۲۵۰۰۰
فرۇكەخانەى قاھرە نيودەولەتى	مصر	۲۵۰	۲۰۶۰۰
فرۇكەخانەى كويتى نيودەولەتى	كويت	۸۶۲	۲۰۰۰۰
فرۇكەخانەى دوحە نيودەولەتى	قطر	۵۵۰۰	۵۰۰۰۰
فرۇكەخانەى دىبى نيودەولەتى	امارات	۴۱۰۰	۷۰۰۰۰
فرۇكەخانەى ابوضبى نيودەولەتى	امارات	۶۸۰۰	۵۰۰۰۰
فرۇكەخانەى شارفە نيودەولەتى	امارات	۶۲۰	۸۰۰۰
فرۇكەخانەى دىبى مركزى جيهانى	امارات	۸۱۰۰	۱۲۰۰۰۰

له ئىستادا دروست كردنى سى فرۆكەخانەى گەورەى تازە بەرپۆهە يەكەمیان له تونس
﴿فرۆكەخانەى نغیضەى نۆدەولەتى﴾ يەككەى له دىبى ﴿فرۆكەخانەى دىبى جیهانى﴾ ئەوى
تریان فرۆكەخانەى خرطومى نیودەولەتى له سودان.
فرۆكەخانەى دىبى جیهانى دەبیتە گەورەترین فرۆكەخانە له ناوچەكەداكە توانای بەرپۆكردنى
۱۲۰ ملیون گەشتیاری دەبیت له سالیكدا.

﴿بەشداری كەرتى تايبەت﴾

حكومەتە نیشتمانیهكان خۆیان زۆربەى فرۆكەخانەكانیان دروست كردوو و بەگەرى دەخەن
بەلام لەگەل زیاد بوونی گەشتەكان و زیاد بوونی ژمارەى گەشتیاران دەسلاتی فرۆكەخانەكان
دەركیان بەوەكردوو كە كەرتى تايبەت كاریگەرى خۆى هەبە لەسەر بەرەووپیش چوونی
كارەكانیان و پێویستە رۆلێان بەدریئى سا بە پێدانى بەشێك له خزمەتگوزارى یەكان بۆ ئەوى
شارەزای پسپۆرى كەرتى تايبەت بیان بات بەرپۆهە یان وەدەست هێنانى نەختینەى پارە بۆ
دروست كردنى فرۆكەخانە و بەگەر خستیان و گواستەوى خواوەنداریتیان .

له وولاتى میسر كۆمپانیای ﴿فرۆكەخانەكانى پاریس﴾ى زەبەلاح كە گرۆپىكى گەورەن
گرێبەستیكى لەگەل كۆمپانیای میسر بۆ فرۆكەخانەكان مۆركرد ماوەكەى شەش سالە بۆ
بەرپۆهەردنى ﴿۵﴾ له فرۆكەخانەكانى میسر ناوەرپۆكى گرێبەستەكە خۆى له باش كردنى
خزمەتگوزارى یەكان و زۆركردنى داھات و تۆكەكردنى بارى ئاسایش دەبینیتەو وە له
فرۆكەخانەدا.

لەو بوارەدا چەندین ولات وەك ئیمارات و میسر و ئەردەن و تونس و سعودیە هەنگاویان ناو وە
تێكەل كردنى كەرتى تايبەت له دروست كردن و بەگەر خستنى فرۆكەخانەكانیان و كاركردن بۆ
چاكسازى و گەشەسەندن و زیادكردنى داھاتەكانیان و زۆربەشیان سوودی باشیان لەو هەنگاوانە
وەرگرتوو بەلام له ئىستادا عێراق و لەگەلئیشدا كوردستان بەھۆى بارودۆخى نالەبارى سیاسى
ناوخوا لەگەل حكومەت و لایەنەكانى فرۆكەوانى و گواستەوى ئاسمانى نەك هەر هەنگاوانى
بەو ئاراستانەى كە باس كران تەنەنەت گێرگرفتى زۆر دروست دەكریت له رێگەى گەشەسەندن
بوارى گواستەوى ئاسمانى و هیشتنەوى له سنورىكى بەر تەسكیدا كە دەكریت ئەگەر پلان و
پەرۆشى هەبیت ئەو كەرتە زۆر باشتەر دەبیت وەك له ولاتانى دەورووبەردا هەبە.

❖ دەست كەوتى كار كىردى ئابوورى ❖

پىشەى فرۇكەوانى لەم سەردەمەدا بەشىكى زۆرى كار كىردى لە جىھاندا دەستە بەردەكات راستەوخۇ و ناراستەوخۇ و بەپىى داتا و راپۇرتەكانى ❖ تىمى ئىش كىردى گواستىنەوہى ئاسمانى ❖ كە تىمىكى تايبەتە بە وەدەست هىنانى پالپىشت بۇ گواستىنەوہى ئاسمانى، فرۇكەوانى نىزىك بە ۸% ى كۆى دەستكەوتى جىھانى پىك دەھىنىت و لەسەر ئاستى كار كىردى دەولەتى پىشەى گواستىنەوہى ئاسمانى سەرچاودى ۱۳،۰ مىلۇن ھەلى كارە كە ۵ مىلۇن كارى راستەوخۇيە كە لە دەرئەنجامدا ناراستەوخۇش نىزىك بە ۱۵ مىلۇن ھەلى كارى تر دەستەبەر دەكات لە بوارى گەشت و ئەو سىكتەرانەى كە پەيوەستە.

بەپىى داتاكانى ئەو تىمەى كەناوبرا دەربارەى ولاتەكانى ئەنجومەنى كەنداو و رۇژھەلات سالى ۲۰۰۴ نىزىك بە ۱۶۵۰۰۰ ھەلى كارى بۇ پىشەى فرۇكەوانى دابىن كىردووه و لەگەئىشىدا نىزىك يەك مىلۇن ھەلى كارى ترى ناراستەوخۇى ترى بەرجەستەكىردووه و ھۆكارىش بووه بۇ دابىن كىردى ۱۶،۱ مىليار دۇلار لە كۆى داھاتى گشتى لە چالاكىەكانى ئابوورى.

لە وولاتانى كەنداودا بە تايبەتى دى و قەتەر فراوان بوونى پىشەى گواستىنەوہى ئاسمانى واى ئى ھاتووه نەك تەنھا ھەلى كارى زىاد كىردووه بىگرە پىويستى كىردووه كە لە دەرەوہى ولاتانى خۇيانەوہ كىركار و دەست كار بەپىننە ناو ولاتەكەيانەوہ بۇ بەپىى كىردى كاروپرۇژەكانىان و ھاولاتىانى ئەو ولاتانە تەنھا وەك چاودىرى و سەرپەرشتى كار كىردەكەن.

دەرئەنجام و پېش بېنېھان

ئەگەر بېروانېھە ھۆکارەکانی پېشكەوتنی سېكتەرى گواستەھەى ئاسمانى لە ولاتانى عەرەبى و ناوچەى رۆژھەلاتى ناوہرپاست سى ھۆكارى سەرەكى ھەيە كە بوونەتە فاكترى گەشەسەندنى گواستەھەى ئاسمانى لە ناوچەى رۆژئاواى ئاسيا ئەو سى ھۆكارەش ئەمانەن:

۱. رۆلى ناوچەكە بۆ سەفەرکردن لە نیوان ئەوروپا و خواروی ئاسيا و رۆژھەلات.
۲. گەشە سەندنى گەشت و گوزار.

۳. گەشەى ئابورى لە ئەنجامى داھاتەکانى نەوت و ئەو پېشكەوتنەھى كە لەو سەرچاوەھەو بەدى ھاتوو.

تواناكانى گواستەھەى ئاسمانى عەرەبى و چالاكى يەكانى لە ولاتەبەرھەم ھینەرەكانى نەوتدا جياوازە بە جياوازی شوین و رارەوہ ئاسمانیەكانیان، پېشكەوتنی سېكتەرى گواستەھەى گەشتیاران و گواستەھەى شەك بە ئاسماندا لە ولاتانى كەنداو زۆر خیراترە لە ولاتانى رۆژئاواى عەرەبى و رۆژھەلات.

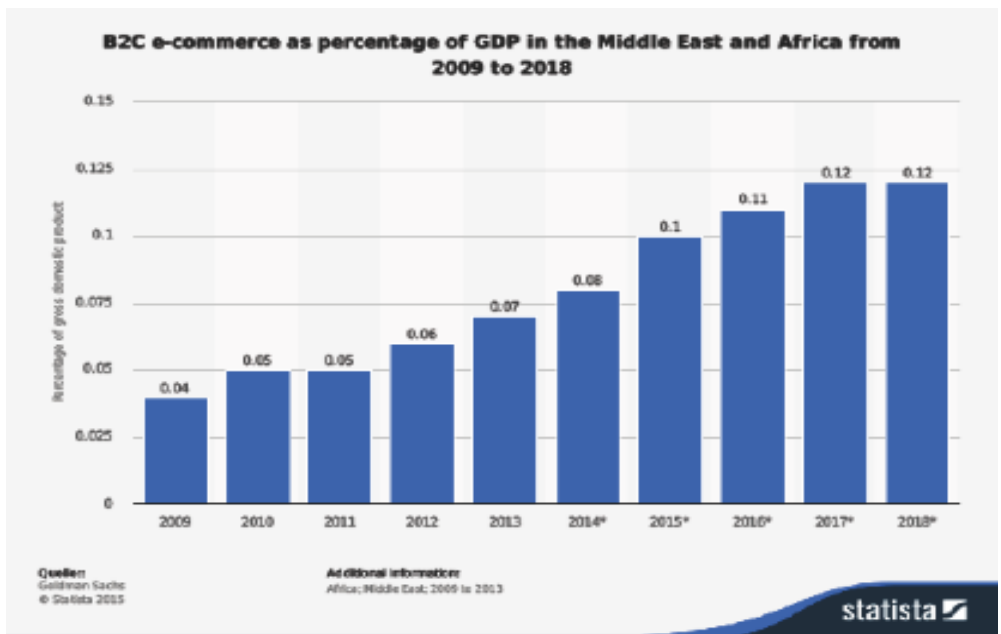

لهگهڻ ئهوهى ناوچهى عهزهبى به تايبهتى ناوچهى كهنداو پيڭهيهكى گرنگه له چوارچيويه گواستنهوهى ئاسمانى له ناوچهكهدا بهلام لهبهردم ئه و پيشكهوتنانهشدا ناستهنگى زور ههيه به تايبهتى ئهوكاتهى كه هندستان و چند ولاتيكي ترى ناوچهكه ئهگهري كردنهوهى هيلي راستهوخويان ههيه له نيوان ئهورپا و ولاتهكانى خواروى ئاسيا ئهمهش دهبيته هوى شكستيكي گهوره بو سهر گواستنهوهى ئاسمانى ناوچهى عهزهبى دا لهبهر ئهوه دهبيت ولاته عهزهبهكان نهك ههر زيرخانى فرۆكهخانهكانيان فراوان بكن بهلام پيوسته له ميانى كىبرىكى و بهستنى گرئبهسته دوو قولييهكان كاربهكن بو زياد كردنى چالاکى يهكانى گواستنهوهى ئاسمانى و بهرگرتن لهكارىگهري كۆمپانيا گهورهكانى ترى جيهان.

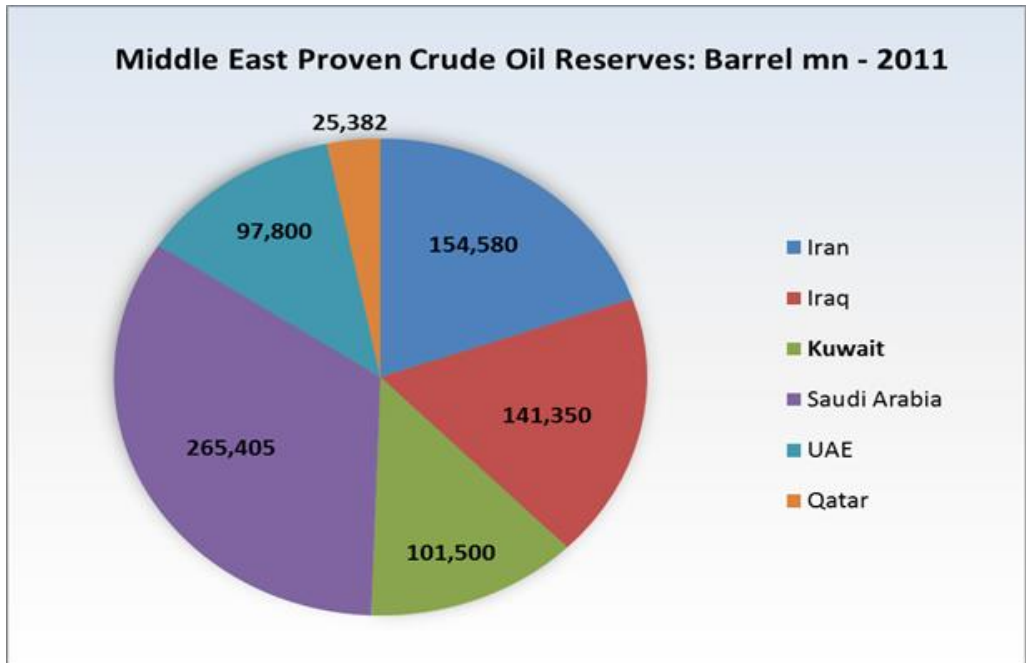

دووهم/ ئه و پرسانهى كه له گواستنهوهى ئاسمانيدا پيوست به پالپشت و يارمهتى حكومهتدا ههيه

ھەردوو بىنەما سەرھى يەكانى تايبەت بە كارەبازرگانىھەكان و كەرتى گشتى كۆدەبىتەوھ لە گواستەنەوھى ئاسمانىدا و فرۆكەش بەكاردەھىنرېت بۆ گواستەنەوھى گەشتىيار و شمەك و پۆستە و كەل و پەل و ھەروھە كۆمپانىياكانى ھېلى ئاسمانى ھەلدەستىت بە پېشكەش كردنى خزمەتگوزارى لە سەر ھەردوو ئاستى ناوخۆيى و ناوچەيى.

بۆ جىبەجى كردنى ئەو خزمەتگوزارىيە ئامراز بەكاردەھىنرېن وەك فرۆكەخانەكان و فرۆكەكان وە لەلایەن ژمارەيەك سىكتەرەوھ پشٹیوانى ئەم پرۆسانە دەكرېت بۆ رېكخستنى خزمەتگوزارىيەكان.

ئەو فاكترانەى كە كارىگەرى راستەوخۆيان ھەيە لەسەر ئەو سىكتەرە واتە سىكتەرى گواستەنەوھى ئاسمانى:

أ خاونداریتی كۆمپانىياكانى فرۆكەوانى Airlines ownerships :

زۆربەى ئەو كۆمپانىيا فرۆكەوانىيەى كە لە پېش ھەشتا كانى سەدەى راپوردووھ دروست كرابوون حكومى بوون وە وەك سەرچاوەيەكى گرنگ دادەنران بۆ شانازى نەتەوھىيى و بە ھەلگى ئالاً ئەژمار دەكران بەلام چەند سالىكە ئەو جۆرە خاونداریيە كەم بوونەتەوھ و زۆر لەو كۆت و بەندانە لابران ھەرچەندە ئەو لابرانى ئاستەنگانە تەنھا لە ژمارەيەك لە ولاتە پېشكەوتووھكاندا كراوھ و ئەم سىستەمە بەرجەستەكراوھ.

ب بېويستى گشتى ﴿Public Demand﴾:

گەشەيەكى لەبەر چا و ھەيە لەسەر داواى گشتى بۆ گواستەنەوھى ئاسمانى شان بەشان لەگەل گەشەى ديموغرافى و گەشەى دانىشتوان و چالاكى ئابورى لەكاتىكدا رېژەى ئەو گەشەيە بەشيوازى جياواز دەبىنرېت لە ناوچەكەدا، لەوناوچانەدا كە زۆرترين كۆت وئاستەنگەكان ھەلگىراون گەشەكە زياترە و لە ھەمان كاتدا كىبركى زياترە ئەمەش دەبىتە ھوى باشتر كردنى نرخى گواستەنەوھ و كەم كردنەوھى لەھەمان كاتدا.

ج چالاكى ئابوورى Economic Activities

چالاكى ئابوورى داوا لەسەر خزمەتگوزارىيە سەرەكى يەكانى گواستەنەوہى ئاسمانى ديارى دەكات و ئەو چالاكى يانەى كە كۆمپانىيەكانى فرۆكەوانى جىبەجى دەكەن ئاراستەى چالاكى يە ئابورىيەكان دەكات لەسەر ئاستى ناوچەى و دەولى.

ئەم سىكتەرى گواستەنەوہى لەسەر پلانىكى چوار پىنج سالە دەروات تەنانەت لەسالەباشەكاندا قازانجى ئەو كۆمپانىيە كەمن بە بەراورد لەگەل سىكتەرهكانى تر و لە نيوان ۲ بۆ ۳ لە سەدا سەروو ژور دەكات و لە سالە خرابەكاندا ئەنجامەكان جارى وا ھەيە رووخىنەر دەبن ئەمەش لەو كۆمپانىيەدا رووى دا كە بەپىيى بىرگەى ۱۱ كاريان دەكرد لە ولاتە يەگرتووہەكانى ئەمريكا كە بەھۆيەوہ چاودىرى رىكخستەنەوہى دەكات بەپىيى ياساى نابووت بوون لە ولاتە يەگرتووہەكانى ئەمريكا.

ئەم دابەزىنى قازانجەش لەسەر بنەماى داتاكانى يەكىتى جىھانى گواستەنەوہى ئاسمانى IATA دەركەوتووہ كە دەگەرپتەوہ بۆ چەند فشارىكى ئابوورى وەك بەرزبوونەوہى نرخى نەوت ھەروہا پىويستە لىكۆلئىنەوہش بىكرىت لە چەند پرسىكى سەرەكى وەك كەم و كورى لە كىبىركى لە نيوان ھاوردەكاندا ﴿وەك فرۆكەخانەكان﴾ ئەوہى كە دەبىت بەھۆى نەمانى كەفائە و مانەوہى كۆتەكان لەسەر سىكتەرى فرۆكەوانى و رىك نەخستەنەوہى تواناكان.

د تىچوہەكانى تەمويل:

تىچوہەكانى تەمويل دەبىت بە فاكتەرىكى گرنگ كە دەچىتە چوار چىوہى كىبىركى نوى خزمەتگوزارىيەكان و بە دەست ھىنانى ئامىرى نوى بەم پەراويزە كەمانە ژمارىەكى كەم لە كۆمپانىيەكان دەتوانن ئەو پىشكەوتنان كە چاومروان دەكرىت بە ئەنجام بگەيەنن.

بەشى يازدەھەم كورتەيەك لەسەر رووداوەكانى فرۆكەوانى

ئايا ئەزانى ھۆكارى رووداوەكانى فرۆكە كامانەن ؟



رووداو و قەومانەكانى فرۆكە لەم سەردەمەى ئىستادا گرنگىيەكى تايبەتى پى دەدرىت لەسەر ئاستى نىشتىمانى و حكومى لە ھەمان كاتدا رووبەريكى فراوانى لە دەزگاكانى راگەياندن داگيركردوو تەنانەت واى لىھاتوو ھەردوو پۇژيان جاريك ھەوالى رووداويكى فرۆكە بلاو دەكرىتەو .

لەو پۇژوو ئەدەمىزاد دەستى كردوو بە بەكارھىنانى فرۆكە كۆمەلگای مروفایەتى چەندىن شەرزا و پسپۆرى گەورەى لەدەست داو ەكە لە بواری فریندا كەم وینە بوون و پۇحى خۇيان بەخشیو بەو بوارە تا مروف بتوانىت سوود لە فرین وەربگرىت لەگەل زۆربوونى رووداوى

فرۆكە مرۇفەكان دركيان به وه كردوو كه پيويسته ليكۆلئينه وه بكریت له هۆكاری رووداو یان قهومان (Incident and Accident).

- رووداو (Incident) : تووش بوونی مرۇفە به زیانیك كه نه بیته هۆی مردنی یان نه بیته هۆی زیانیکی گه وره له مال و كهل و په له كان له ئەنجامی هه له یه کی مرۆی یان ته کنیکی له فرۆكه یه ك .
- قهومان (Accident) كه وتنه وه ی مه ترسیه كه كه له ئەنجامدا كه سیك له ناو بچیت یان كه وتنه وه ی زیانی گه وره له فرۆكه یه ك یان كه لوپه ل یان وونبوونی فرۆكه كه .

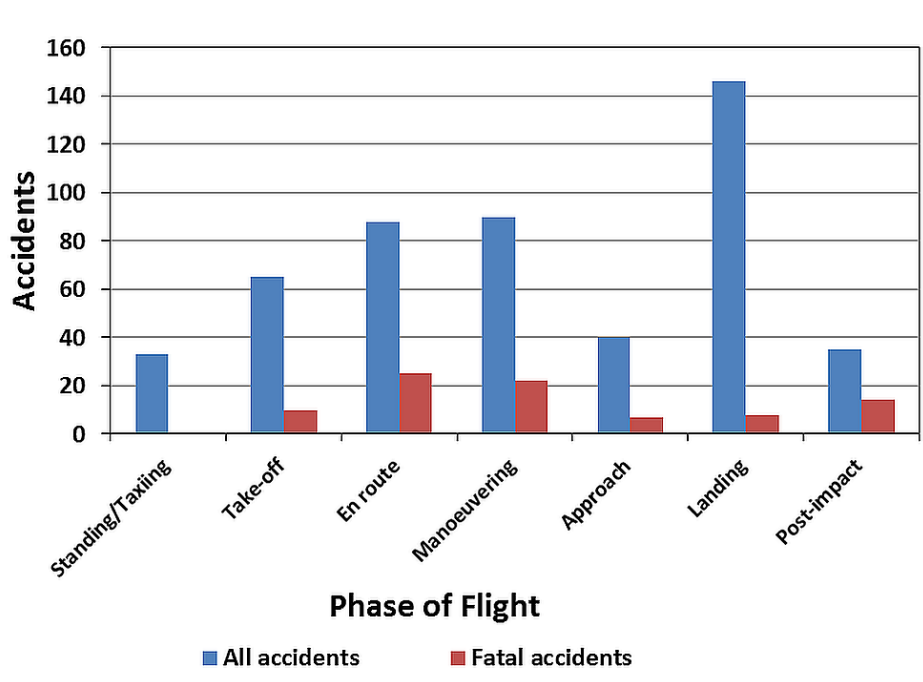

نه خشه یه کی روون کردنه وه بۆ ئاماری جۆرو شوینی رووداو هه كانی فرۆكه

- ئەو ڤاكتەرەنەى يارمەتى دەرەن بۇ رۇوداوى فرۇكە و قەومان :-

ھۇكارى كەوتنەخوارەوى رۇوداوى يان قەومان ھەردوو ڤاكتەرى مرۇبى و ڤاكتەرى كەوموكورتى تەكنىكى تىدا بەشدارە بۇيە لە كاتى دابىن كىردنى سەلامەتى ئاسمانى و سەلامەتى زەمىنى بۇ ھەردوو ڤاكتەرەكە پىويستە زانىارى و ئاگادارى تەواو ھەبىت .

• چۇن فرۇكە لى دەقەومىت ؟

ھۇكارەكانى رۇوداوى فرۇكە لەو خالەو دەست پى دەكات كە نەتوانرىت پىويستىە رىشەبىيەكانى بەگەرختىنى فرۇكەكە دابىن بىرىت ھەر لە دىزىنى فرۇكەكە و ئامىرە يارمەتى دەرەكان و دروستكردىن تە دەگاتە بەگەرختىن و چاكسازى كە سەرچاوە دەگرىت لە لاوازى بەرىوہبەرايەتى راھىنانى دەستەى كار و فرۇكەوان لەسەر فرۇكە ھەورەھا لاوازى ئەو كارمەند و دەستانەى بەرپرسىارن لە چالاكى يەكانى سەر زەوى فرۇكەخانە و ئامىرەكانىان .

لەكاتى رۇوداوى يان قەومانى فرۇكە پىويستە بە ووردى لە ھۇكارەكانى بىكۇلرىتەوہ تا كەيشتن بە ھۇكارى سەرەكى , بە گشتى ھۇكارەكان ئەمانەن :-

- ھەئەى مرۇبى .
- كەموكورتى ھونەرى (تەكنىكى) .
- ھەئەى ھەمەجۇر .
- ھۇكارە نادىارەكان .
- ھەئەى مرۇبى (Human Error) .

لە ئەزمونەكانى پىشوو لە رۇوداوى ھۇكارەكانى فرۇكە و فرىن دەرەكەوتووہ كە رىژەى زۇرى ئەو رۇوداوى و قەومانانە كە دەكەونەوہ پەيوەستىن بە ھەئەى مرۇفەكانەوہ , لە كاتى لىكۇلنىئەوہكاندا لە ھۇكارى رۇوداوى يان قەومان تىمەكان دەگەرپىن بە دواى ھۇكارى رۇوداوىكە نەك بەدواى كەسىك كە بەرپرسىارىتە بىرىتە گەردن .

لەسەر دەستەى فرۆكەوان و تيمەكانى چاكسازى و چاوديرانى ئاسمانى و بەرپرسەكان
 وه لەسەر ھەموو ئاستەكان پيويستە بزائن كە گرنكى سەلامەتى ئاسمانى (Aviation
 on Safety) چى يە ؟ و پيويستە بزائن لە چۆنيەتى روودانى ئەو كارەساتانە
 ھەروەھا چۆنيەتى بەرگرتن لە روودانيان بۆ جاريكى تر ئەو وەش بەدەست ديت لە
 رينگەى فيربوون و ھوشيارکردنەو و بەرنامەى سەلامەتى و راھينان و سەرپەرشتى .

ھەلە مرؤيبەكان ئەم خالانەى خوارووە دەگریتەوہ :-

۱. لاوازی ئاستى راھينان يان نەکردنى راھينان .
۲. لاوازی ئاستى سەرپەرشتى کردنى دەستەكان .
۳. جى بەجى نەکردنى رينمايى و ريسا و ياسا تايبەتى يەكان بە تايبەت (چپك
 ليستەكانى فرۆكە) .
۴. كەمتەرخەمى كەسەكان .
۵. بيزاربوون و شەكەت بوون .
۶. دلەراوكى و بير چوونەوہ .
۷. ووردنەبوونەوہ (تەركيز نەکردن) و جەنجالى ميشك بە شتى ترەوہ .
۸. گوئ نەدان بە تەندروستى جەستەى كارمەندان .

ھەلەى دەستەى فرۆكەوان :-

ئەم ھۆكارە سەرەكى ترين ھۆكارە لە روداوەكانى فرۆكە ئامارەكان سەلمانديوانە كە (۷۳،۵٪)
 ى رووداو و قەومانەكان لە فرۆكەكاندا بەھوى ھەلەى دەستەى فرۆكەوانیەوہیە ، دەكریت
 ھەلەى دەستەى فرۆكەوانى ئەم خالانەى خوارووە چرپكریتەوہ .

- پابەندنەبوون بە جى بەجى کردنى ريكارەكان بە ريك و پيكي .
- خەيال پۇشتن و گوئ نەدان لە كاتى فريندا .
- ھەلە كردن لە كاردانەوہیەكدا .
- كەمى شارەزايى و راھينان .

• هەندئ شاره‌زايان دەئين ماندوبوون و شه‌گه‌تبووني فرۆكه‌وان وه كه‌مي ژماره‌يان تووشي هه‌له‌ ده‌بن .

• يان ئاره‌زووي كۆمپانيا بۆ جي به‌جي كورنى زۆرتين گه‌شت به فرۆكه‌كانيان به تايه‌تي له وه‌رزي گه‌شتكردندا بۆ به‌ده‌سته‌ينانى قازانجى زۆر .

ئامارى يه‌كيتى فرۆكه‌وانى به‌ريتانى سالى (١٩٧٣) ده‌رى خستوه كه له ئه‌نجامى ماندوبوون و كه‌م خه‌وى فرۆكه‌وان بۆ كاتيكي دريژخايه‌ن بووه به‌هوى له ده‌ستدانى گياني (٢٧٣) كه‌س له نيوان سائانى (١٩٦٦ - ١٩٧٣) .

كه‌موكور ته‌گينكى :

له هۆكاره‌كاني رووداوى فرۆكه‌كان كه‌موكورى يه‌كان و چاكسازى ده‌گاته رپژهى (١,٦٪) گوى نه‌دان به چاكسازى پيوره و ژميرده‌ر (عداد) و بزوينه‌ره‌كان كه ده‌بيته هۆكارى رووداوه‌كان .

له‌م كاتانه‌دا ئه‌و لايه‌نه‌ى يان ئه‌و كۆمپانيايه‌ى پيوره و ژميرده‌ره‌كان دروست كردوه به‌رپرسياريه‌تى رووداوه‌كه ئه‌كه‌ويته ئه‌ستوى چونكه له‌گه‌ل ديزاينى ئه‌و ئاميره به جوړيك كرابيټ كه رپگر بيټ له رووداوى هه‌له:

به‌ده‌ر له‌وه‌ى سه‌ره‌وه كه‌موكورتي ته‌گينكى له يه‌گيك له‌م خالانه‌ى خواره‌وه سه‌رچاوه ده‌گريټ :-

• ديزاين .

• چاكسازى .

• دروست كردن .

• خراپى كه‌ره‌سته‌ى دروست كردن .

هه‌له‌ى تافىگه‌ى زانستى و گه‌ره‌نتى كه‌ره‌سته‌كان .

هەندئ فرۆكه‌ تووشي رووداو ده‌بيټ به‌ده‌ر له هه‌له‌ى مروپى يان كه‌مو كورتي ته‌گينكى

يان كه‌ره‌سته‌ى دروست كردن وه‌ك :-

١. بارودۆخى كه‌شناسى :

خرابى كەش و ھەوا ھۆكارە بۇ روودا و قەومانەكان بە رېژەى (۳,۵%) لە كۆى ھۆكارەكان بەپىى نامارەكانى رووداوەكانى فرۆكە بۇ ئەو فرۆكانەى كە لە ئىستادا دەفەن تا بەرزى (۳۴۰۰۰) سى و چوار ھەزار پى لەو بەرزىيەدا چەند گۆرانكارىيەك روودەدات لە بارودۆخى كەشناسىدا وەك :-

- خىرايى با .
- چىرى ھەوا .
- ھەورو ھەورەتپىشقە .
- تەمو مژ .
- نزمبونەوہى پلەى گەرمى بۇ ژىر (۷۰) پلەى سەدى .
- گۆرانكارى لە فشارى ھەوا

۲- پياكىشانى بالئدەكان:-

ئەم فاكتەرەش مەترسى يەكە لە سەر فرىنى فرۆكەكان لە ئاسماندا تا ئىستاش بوو بە ھۆى روودانى چەندىن رووداوى فرۆكە و چەندىن كەسىش لەو رووداوانەدا لە ناوچوون ، رەنگ بىت لە ناوچوونى مرۆفەكان بەھۆى روداوى بالئدەكان كەبن بەلام زىانى مەزەندەكراوى پياكىشانى بالئدەكان بە رېژەى (۶۵%) كەمترە كەتيايدا بالئدەكە لەناو ئەچىت ، بەلام زىانەكە گەورە ئەبىت كاتىك بزويئەرى فرۆكەكە بالئدەكە ھەئەلوشىت يان بالئدەكە خۇى ئەلكىنىت بە بزويئەرەكەدا يان خۇى ئەكىشىت بە شوشەى پىشوەى كابىنەى فرۆكەكە.

نامارەكان وانىشان ئەدەن كە تاسالانى رابردوو ، كۆى زىانەكانى پياكىشانى بالئدەكان بە فرۆكە شارستانىيەكان بە (۴۰۰) مليون دۆلار مەزەندە ئەكرىت لە ئەمريكايو بە (۲,۱) مليار دۆلار بۇ ھەموو جىھان .

جا ئىتر با بزىرئىت كە بالئدە و دال چەند مەترسىدارن بۇ فرۆكەكان لە ئاسماندا . مەترسى بالئدەكان لە سەر زەوى نىك راپرەوى فرىنى فرۆكەكان (مدرج) زۆرە بۆيە پىويست ئەكات لە دەوروبەرى فرۆكەخانەكان نەدارستان ھەبىت نەزەلكاو نە شوپنى كۆگردنەوہى بالئدەكان و ھەمىشە و بەردەوام پىويستە دەستەلاتى فرۆكەخانەكان چاودىرى ئەو ناوچانە

بىكەن كە بالئىدەكان تىيدا كۆنەبنەوہ و سىستەم و ئامبىرى تايىبەت دانرېت بۇ راوكردن يان ھەلفرېن يان قەدەغەكردىنى نىشتەوہ و نزىك بوونەوہ بالئىدەكان وەك : لەق لەق و دال و كۆتر و بۇ ناوچەى فرېنى فرۆكەخانەكان.



- ھۆكارى دىارى نەكراو:

زۆر جار ھۆكارىكى دىارى كراو نى يە بۇ روودانى قەومان و تىكشكاندىنى فرۆكەكان و تىمەكانى لىكۆلئىنەوہو پشكنىنىش ناگەنە ئەنجام بۆيە لەم كاتانەدا ئەو ھۆكارانە لە ژېر ناوى (ھۆكارى نادىار) بۆلئىن ئەكرېن .



کوٹایى

References

Aero Drome Design Manuel - ICAO

Planning & Design of Airport Robert Huron Jeff & Francis X. McKinley.

Airport Planning & Management – Alexander hells . Fourth Editions International – FAA advisories. -

-
Aviation LAW – Fakhir Muhammad

Airport Design & operation . Antonin Kazda.

Airport Design & operation . Robert E. Caves., Alexender T. Wells. And Alexander Ed. D.

ICAO – Annex 2 Rules of Air

ICAO – Annex 4 Aeronautical Charts

ICAO - Annex 6 operation of Aircraft

ICAO – Annex 10 Aeronautical Telecommunications

ICAO - Annex 11 Air Traffic Serivces.

ICAO- Annex 14 Aerodromes

ICAO – Annex 15 Aeronautical Information Services

ICAO – Document 4444

پېرست

لاپېره	ناوهرۆك
۷	پېشهكى
۱۳	بهشى يهكهم / ميژووى فرين
۲۰	بهشى دووهم / فرۆكه خانه
۵۴	بهشى سيههم / ئهندازيارى فرۆكه خانه
۸۷	بهشى چوارهم / ديزانى فرۆكه خانه
۱۹۹	بهشى پينجهم / رووناك كردنه وه و هيلكارى و هيما فرۆكه وانپه كان
۲۳۳	بهشى شه شه م / كايه ي ئاسمان
۲۵۵	بهشى حه وته م / ريكخستنى گه شت و قوناغه كانى
۲۶۶	بهشى هه شته م / به گه رخشتنى فرۆكه خانه
۲۹۵	بهشى نوپه م / فرۆكه خانه و كاريگه ركانى له سه ر ژينگه
۳۱۴	بهشى ده يه م / فرۆكه خانه و وه به ره ينان
۳۴۲	بهشى يانزه هه م / كورته يه ك له سه ر رووداوه كانى فرۆكه وانى